

13 AGO



Nº 82982

82982

MODELO DE UTILIDAD

por 20 años

por "UNA JUNTA HERMETICA PARA NEVERAS, PERFECCIONADA",
a favor de D. Hans E. Bähr, de nacionalidad apátrida,
domiciliado en Barcelona, Llull, 223 al 239.

=====

MEMORIA DESCRIPTIVA

Se describe en este Modelo de utilidad, una junta hermética para neveras, perfeccionada, que permite efectuar el cierre de un modo completamente estanco, consistiendo en un cuerpo alargado, de estructura laminar y

5. cuya sección está especialmente estudiada para que se produzca el perfecto cierre entre la puerta y el marco de la misma, permitiendo la libre expansión de la junta.

Esencialmente, se prevé en esta junta, una lá-



82982

mina plana de fijación y base, de uno de cuyos bordes se levantan dos expansiones curvadas dirigidas hacia el otro borde, arrancando ambas de una misma base recta. En la expansión superior existe un labio recto longitudinal, que es el que establece contacto con el marco de la puerta.

Para su mejor comprensión, se adjunta, a título de ejemplo, un dibujo representando una sección transversal de la junta objeto de este Modelo.

10. Según tal dibujo, esta junta está constituida por una banda plana -1-, de fijación, cuya cara posterior está dotada de múltiples estrías longitudinales -2-, quedando abrazada por las planchas -3- y -4- del borde de la puerta, con objeto de que la junta quede fijada. De uno de los bordes de la banda -1-, arrancan según una base única -5-, dos expansiones laminares curvadas -6- y -7-, quedando superpuestas una encima de la otra y quedando dirigidas hacia el otro borde de la propia banda -1-. Estas dos expansiones pueden distenderse hacia el exterior bajo una presión normal producida en el cierre.

20. La expansión curvada superior -7-, posee exteriormente, un labio plano -8-, dirigido ligeramente hacia afuera y dispuesto longitudinalmente en la junta, el cual se adapta elásticamente contra el marco de la puerta de la nevera, procurando la estanqueidad del cierre.

25. Todo cuanto no afecte, altere, cambie o modifique la esencia de la junta hermética para neveras, perfeccionada, anteriormente descrita, será variable a los efectos del presente Modelo.

30. N O T A.

Se reivindica como objeto de este registro por Modelo de utilidad:

13 AGO.



- 3 -

82982

- 1.- Una junta hermética para neveras, perfeccionada, caracterizada por estar constituida por una banda plana longitudinal de fijación a la puerta, de uno de cuyos bordes arrancan según una base única, dos expansiones laminares curvadas transversalmente y dirigidas hacia el otro borde de la banda, susceptible de distenderse en el cierre, estando dispuesto exteriormente en la expansión superior, un labio recto longitudinal, dirigido hacia afuera, para mejorar la estanqueidad del cierre.
- 5.
10. Sean cuales fueren las circunstancias que concurran en la esencialidad del Modelo definido en la anterior reivindicación, cuyo objeto es:
- 2.- "UNA JUNTA HERMETICA PARA NEVERAS, PERFECCIONADA".
- Consta la presente memoria de tres hojas foliadas, mecanografiadas por una sola cara y del dibujo adjunto.
- 15.

Barcelona, trece de agosto de mil novecientos sesenta.

P.A. de D. Hans E. Bähr,

L. DURÁN CORRETJER
P. P.

jc.

D. HANS E. BÄHR

HOJA UNICA

82982

13



82982

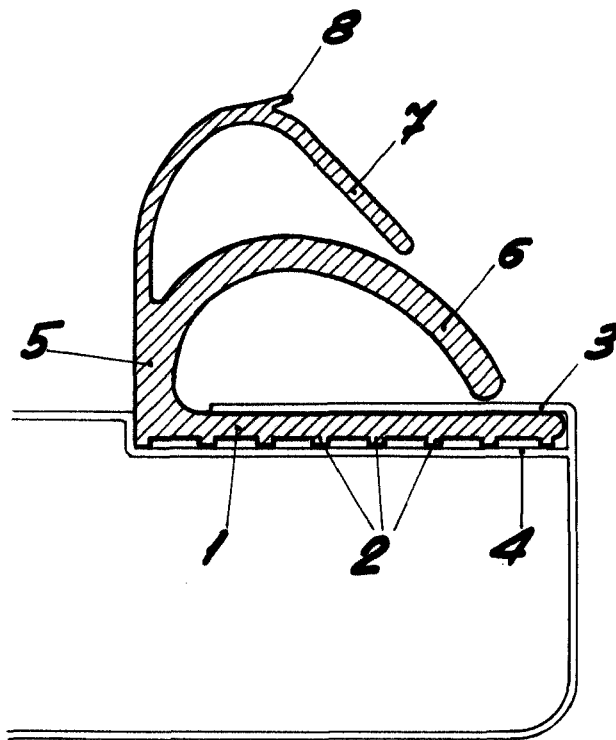

BARCELONA, 13 AGOSTO DE 1960

L. DURAN

p.p.

ESCALA VARIABLE