



Nº 8298 1

8298 1

MODELO DE UTILIDAD

por 20 años

por "UNA CARGASA AUTOCENTRANTE PARA COJINETES, PERFEC-  
CIONADA", a favor de D. Pedro Parera Farrionls, de na-  
cionalidad española, domiciliado en Barcelona, Riera  
San Miguel, 3, pral., 2ª.

=====

MEMORIA DESCRIPTIVA

Este Modelo de utilidad, se refiere a una car-  
casa autocentrante para cojinetes, perfeccionada, cuya  
principal característica estriba en proporcionar un  
centraje preciso de las dos mitades de que se compone la  
5. carcasa, llevándose a cabo este centrado de un modo  
automático, en la propia operación de montaje de las dos



mitades que integran el cojinete. Este centrado cumple la finalidad de conservar a las partes integrantes del cojinete unidas de forma rígida, ocupando de manera invariable la posición teórica que les corresponde. De este modo se evitan huelgos y desalineaciones, que podrían redundar en desgastes anormales del cojinete y averías.

La disposición autocentrante adoptada en este Modelo de utilidad, permite conservar la posición teórica de ambas partes del cojinete, no solo en sentido axial sinó también en sentido radial, consiguiéndose una estabilidad completa y un reparto uniforme de presiones, traduciéndose ello en una vida más larga del cojinete.

Esencialmente, esta carcasa autocentrante para cojinetes, consiste en dos piezas semicilíndricas de poca longitud, unidas por medio de largos tornillos laterales, para formar el asiento cilíndrico del cojinete propiamente dicho, habiéndose efectuado en los alojamientos pasantes para los tornillos unos asientos igualmente cilíndricos de mayor diámetro, tanto en la parte inferior de la carcasa, como en la superior o tapa. Dentro del asiento así conseguido en la parte inferior o base de la carcasa, queda introducido un casquillo cilíndrico hueco, que sobresale por su parte superior, introduciéndose igualmente dicha parte superior en el alojamiento de la tapa de la carcasa. Dicho casquillo tiene una perforación axial para permitir el paso del tornillo correspondiente.

Para su mejor comprensión, se adjuntan, a título de ejemplo, unos dibujos representativos de una carcasa autocentrante para cojinetes, realizada de acuerdo con el presente Modelo.



La figura 1 es una sección parcial de la carcasa montada y la figura 2 es una sección de la misma con sus elementos desmontados.

Según tales dibujos, la carcasa para cojinetes 5. objeto de este Modelo, se compone esencialmente de una base -1-, con un medio asiento semicircular -2- para el cojinete propiamente dicho, llevando unos orificios pasantes -3- para la introducción de los tornillos -4-, cuyo orificio -3- posee un ensanchamiento superior -5- 10. en el que queda introducido un casquillo cilíndrico hueco -6-, algo bombeado en su parte alta -7-, dotada ésta de un orificio -8-.

Sobre la base -1- se monta la tapa -9-, la cual posee orificios pasantes -10- que coinciden en el 15. montaje con los -3-, poseyendo dichos orificios unos ensanchamientos inferiores -11-, en los que se introducen las partes altas -7- de los casquillos -6-.

Mediante este montaje, se consigue que las dos partes -1- y -9- integrantes de la carcasa, queden 20. alineadas y ocupando la posición correcta, no existiendo posibilidad de su descorrección a causa de los esfuerzos o vibraciones que soporta el cojinete.

Todo cuanto no afecte, altere, cambie o modifique la esencia de la carcasa anteriormente descrita, 25. será variable a los efectos del actual Modelo.

N O T A.

Se reivindica como objeto de este registro por Modelo de utilidad:

1.- Una carcasa autocentrante para cojinetes, perfeccionada, caracterizada esencialmente por estar constituida 30. por una base portadora de un medio asiento para el coji-



- nete, en la que existen unos orificios pasantes dotados de ensanchamientos en su parte superior, en los que están alojados unos casquillos cilíndricos huecos algo salientes; montándose sobre la base de la carcasa, una tapa portadora de otro medio asiento para el cojinete, la cual posee unos orificios pasantes, que coinciden en el montaje con los de la base, dotados de unos ensanchamientos inferiores en los que se alojan las partes altas de los casquillos montados en dicha base de la carcasa.
5. 2.- La propia carcasa autocentrante de la reivindicación anterior, caracterizada porque los casquillos montados entre base y tapa, llevan sendos abombamientos por su parte alta en los que existen orificios para el paso de los tornillos de unión de base y tapa de la carcasa.
10. Sean cuales fueren las circunstancias que concurran en la esencialidad del Modelo definido en las anteriores reivindicaciones, cuyo objeto es:
15. 3.- "UNA CARCASA AUTOCENTRANTE PARA COJINETES, PERFECCIONADA".
20. Consta la presente memoria de cuatro hojas foliadas, mecanografiadas por una sola cara y del dibujo adjunto.
- Barcelona, cuatro de agosto de mil novecientos sesenta.
25. P.A. de D. Pedro Parera Ferriols,

L. DURÁN CORREJER  
P. P.



82981

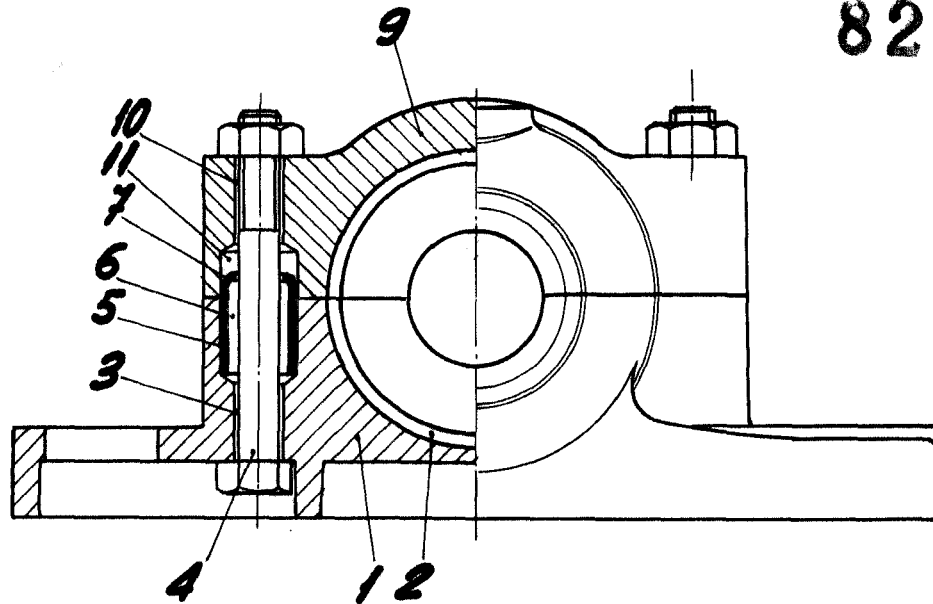

Fig. 1

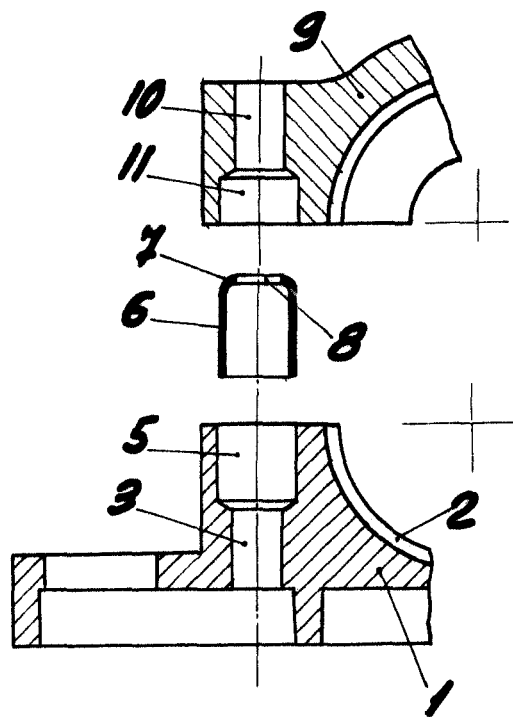

Fig. 2 BARCELONA, 4 AGOSTO DE 1960

L. DURAN  
p.p.