

82959

M O D E L O
D E
U T I L I D A D

para " UN SOPORTE PARA EXPOSICIÓN MÚLTIPLE", a favor de don
JAOAQUIN JANÉ LAHUNES y Don SALVADOR VIDAL ALBUIXECH, resi-
dentes en BARCELONA, calle San Andrés, núm. 220. -

= . =

MEMORIA DESCRIPTIVA

El presente modelo se refiere a un soporte para ex-
posición múltiple.

5. Consiste en un armazón de alambre rígido que compren-
de una peana o marco de sustentación y unos montantes vertica-
les en sus extremos posteriores, de los cuales a distintas al-
turas parten unos alambres horizontales en U, aptos para la
sustentación y exposición de objetos, consiguiéndose con es-
te sistema un considerable ahorro de espacio.

Con el fin de facilitar la explicación se acompaña a
la presente memoria una lámina de dibujos en la que se represen-

82959/2 SEP.



ta un caso de realización que se cita a título de ejemplo.

El el dibujo:

la figura 1, muestra en perspectiva una vista del modelo con varios objetos expuestos en sus estantes.

5. Consiste en una peana o marco de sustentación -1-, y un montante vertical -2-, dotado de unos alambres horizontales -3-, en forma de U y situados a distintas alturas, que sirven de soporte a los diversos objetos -4-.

10. El modelo dentro de su esencialidad puede ser llevado a la práctica en otras formas que difieran en detalle de la indicada a título de ejemplo, a las cuales alcanzará igualmente la protección que se recaba. podrá, pues, construirse en cualquier tamaño, con los materiales más adecuados por quedar todo ello comprendido en el espíritu de las reivindicaciones.

N O T A

Descrito el objeto y utilidad de la presente invención, lo que se declara no divulgado ni practicado en España, comprende las siguientes reivindicaciones.

15. 1ª. - Un soporte para exposición múltiple, caracterizado esencialmente por estar constituido por un armazón de alambre rígido que comprende una peana o marco de sustentación y unos montantes verticales en sus extremos posteriores, de los que a distintas alturas parten unos alambres horizontales en U, aptos para la sustentación y exposición de objetos.

20. 2ª. - Un soporte para exposición múltiple.

Según se describe y reivindica en la presente memoria

12 SEP



82959

descriptiva, que consta de tres hojas foliadas y escritas a máquina por una sola cara, acompañada por una lámina de dibujos.

Madrid, a 12 SEP. 1960

JOAQUIN JANÉ LAHUNES

SALVADOR VIDAL ALBUJECHE.

D. A.

JOSÉ ISERN MIRALLÉS

Joan

D. Joaquín Jané Lahunes
D. Salvador Vidal Albuixech

Hoja única

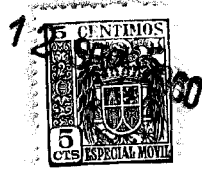

82959

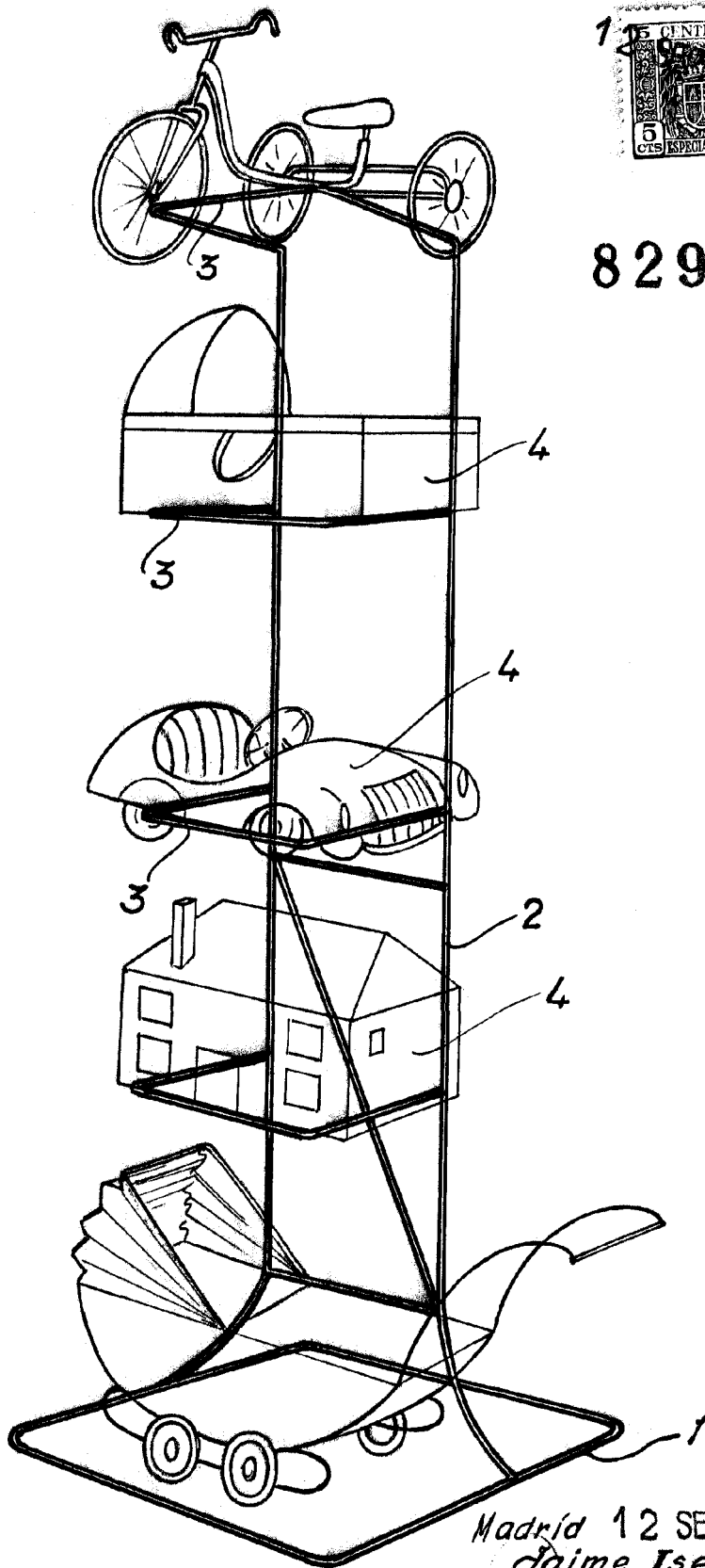

Madrid 12 SEP. 1960
Jaime Isern
p.p.
[Signature]