

Nº 82955



82955

MEMORIA DESCRIPTIVA

que se acompaña a

la solicitud de un

MODELO DE UTILIDAD, por veinte años en ESPAÑA, a favor de
DON LUIS MONTERDE VICENTE, de nacionalidad española, con
residencia en ALBALAT DE LA RIBERA (Valencia), General Aran
da, núm. 67.

por

“UN BOTON DE ALTA FANTASIA”



82955

La invención a que se refiere la presente Memoria constituye una novedad industrial, con características y ventajas que la hacen merecedora del privilegio de explotación exclusiva que por ella se solicita, de acuerdo con las prescripciones del Estatuto vigente sobre Propiedad Industrial, de fecha 26 de Julio de 1.929, texto refundido publicado el 30 de Abril de 1.930.

Se trata de proteger en este Modelo de Utilidad, como se indica en el enunciado un botón de alta fantasía que presenta la novedad de estar constituido de forma que pueda armonizar con cualquier vestido, sea cual fuere su color o dibujo.

El elevado precio que han adquirido en el mercado los botones de fantasía, han hecho estudiar al inventor una clase de botón que por el precio aproximado de uno de los actuales, no sea desestimado cuando acaba la vida del vestido y por el contrario sirva para montarlo en otro nuevo aunque este sea en colorido y dibujo, completamente distinto del anterior.

Los dibujos que completan la única hoja que se adjunta, reflejan una realización práctica de la idea.

La figura 1ª, nos muestra un corte del botón en el que se aprecian las dos piezas que lo constituyen y su forma de unión.

La figura 2ª, es idéntica a la primera, pero en ella la pieza menor se ha forrado de tela.

La figura 3ª, es una vista en perspectiva del botón completo.

Este botón de fantasía está formado por una pieza de material adecuado en forma cilíndrica o prismática



82955

de escasa altura -1- dotada en su centro de un orificio -2- y en cuya base superior se encuentre una concavidad que la transforma en una especie de cazoleta agujereada en su centro.

35

La pieza -3-, es cilíndrica también y de dimensiones y forma adecuada para rellenar con la holgura conveniente la concavidad de la pieza -1-. Además está dotada en su centro y por la parte inferior de un pivote -4-, de diámetro sensiblemente menor al del orificio -2- por donde pasa.

40

El pivote -4-, está atravesado en un lugar cercano a su ápice por un orificio -5-.

La utilización de estos botones es como sigue:

45

Con trocitos de tejido procedentes del vestido al que se van a fijar los botones, o de otra tela cuyo color armonice con él -6-, se forra la pieza -3- y se acopla en la pieza -1- introduciendo su pivote -4-, por el orificio -2-, quedando así el botón formado.

50

Para aplicarlo sobre la prenda, no hay mas que coserlo con el hilo -7-, por el orificio -5-, a la tela del vestido -8- en el lugar conveniente.

55

Como la pieza -1-, puede ser de un color y tonalidad que venga bien a cualquier tejido, el resultado es un botón formado por un círculo central del mismo color que la prenda donde vé aplicado, o de otro que armonice con él, en mercado en una corona circular o similar de color adecuado para que venga bien a cualquier vestido.

60

Como se dice anteriormente, la novedad de esta invención es notoria y produce la ventaja de que una vez desechado un vestido, pueden ser utilizados sus botones en la confección de otro, con el solo trabajo de despojarles del



82955

trozo de tejido viejo y forrarlos del nuevo, con la consiguiente economía.

65 Hecha la descripción precedente es necesario añadir que los detalles de realización de la idea expuesta pueden variar, sin que por ello cambie la esencia de la invención que es la que se desprende de los párrafos que anteceden y lo que se reivindica en la siguiente

NOTA

70 En resumen: El Modelo de Utilidad que se solicita ha de recaer sobre las reivindicaciones siguientes:

75 1ª.- UN BOTON DE ALTA FANTASIA, de los formados por dos piezas superpuestas, caracterizado por que la pieza de menor superficie exterior, susceptible de forrarse de la misma tela del vestido al que se va a aplicar, está dotada de un pivote perpendicular y orificado en un lugar próximo a su ápice, que encaja en la pieza mayor por medio de un orificio que tiene ésta practicado en su centro, dando como resultado un botón del color del vestido enmarcado en una corona del material constitutivo del mismo.

80 2ª.- UN BOTON DE ALTA FANTASIA, según la anterior reivindicación, caracterizado porque ventajosamente vá provista la pieza de mayor superficie de una oquedad, en la que se encaja la pieza menor.

85 3ª.- Se reivindica por último, como objeto sobre el que ha de recaer el Modelo de Utilidad que se solicita "UN BOTON DE ALTA FANTASIA".

90 Todo tal y como queda descrito y reivindicado en la presente Memoria que consta de cuatro hojas escritas a máquina por una sola cara y dibujos que se acompañan.

Madrid, 12 de Septiembre 1.960

ALFONSO UNGRIA

P.P. 



Fig. 1º

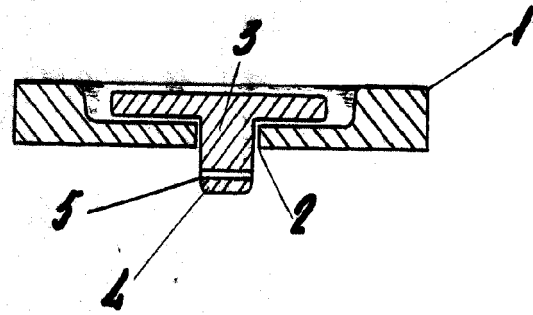

82955

Fig. 2º

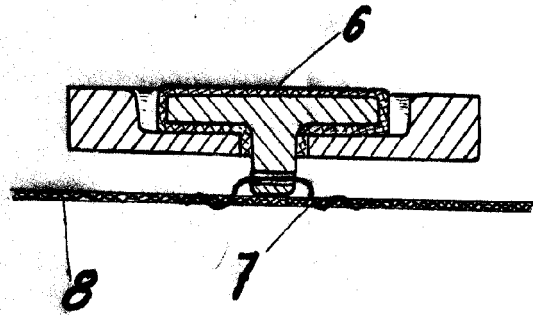
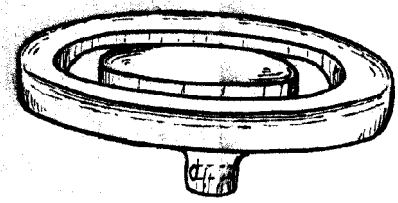

Fig. 3º



ESCALA VARIABLE
MADRID, 12 DE septiembre DE 60
ALFONSO UNGRÍA

Handwritten signature