

H/V.

10



82949

- 1 -

## *Memoria Descriptiva*

*para*

un Modelo de Utilidad  
por veinte años en España

*a favor de*

D. Juan Alberdi Artífano

- de nacionalidad española -

*residente en*

Bilbao (Vizcaya)

Irala, 16 -Iralabarri-

*por:*

**" SOPORTE PARA LA EXHIBICION DE CALZADO "**

---

10

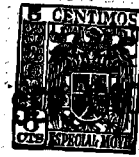

2.-

82949

El presente modelo de utilidad se refiere a un soporte para la exhibición de calzado, que permite presentar al mismo en diversas posiciones relativas respecto al soporte, y también utilizarle para mostrar simultáneamente varios zapatos.

Esencialmente está constituido por una especie de doble anilla plana, formada por dos triángulos isósceles desiguales, opuestos por el vértice, y el mayor de ellos con la base sustituida por dos partes ligeramente oblicuas, que dejan un vaciado entre sus extremos.

La doble anilla así formada es la que sirve de apoyo al zapato por su parte mayor, y por la menor se introduce en el soporte propiamente dicho, formado a su vez por una pieza angular, que hace de base, a la que va unida en su vértice y en posición equidistante de los lados de dicha base, una pieza estrecha y alargada, recta en su primera parte y curvada en la superior, en la cual se coloca, en la posición que se desee, el apoyo del zapato, encajando su anilla mas estrecha en dicha pieza.

Usualmente en el punto mas elevado de la parte curva se pone el apoyo para los zapatos de caballero, en la separación entre la parte curva y la recta de la pieza soporte se colocan dichos apoyos para los zapatos de señora, y en el extremo de la parte curva puede también montarse el calzado femenino, según sea la forma del tacón, para facilitar su apoyo y la mejor presentación al público.



3.-

82949

Dentro de las reivindicaciones que se establecen pueden fabricarse soportes para la exhibición de calzado de las formas, tamaños y materiales que se juzguen adecuados, según la aplicación concreta de que se trate, sin que tales variaciones, así como las que puedan introducirse en detalles de su presentación y organización, afecten a la esencialidad reivindicada, por lo que los soportes para la exhibición de calzado que se fabriquen, dentro de la idea general reseñada, con cualquiera de esas modificaciones, no serán sino variantes, igualmente comprendidas y protegidas por el presente registro.

En esta idea, las adjuntas figuras corresponden únicamente a una forma de ejecución, sin carácter alguno limitativo, que se presenta a título de ejemplo de realización, para concretar cuanto se dice en esta memoria descriptiva.

La fig. 1, en vista de frente y perfil, presenta la pieza sobre la cual se coloca el zapato o similar a exhibir.

La fig. 2 ilustra el conjunto del dispositivo que se reivindica, con su soporte y varios apoyos para zapatos, en diversas posiciones sobre aquel.

Con referencia a dichas figuras y a los números que sobre ellas designan las partes y detalles del dispositivo representado, que interesan a los fines de esta memoria, la descripción del mismo es como sigue:



10 S

4.-

82949

El soporte está constituido por la base angular 8 (fig. 2), en cuyo vértice va fijado el soporte propiamente dicho, con la parte recta 7, enrollada helicoidalmente sobre sí misma, y la parte curva 5.

En una y otra parte se montan los apoyos 4 y 6 para los zapatos, en cualquiera de las posiciones que se indican, o en otras que interesen.

La pieza que sirve de apoyo al zapato (fig. 1) está constituida por los triángulos isósceles 1 y 3, opuestos por el vértice, el primero que deja el hueco 2, para el paso del soporte 5-7, y el segundo abierto, para que el conjunto actúe como pinza, que se sujete fuertemente en su soporte, en la posición y en la altura que se le fije.

-----



5.-

82949

N O T A.

=====

El presente modelo de utilidad comprende las siguientes reivindicaciones:

5 1.- Soporte para la exhibición de calzado, caracterizado porque cada uno de los apoyos para el calzado es una anilla doble, constituida por una varilla doblada formando dos triángulos isósceles, desiguales, opuestos por los vértices, el mayor de los cuales tiene su base sustituida por dos partes ligeramente oblicuas hacia el interior, que deja  
10 un vaciado entre sus extremos.

2.- Soporte para la exhibición de calzado, según lo reivindicado en el punto anterior, caracterizado porque la parte estrecha de la doble anilla se ajusta a presión en una varilla, curvada en uno de sus extremos, y unida por el  
15 otro al vértice de una pieza en ángulo, que constituye la base del conjunto, y cuyos lados son simétricos respecto a dicha varilla.

3.- Soporte para la exhibición de calzado. Según se describe y reivindica en la presente  
20 memoria descriptiva y se ilustra con los dibujos que a la misma se acompañan.

Consta esta memoria de cinco hojas foliadas y escritas a máquina por una sola cara.

Madrid, a 10 de Septiembre de 1960.

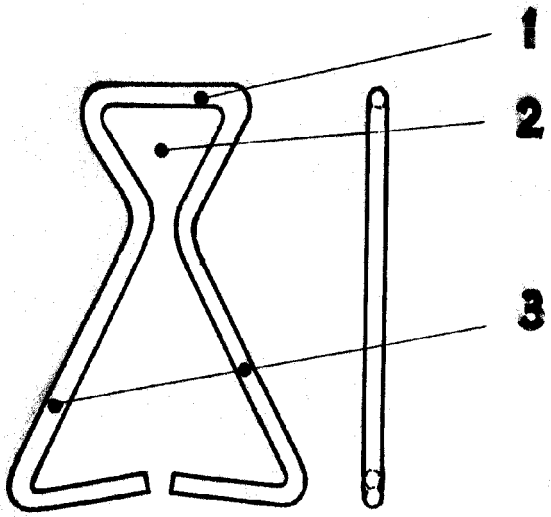

Fig. 1.

5 CENTIMOS  
 10 9 5  
 82949  
 C.R.S. ESPECIAL MOVIL

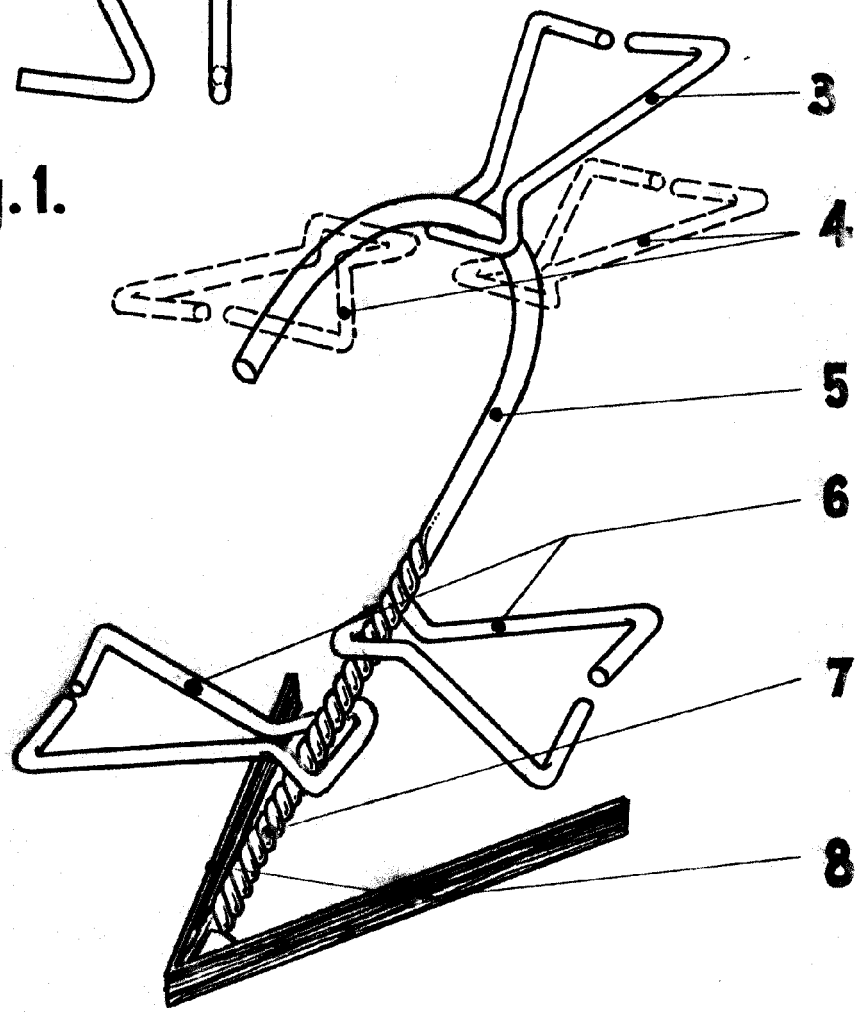

Fig. 2.

ESCALA VARIABLE

*Alberdi*

70896