

82918

MEMORIA DESCRIPTIVA
de un
MODELO DE UTILIDAD

Por

"UNA MARQUESINA PUBLICITARIA".

Cuyo registro se solicita por VEINTE AÑOS, para España y sus Posesiones, a nombre y favor de Don Alberto Achaerandio Hernaiz, de nacionalidad española, residente en Vitoria, calle de San Francisco nº 11.-

El presente modelo de utilidad, como su enunciado indica, está referido a una marquesina de carácter publicitario para su instalación en las paradas de tranvías, autobuses y demás vehículos de servicio público destinados al transporte urbano.

5 Esta marquesina, provista naturalmente de su correspondiente cobertizo o tejavana para resguardar a las personas acogidas a la misma de las inclemencias del tiempo, y muy particularmente de los efectos del sol y de la lluvia, resulta sumamente práctica como elemento de propaganda, ya que es lógico pensar
10 que el público que ha de permanecer estacionado un plazo de tiempo más o menos largo en los puntos de parada, aguardando la llegada de un vehículo cualesquiera, encontrará en los anuncios que la propia marquesina contenga un fácil medio de distracción, reteniendo el contenido de los mismos a fuerza de
15 verlos repetidos con insistencia durante las esperas en los puntos de parada de los transportes urbanos de superficie.



82918

Esencialmente, la marquesina está constituida por un armazón básico de sustentación que, configurado en forma de trapecio invertido, viene determinado por dos columnas laterales de perfil en forma de "T", las cuales aparecen relacionadas por una cubierta o voladizo enteramente plano y de vértices matados que actúa como tejavana.

Este armazón básico, en su parte inferior, lleva practicado un entrante de extremos arqueados que determina dos puntos de apoyo para afianzamiento del tinglado sobre el piso, hallándose asimismo provisto en su parte alta, e inmediatamente debajo de la tejavana o voladizo, de un par de escotaduras longitudinales para aligeramiento y paso de aire.

Encuadrada por el propio armazón básico de sustentación, y ocupando la totalidad del espacio que el mismo delimita, se establece una estructura de naturaleza metálica y compuesta por perfiles con forma de "T" que, protegida por el voladizo de la marquesina, y fija a la estructura fundamental por medio de remaches, soldadura o cualquier otro procedimiento conocido, da lugar a la formación de una serie de huecos o departamentos que se revisten posteriormente de cristales, constituyendo una especie de cajas o urnas traslúcidas a las que se adaptarán motivos publicitarios y en el interior de las cuales se dispondrán los medios de iluminación oportunos para el mayor realce de los anuncios, así como para hacer factible la función nocturna de la marquesina.

Como es natural, uno de los huecos luminosos ya indicados será reservado para hacer constar los datos e itinerario de la línea servida en cada caso por la marquesina.

El modelo se completará con los medios precisos para acoplar una instalación de rayos infrarrojos que provea de calefacción al conjunto.



82918

50 Para mejor comprensión de cuanto expuesto queda, y únicamente a título ejemplario, el adjunto gráfico ilustra una forma de realización práctica:

55 La figura única representa una vista general de la marquesina, observándose la estructura fundamental o armazón básico determinado por las columnas o soportes laterales (1), de sección en forma de "T", y la cubierta o voladizo enteramente plano (2) que las relaciona, constituyendo la tejavana de la marquesina.

60 Vemos también, sobre la propia figura, el entrante inferior que da lugar a la formación de los puntos de apoyo (3) y las escotaduras superiores (4) abiertas para paso de aire y situados inmediatamente debajo de la tejavana, así como la estructura metálica (5) que, determinada por perfiles de ángulo de hierro, configura los huecos o departamentos (6).

65 Lo dicho es fiel reflejo de la invención, debiendo considerarse en el sentido más amplio, nunca en forma restrictiva, y siendo indiferentes las condiciones en que el modelo se construya en cuanto a tamaños, formas, colores, proporciones y materiales empleados, siempre y cuando no se alteren ni modifiquen las características sustanciales que definen al objeto, le tipifican y se reivindican.

70

NOTA .

Se reivindican a nombre y favor de Don Alberto Achaerandio Hernaiz, de nacionalidad española, los términos siguientes:

75 1º.- Una marquesina publicitaria, caracterizada por comprender un armazón básico de sustentación, el cual viene determinado por dos columnas o soportes laterales de perfil en forma de "T" que se relacionan por una cubierta o voladizo, totalmente plano y de configuración rectangular, que actúa como te-

82918



javana, hallándose asimismo provista esta estructura fundamen-
tal de un entrante practicado en su parte baja, el cual lle-
80 va sus extremos arqueados para determinar dos puntos de apoyo
y afianzamiento sobre el piso, y de un par de escotaduras lon-
gitudinales abiertas en su parte alta para paso de aire.

2º.- Una marquesina, según lo reivindicado en el punto
primero, caracterizada porque, encuadrada por el propio arma-
85 zón básico de sustentación, y ocupando la totalidad del espa-
cio que el mismo delimita, se establece una estructura metá-
lica y compuesta por perfiles con forma de "T", la cual, pro-
tegida por el voladizo y fija a la estructura fundamental por
cualquier procedimiento conocido, da lugar a la formación
90 de una serie de huecos o departamentos que, revestidos poste-
riormente con cristales, constituyen una especie de cajas o
urnas traslúcidas provistas en su interior de medios propios
de iluminación para el mayor realce de los motivos publicita-
rios acoplados sobre ellas, habiéndose reservado uno de estos
95 espacios para insertar los itinerarios y previéndose la dispo-
sición de medios para adaptar una instalación de rayos infrar-
rojos con fines calefactores.

3º.- UNA MARQUESINA PUBLICITARIA.

Todo conforme queda descrito en la presente memoria, que
100 consta de CUATRO HOJAS mecanografiadas por una sola cara, fo-
liadas y dibujo que se acompaña.

Madrid, 7 de Septiembre de 1960.

ALBERTO ACHAERANDIO HERNALZ

P.A.

Alberto Achaerandio Hernalz



82918

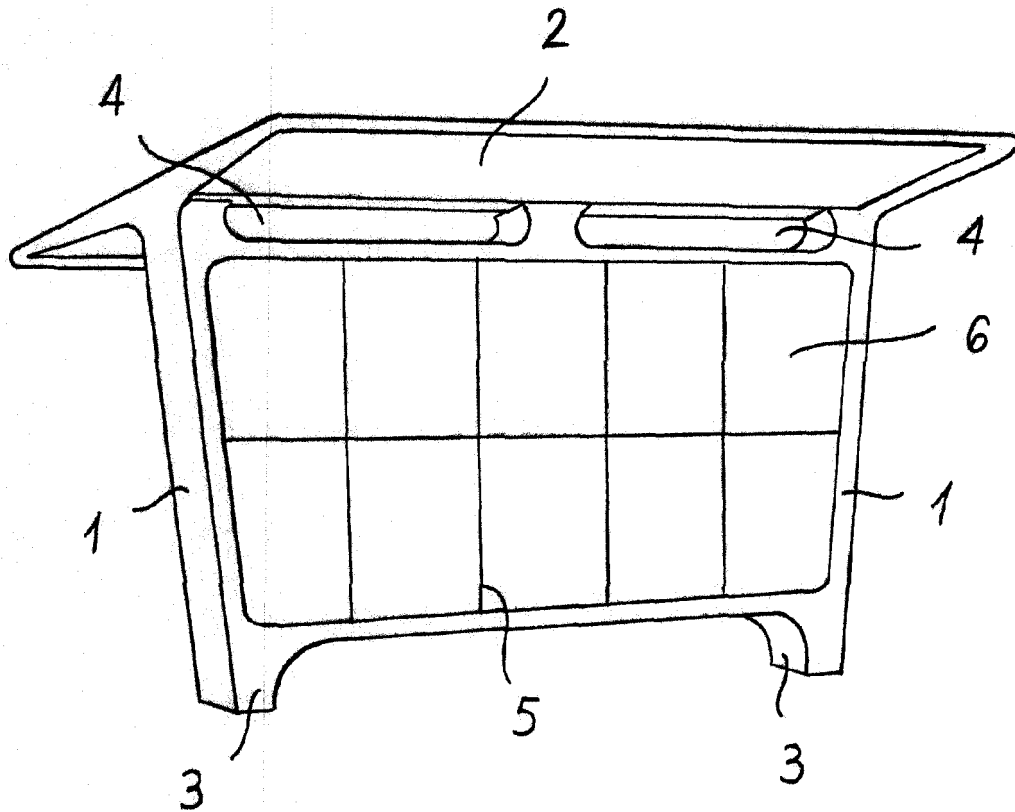

Madrid, 7 SEP. 1960

Alberto Achaerandio

ESCALA VARIABLE