



82883

MEMORIA DESCRIPTIVA

que se acompaña a una solicitud de modelo de utilidad, por veinte años, para España y sus Posesiones por UN RULO PARA LABORES AGRICOLAS, PERFECCIONADO, a favor de don Francisco Lacabe Ruiz y D. José Bea Esteban, de nacionalidad española y residentes en SESMA (Navarra).

- - - - -

El presente modelo de utilidad recae sobre un rulo para labores agrícolas, perfeccionado.

El trabajo que realiza dicho rulo es el de romper terrones en el barbecho, antes de empezar a sembrar. En la siembra sirve para ayudar a los demás aperos a andar fácilmente y ser mejor la sembradora cuando la tierra está muy seca y no hay tempero. Después de la siembra, sirve para apretar la tierra a fin de que las lluvias sean mejor recogidas y más perfectamente aprovechadas, porque al estar la tierra apretada y no haber terrones, el aire no penetra entre la tierra y no la seca; también coopera el rulo a que el suelo quede firme y cuando llegue la época de la siega, las máquinas segadoras puedan andar con más facilidad.



82883

15 Con el fin de ilustrar la presente memoria, se acompaña una hoja de planos que muestra una ejecución preferente de la invención, y que se cita a título de ejemplo meramente explicativo y sin carácter limitativo, pues caben variantes de realización sin que se altere el espíritu de la invención. En dichos planos.

20 La fig. 1 muestra un alzado lateral del rulo.

La fig. 2 es una planta de la fig. 1.

25 Según la invención, el rulo consta de un chasis formado por un bastidor rectangular (2) que puede ser metálico o de madera indistintamente, el cual lleva en sus dos lados menores dos cojinetes (5) para acoplaje de un eje (7) que lleva un rulo (4) construido en cemento armado de hierro por su interior; a cada lado del rulo, en sus aristas, van unos aros de pletina, aunque, si se desea, todo el rulo puede ir recubierto de chapa, ya que ello no altera la esencia de la invención.

30 La parte delantera del chasis (2) lleva un tiro formado, en el ejemplo del dibujo adjunto, por una vara central (1), con dos viguetas laterales de refuerzo (3-3') dispuestas en ángulo. El terminal, por su parte delantera, de dicha vara (1) lleva medios de enganche al tractor.

35 En una variante de realización, si por ejemplo el rulo ha de ser arrastrado por una caballería, se substituye el medio de enganche descrito por dos varas paralelas entre las que se coloca la caballería, o por una vara central, colocándose a cada lado una caballería si el tiro es de dos, ya que ésto no afecta la esencia de la invención.

40 Finalmente sólo resta señalar que en el presente modelo de utilidad cabe cualquier variante de realización que no altere el espíritu de lo descrito, pudiéndose fabricar



45

en toda clase de materiales y dimensiones adecuadas, sin limitación.

82883

50

N O T A: - Descrito suficientemente lo que antecede, sólo resta consignar que lo que se declara propio y nuevo, así como de utilidad, de los solicitantes, es lo contenido en las siguientes:

REIVINDICACIONES

55

1 - Un rulo para labores agrícolas, perfeccionado, caracterizado por constar de un potente chasis de forma rectangular, dotado de dos cojinetes en sus lados menores para acoplaje de un eje sobre el que tiene movimiento de giro loco un rodillo esencialmente pesado, que lleva reforzadas sus aristas vivas.

60

2 - Un rulo, según reivindicación 1ª caracterizado porque el rodillo antes citado lleva una cobertura de protección, de chapa, y va armado interiormente.

65

3 - Un rulo, según reivindicaciones 1 y 2, caracterizado porque el chasis citado, en su parte delantera, lleva una vigueta con refuerzos laterales para enganche al tractor.

70

4 - Un rulo, según reivindicaciones de 1 a 3, caracterizado porque el chasis del mismo, en su parte delantera lleva varas de enganche para tracción animal.

5 - UN RULO PARA LABORES AGRICOLAS, PERFECCIONADO.
Todo según queda descrito en esta Memoria, que consta de tres hojas mecanografiadas por una cara con setenta y dos líneas y plano anexo.

Madrid 3 septiembre 1960
p.a.

Warraño

D. FRANCISCO LACABE RUIZ
D. JOSE BBA ESTEBAN

HOJA UNICA



8883

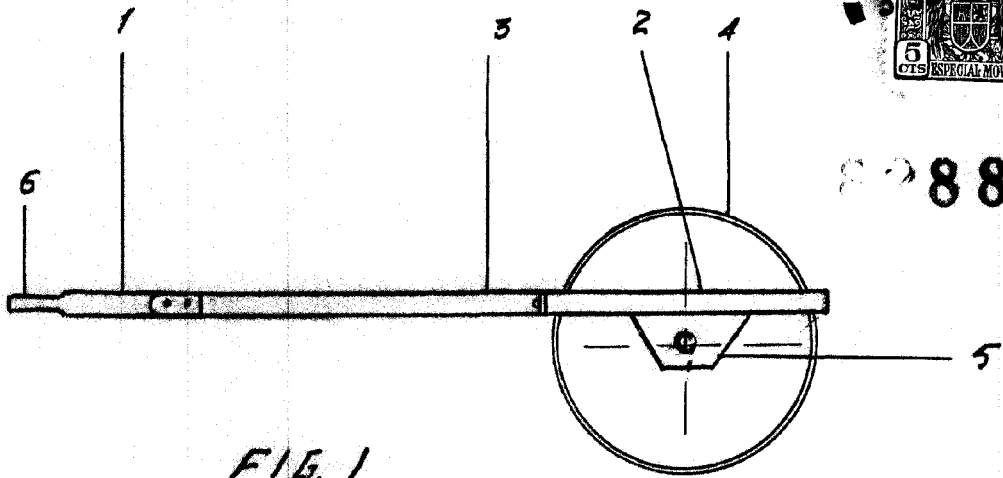

FIG. 1

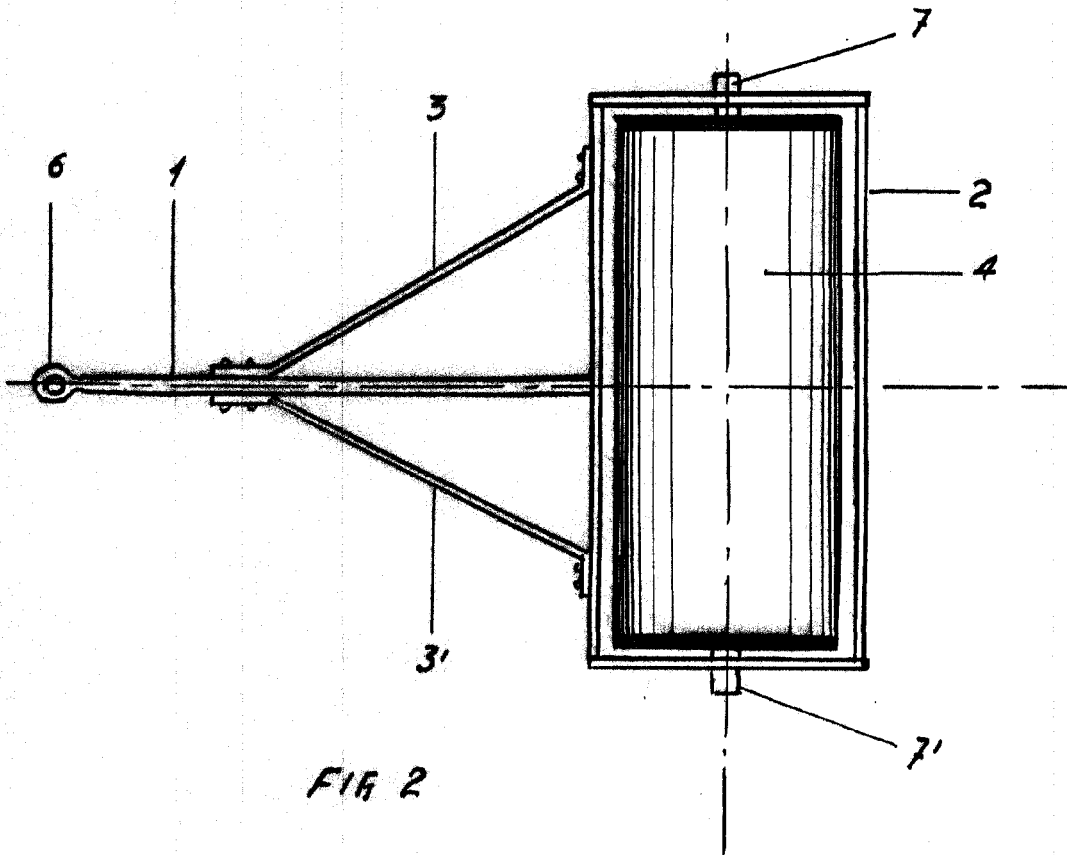

FIG. 2

MADRID 3 Sep 6^o 1960

[Handwritten signature]

ESCALA VARIABLE