

3 S



82876

MODELO  
DE  
UTILIDAD

para " SOPORTE DE GALERIA PARA CÁMARAS FOTOGRAFICAS ", a fa-  
vor de Don DOMINGO MANUEL CASTEL, residente en Barcelona,  
calle Gerdeña, núm. 470. -

= . =

MEMORIA DESCRIPTIVA

El presente modelo de utilidad se refiere a un so-  
porte de galería para cámaras fotográficas.

5. Este soporte comprende un apoyo inferior horizon-  
tal en forma de V con una rueda de apoyo loca sobre su eje  
y sobre si misma en el vértice y en el extremo de cada rama de  
la V, presentando los extremos de las ramas unas patas de apo-  
yo deslizables elásticamente sobre si mismas, aptas para po-  
ner fuera de servicio las ruedas de los extremos de las ramas,  
al actuar sobre un pedal que acciona unas excéntricas que  
10. permiten el retroceso de estos apoyos, y comprendiendo sobre



82876

5.

la parte media de las ramas unos apoyos tubulares verticales por lo que pueden deslizar unas abrazaderas con tornillo de bloqueo, las cuales están ligadas entre sí por un travesaño tubular, que comprende sobre el mismo una abrazadera apta para girar y deslizar sobre del travesaño y dotada de un tornillo de bloqueo y comprendiendo esta abrazadera un cuello con tornillo de bloqueo en el que gira y se fija una plataforma de sujeción de una cámara fotográfica.

10.

En este soporte se han previsto deslizables por el interior de los apoyos verticales tubulares unos contrapesos ligados a las abrazaderas extremas del travesaño mediante cable guiado por poleas superiores de estos apoyos.

15.

Con el fin de facilitar la explicación, se acompaña a la presente memoria una lámina de dibujos en la que se ha representado un caso de realización que se cita a título de ejemplo.

En el dibujo:

20.

La figura 1, muestra vista por su parte anterior al soporte.

25.

La figura 2, muestra el soporte en vista lateral.

Haciendo referencia a las figuras es de observar un soporte -1- en forma de V, dispuesta horizontalmente con una rueda -2- en su vértice, y una rueda -3-, en cada extremo de rama, sobre de las cuales apoya y desplaza, siendo estas tres ruedas locas sobre su eje y sobre sí mismas, y comprendiendo la V en sus extremos unos apoyos -4- o patas contra el suelo con un resorte -5- sobre las mismas que tiende a separarlas del suelo, y sobre su extremo superior una excéntrica -6- sobre el eje de giro de un pedal -7- de accionado, que en su giro hace que la excéntrica -6- deje espacio suficiente para

30.



82876

que los apoyos desplazan hacia arriba y apoyos -3- en el suelo, pudiendo el conjunto del soporte desplazar a voluntad. Sobre la parte media de las ramas de la y parten des apoyos tubulares -8- verticales que dispuestos paralela-  
5. mente dirigen el desplazamiento de un travesaño -9- tubular horizontal dispuesto entre los mismos, el cual se halla suje- to sobre los apoyos -8- mediante abrazaderas -10- extremas, con unos tornillos -11- de fijación, que bloca el travesaño en posición determinada.

10. El travesaño presenta sobre del mismo una abrazade- ra -12- apta para girar y deslizar sobre del travesaño y fija- ble en una posición determinada mediante un tornillo -13- de bloqueo. Esta abrazadera lleva en su parte superior un cuello -14 en el que se fija una plataforma -15- para apoyo de una  
15. cámara fotográfica, cuya plataforma puede girar dentro de es- te cuello y bloquearse mediante un tornillo -16-.

Para que el travesaño -9- tenga un desplazamiento más pausado a pesar del peso de la cámara que ha de soportar, se han previsto unos contrapesos que deslizan por el interior  
20 de los apoyos tubulares -8-, y que están unidos a las abraza- deras -10- del travesaño mediante unos cables -17-, los cua- les son guiados por una polea -18- dispuesta en el extremo superior de cada apoyo.

25. El modelo, dentro de su esencialidad, puede ser lle- vado a la práctica en otras formas de realización que difie- ran en detalle de la indicada a título de ejemplo en la des- cripción. Podrá, pues, construirse en cualquier forma y tamaño, con los materiales más adecuados por quedar todo ello compendi- do en el espíritu de las reivindicaciones.

3 SEP



NOTA

82876

Descrito el objeto y utilidad de la invención, lo que se declara como no divulgado ni practicado en España, comprende las siguientes reivindicaciones:

5. 1ª. - Soporte de galeria para cámaras fotográficas, que se caracteriza esencialmente por comprender un apoyo inferior horizontal en forma de V con una rueda de apoyo loca sobre su eje y sobre si misma en el vértice y en el extremo de cada rama de la V, presentando los extremos de las ramas unas patas de apoyo deslizables elásticamente sobre si mismas, aptas para poner fuera de servicio las ruedas de los extremos de las ramas, al actuar sobre un pedal que acciona unas excéntricas que permiten el retroceso de estos apoyos, y comprendiendo sobre la parte media de las ramas unos apoyos tubulares verticales por lo que pueden deslizar unas abrazaderas con tornillos de bloqueo, las cuales están ligadas entre si por un travesaño tubular, que comprende sobre el mismo una abrazadera apta para girar y deslizar sobre del travesaño y dotada de un tornillo de bloqueo en el que gira una plataforma de sujeción de una cámara fotográfica.

20. 2ª. - Soporte, según la reivindicación 1ª, en el que se ha previsto deslizables por el interior de los apoyos verticales tubulares unos contrapesos ligados a las abrazaderas extremas del travesaño, mediante cable guiado por poleas superiores de estos apoyos.

25. 3ª. - Soporte de galeria para cámaras fotográficas. Según se describe y reivindica en la presente memoria descriptiva, que consta de cuatro hojas foliadas y escritas a máquina por una sola cara, acompañadas de una lámina de dibujos.

Madrid, a 3 SEP. 1960

DOMINGO MAMPUEL CASTEL

p. a. ~~XXXXXXXXXXXXXXXXXXXX~~



82876

Fig. 1

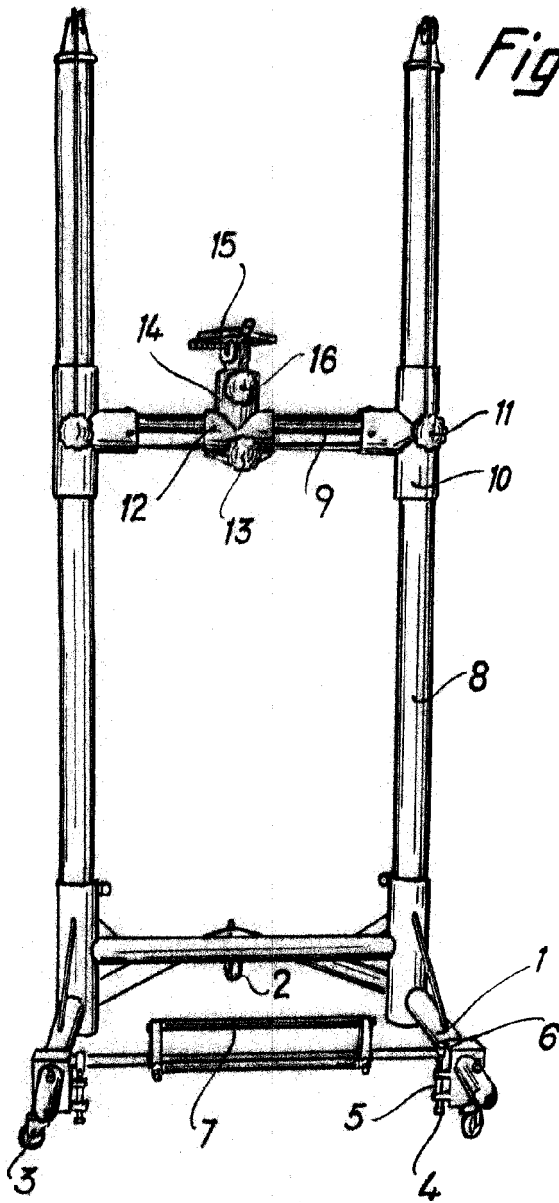
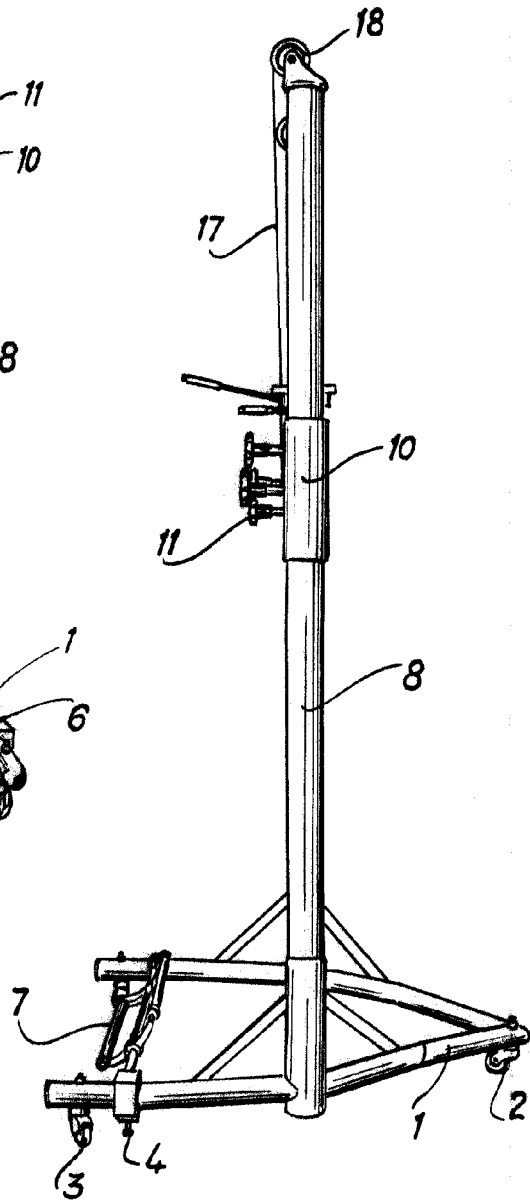

Fig. 2



Madrid, Jaime Isern 1960

p.p.