



82832

M O D E L O
D E
U T I L I D A D

a favor de Don Miguel GRAU SALES y Don Pedro CASAMITJANA GRAU, ambos de nacionalidad española y residentes en Barcelona, calle Torre dels Pardals, 15, por "DISPOSITIVO PARA ANOTACIONES TELEFONICAS"

- . -

MEMORIA DESCRIPTIVA

La presente invención se refiere a un dispositivo para anotaciones telefónicas, de estructura sencilla y manipulación en extremo cómoda y rápida, por medio del cual se simplifican y facilitan en gran manera las operaciones para la toma de notas por teléfono, por lo que su empleo resulta práctico y eficiente.

5. El indicado dispositivo consiste esencialmente en una base, de forma y dimensiones apropiadas y con encajes para apoyo del receptor telefónico, la cual está dotada de un cajeadado para alojamiento a deslizamiento,

10.

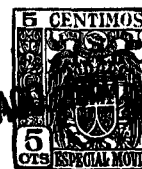

19

- 2 -

82832

- una bandeja. Esta queda sometida a la acción de un resorte, que tiende a mantenerla fuera de su alojamiento, y está provista de elementos aptos para la retención de un cuadernillo de anotaciones idóneo y para su propia fijación en la posición oculta o de reposo, mediante un fiador susceptible de accionamiento desde el exterior de la base mediante un pulsador enlazado mecánicamente con el fiador. La bandeja citada lleva, convenientemente dispuesto y solidarizado, un capuchón, el cual está sometido a la acción de un resorte que tiende a mantenerlo permanentemente erguido, en cuyo capuchón va introducido un elemento escritor adecuado.

- 5.
- 10.
- Para la mejor comprensión de cuanto se indica en la presente memoria descriptiva se acompaña un dibujo en el que, tan sólo a título de ejemplo, se representa un caso práctico de realización de un dispositivo de las características indicadas.

- 15.
- 20.
- 25.
- En dicho dibujo la figura 1 muestra una vista en perspectiva, en posición de reposo, con la bandeja oculta, en la que se representa por línea de trazos el contorno de un receptor telefónico; la figura 2, una vista análoga a la anterior, en posición de trabajo, con la bandeja sobresaliente y soportando asimismo el receptor telefónico también, representado por línea de trazos, en la que se observa la posición erguida del capuchón del elemento escritor; la figura 3, una vista de la sección transversal correspondiente a la línea o posición de retención del fiador y trabajo de



82832

- éste; la figura 4, una vista de la sección parcial longitudinal correspondiente al emplazamiento del capuchón; la figura 5, una vista del detalle de la figura 3 correspondiente a la posición extrema del fiador, dejando libre a la bandeja; la figura 6 una vista en planta inferior, parcialmenye seccionada, de la base, en la que se observan los elementos que actúan sobre la bandeja; y por último en la figura 7 se representa una vista de un detalle correspondiente a uno de los resortes que actúan sobre la bandeja.
- 5.
- 10.

- El aludido dispositivo está constituido por una pieza base -1-, de tamaño adaptado al del receptor telefónico -2- que se representa por trazos, cuya pieza presenta, obtenidos por medios adecuados, unos encajes -3- junto a los vértices, para apoyo del receptor telefónico, así como un cajeadado central -4-, con guías -5-, en el que va alojado, deslizable en las guías, por sus correspondientes nervios -6-, una bandeja -7-, la cual está sometida a la acción de un juego de resortes helicoidales -8- que tiende a mantenerla constantemente fuera del cajeadado -4-. La citada bandeja presenta en su parte superior-posterior un cajetín -9-, obtenido mediante una pieza ángulo -10- dispuesta en resorte, en el que se acopla y sujeta un cuadernillo -11-, de formato apropiado. Dicha bandeja presenta asimismo, en sentido paralelo a uno de sus bordes longitudinales, un refundido -12- entre cuyas paredes va articulado, por un eje -13-, un capuchón -14- que queda sometido
- 15.
- 20.
- 25.



19 AGO

- 4 -

27832

- a la acción elástica de un resorte laminar -15-, sujeto en el fondo del refundido, que tiende a mantenerlo permanentemente en posición erguida. La retención de la bandeja -7- en posición oculta se realiza mediante
5. un fiador basculante, compuesto por una palanca -16-, articulada sobre un eje -17-, la cual presenta en su extremo interno un diente -18- introductible en una abertura -19- prevista en lugar conveniente de la bandeja -7- y tiene su extremo externo -20- sobresaliente. La
10. palanca -16- queda sometida a la acción de un resorte -21- que tiende a mantener al diente -18- dentro de la zona de deslizamiento de la bandeja para su introducción en la abertura, para lo cual su borde extremo -22- queda en plano inclinado.
15. Combinado con el juego de resortes -8- existe otro -23- que tiende a limitar la total salida de la bandeja y amortiguar su velocidad en tal sentido. El capuchón -14- lleva acoplado un elemento escritor apropiado -24-.
20. Como se deduce de la descripción hecha y por la observación del dibujo la forma de manipular el dispositivo objeto de la invención es la siguiente: partiendo de la posición oculta o de reposo, representada en las figuras 1, 3, 4 y 6, basta presionar en sentido adecuado
25. el extremo sobresaliente -20- de la palanca -16- para que el diente -18- salga de la abertura -19- de la bandeja y ésta, libre del fiador y sometida a la acción del juego de resortes -8-, sea impulsada por éstos y, desli-



19 AGO. 19

- 5 -

82832

- zándose por sus nervios -6- a lo largo de las guías -5-, salga al exterior, frenada convenientemente por el juego de resortes antagonistas -23-, apareciendo el cuadernillo de anotaciones -11- al propio tiempo que, liberado paulatinamente el elemento escritor -24- y consecuentemente el capuchón -14-, son obligados bajo la acción del resorte -15- a erguirse y facilitar la empuñadura del elemento escritor -24-, posición representada en la figura 2 y a la que corresponden asimismo las figuras -5- y 7.

10. Para volver el dispositivo de la posición de trabajo, a la que le lleva la operación descrita, a la de reposo u oculta basta presionar adecuadamente sobre el borde anterior de la bandeja -7- y venciendo la resistencia del juego de resortes -8-, trabajo favorecido por el -23-, se introduzca en el cajeadado -4- y su borde posterior incida sobre el plano inclinado del borde inferior -22- del diente -18- y éste, vencida la resistencia del resorte -21-, se eleve para, cediendo de nuevo a la presión del mismo resorte -21-, se introduzca en la abertura -19- tan pronto aparezca frente a él.

25. Simultáneamente con la introducción de la bandeja, descrita anteriormente, se produce el rebatimiento del capuchón -14- al incidir el elemento escritor -24- con el borde anterior de la base del receptor telefónico.

De lo expuesto se desprende, como se dijo en un



- 6 -

82832

principio, la facilidad que ofrece el dispositivo descrito para tomar anotaciones telefónicas, debido a lo rápido y cómodo que resulta su acondicionamiento.

5. Se comprende que serán independientes del objeto de la invención los materiales empleados en los diversos elementos constitutivos del dispositivo, así como la forma y dimensiones, tanto absolutas como relativas, de los mismos y, en general, todo cuanto no afecte a su esencialidad.

- . -

N O T A

10. Se reivindica como objeto del presente modelo de utilidad:
1. Dispositivo para anotaciones telefónicas, que consiste esencialmente en una base de forma y dimensiones apropiadas, con encajes de apoyo para el receptor telefónico, cuya base queda dotada de un cajeadado en el que se aloja a deslizamiento una bandeja, sometida a la acción de un resorte que tiende a mantenerla fuera del cajeadado citado, cuya bandeja queda provista de elementos para retención de un cuadernillo de anotaciones de constitución idónea, quedando fijadas las posiciones de reposo u ocultación de aquella bandeja por un fiador susceptible de ser accionado desde el exterior de la base a través de un pulsador relacionado
- 15.
- 20.



- 7 -

82832

mecánicamente con dicho fiador.

5. 2. Dispositivo para anotaciones telefónicas, según la reivindicación anterior, que se caracteriza por el hecho de que sobre la propia bandeja queda dispuesto un capuchón, solidarizado a la misma y sometido a la acción de un resorte apropiado, que tiende a mantenerlo en posición permanentemente erguido, en cuyo capuchón queda introducido en posición de reposo un elemento escritor adecuado.
10. 3. Dispositivo para anotaciones telefónicas. La presente memoria consta de siete hojas foliadas, escritas por una sola cara.

Barcelona, a 19 de agosto de 1960.

Miguel GRAU SALES y
Pedro CASAMITJANA GRAU

p.a.

D. MIGUEL GRAU SALES
D. PEDRO CASAMITJANA GRAU

Tres kojos
koja n.º 1



Fig. 1

82832

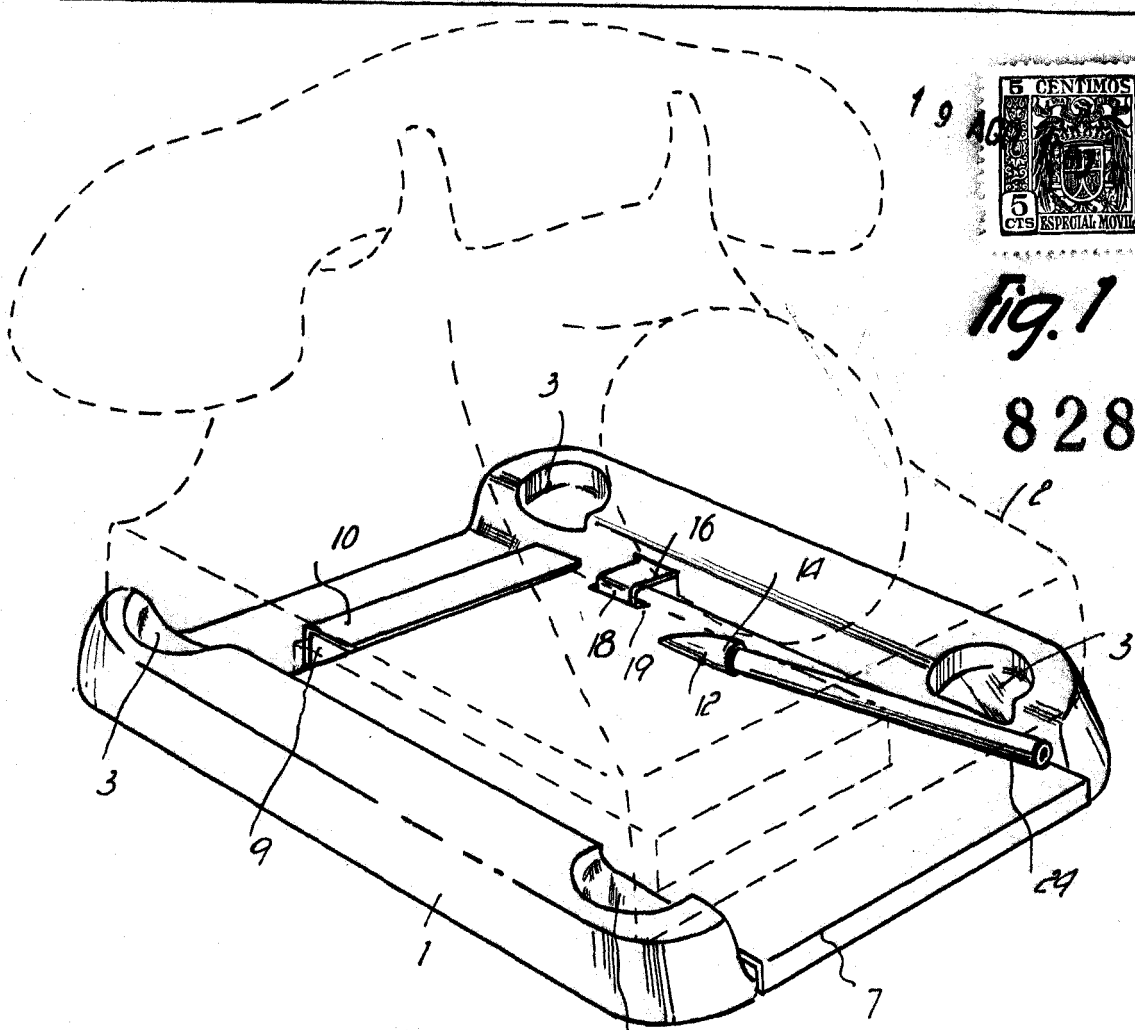

Fig. 3

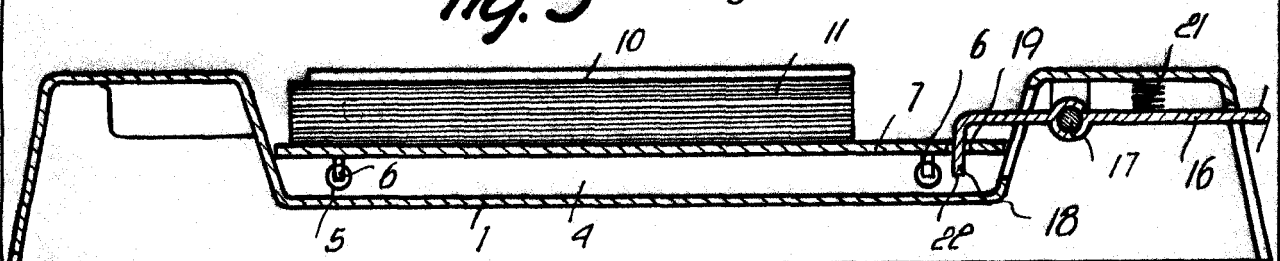
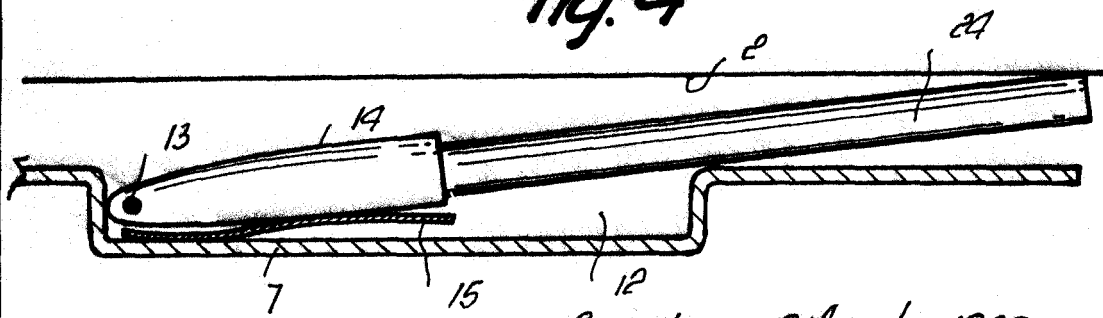

Fig. 4



Barcelona, 19 Agosto 1960
Miquel Grau Sales
Pedro Casamitjana Grau

p.a.

7328

D. MIGUEL GRAU SALES
D. PEDRO CASAMITJANA GRAU

Tres hojas
hoja n.º 2

19 AGO



Fig. 2

82832

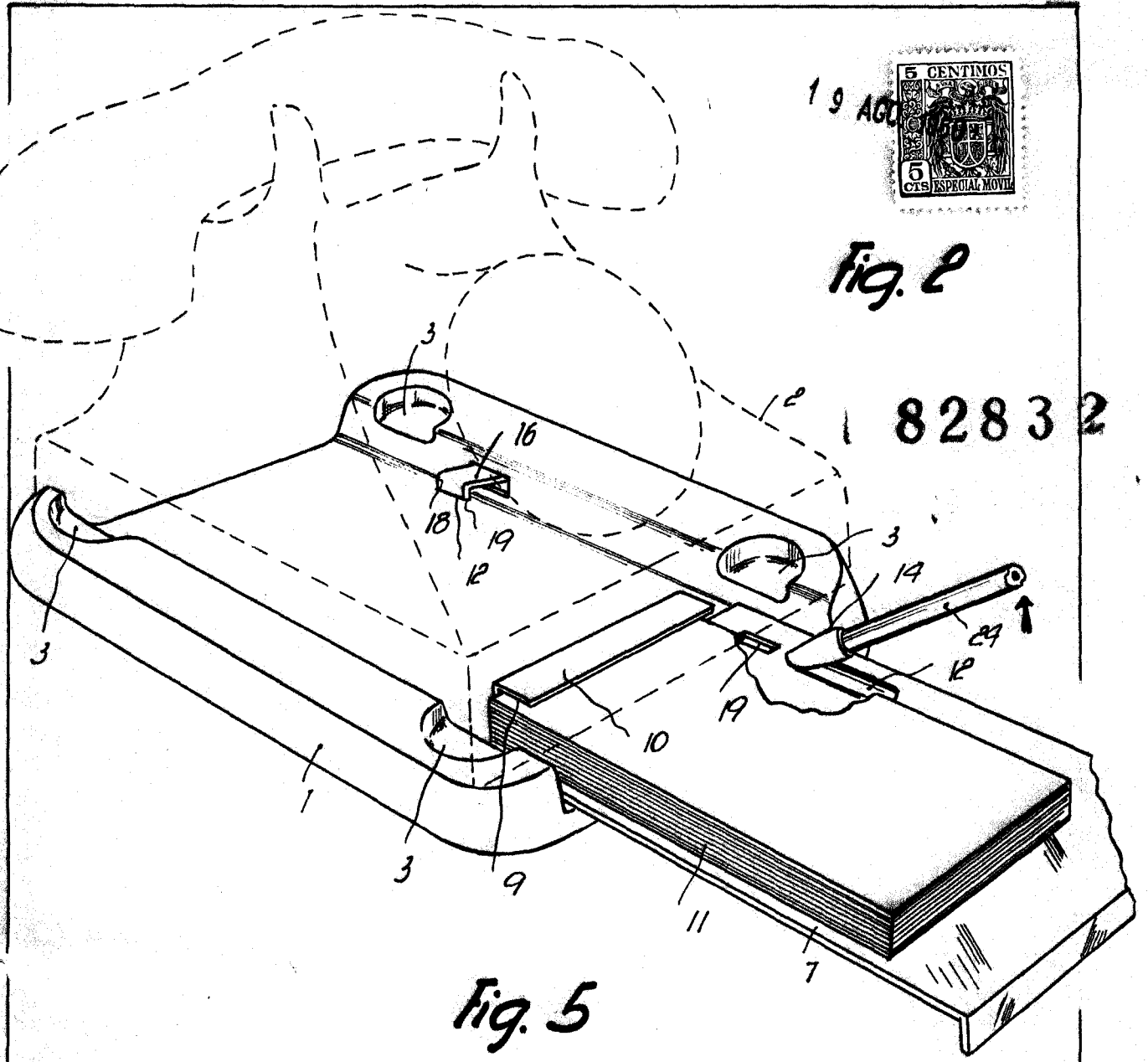
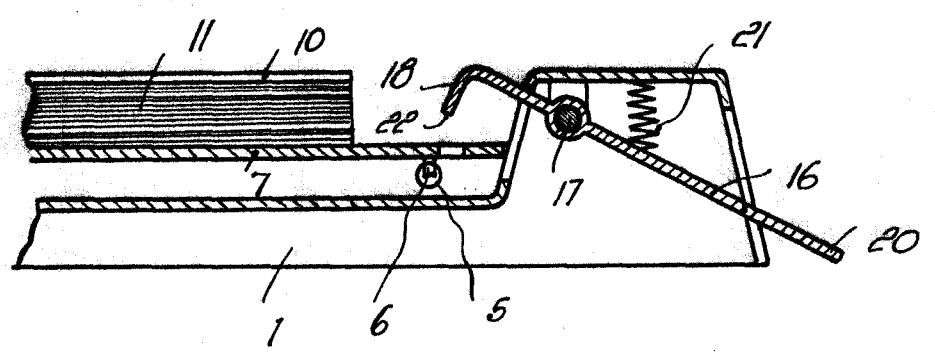

Fig. 5



Barcelona, 19 Agosto 1960
Miguel Grau Sales
Pedro Casamitjana Grau

p.a.

D. MIGUEL GRAU SALES
D. PEDRO CASAMITJANA GRAU

Tres hojas
hoja n.º 3

19 AGO

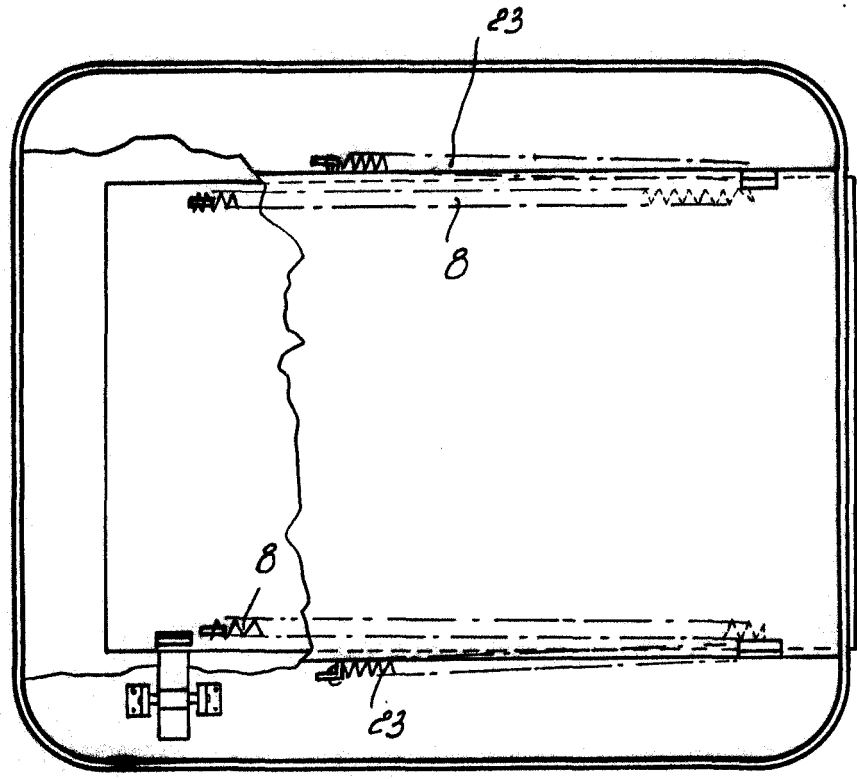

Fig. 6

82832

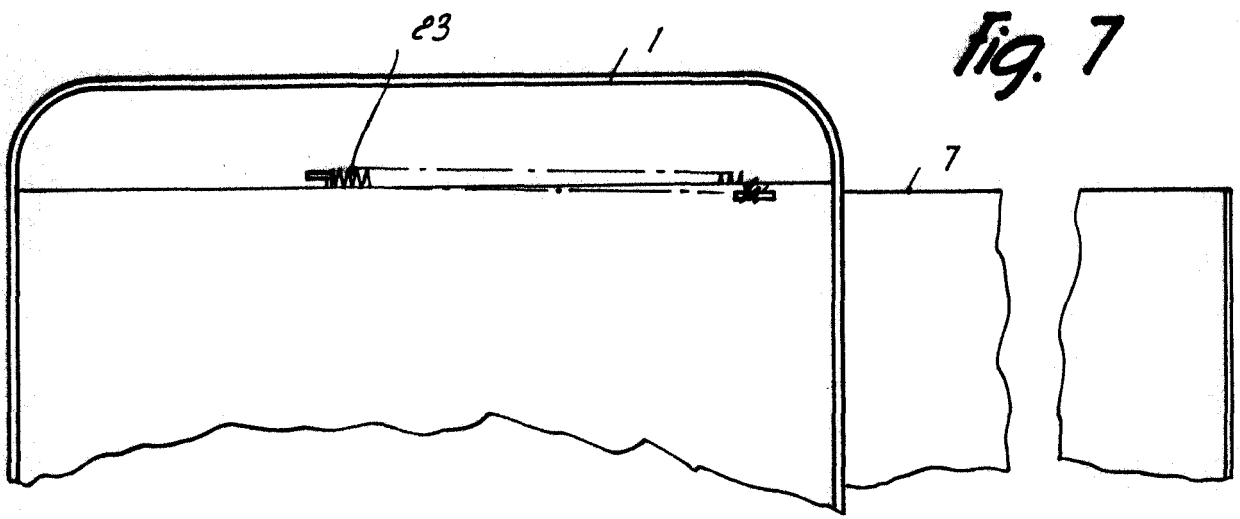

Fig. 7

Barcelona, 19 Agosto 1960
Miguel Grau Sales
Pedro Casamitjana Grau
P.a.

82832