



3.0



82822

la, ya que puede transportar productos y aperos de la-  
branza, así como peonaje para el trabajo de las tierras,  
aunque también su utilización se puede extender en forma  
15 general a toda clase de vehículos y servicios.

Las particularidades que ofrece éste nuevo ca-  
rro remolque son variadas, entre las que destacan el fre-  
nado automático por medio de una palanca de anclaje que  
fija un apoyo soporte en el suelo al estar desenganchado  
20 del tractor y al mismo tiempo se frena por medio de un  
tirante y un codo situado entre las ruedas del carro re-  
molque. También el que en su parte posterior se encuen-  
tra una compuerta cerrada por medio de un enganche tira-  
dor, con un punzón que aloja su punta en una hendidura  
25 practicada en una pletina adosada a la carrocería.

En la parte frontal y con una barandilla a los  
lados y detrás, se encuentra una parte acondicionada de  
modo que puedan sentarse varias personas, teniendo una  
pieza de apoyo para los pies, movable a voluntad. Tam-  
30 bién llevará luces laterales y pilotos en su parte pos-  
terior para cuando se tenga que hacer desplazamientos  
nocturnos.

Para mejor comprensión de la descripción que  
seguidamente vamos a hacer de las características de és-  
35 te nuevo carro remolque, hemos considerado conveniente  
acompañar una hoja de dibujos, en la cual, a título de  
mero ejemplo, hemos reproducido un caso de realización  
práctica de aquél, bien entendido que por tener estos  
gráficos la consideración de ejemplo, no deberán ser con-  
40 siderados en sentido limitativo, sino en su más amplio



criterio.

En la referida hoja de dibujos, la figura 1, es una vista lateral en toda su extensión del nuevo carro remolque; siendo la figura 2, una proyección vertical de aquel, y la figura 3, representa una vista de frente en el sentido de la marcha del carro remolque objeto de este registro.

Entrando ya de lleno en la descripción del carro y al auxiliarnos de los dibujos que se acompañan, hemos señalado con acotaciones sus partes principales, al objeto de que sea más cómoda su localización, y así vemos que -1-, es la carrocería del carro remolque, de la que sale la pértiga -2- de unión con el tractor; en ella, se hallan situados unos salientes -3- con un centro -4-, que es a su vez centro de eje de movimiento del brazo soporte -5- de apoyo en el suelo por medio de la placa -6-.

Del centro -4-, parte una palanca -7-, con una uña -8- de anclaje en la palanca dentada -9-, para el frenado de las ruedas -10-, sincronizado por medio del codo -11-, al accionar el tirante -12-, la palanca -13- que tiene por centro de giro el centro -4-.

El brazo soporte -5- de apoyo en el suelo, se sujetará a la pletina -14-, cuando el vehículo se halle en movimiento, mientras que la palanca dentada -9- queda sujeta a la carrocería -1- por medio de la argolla -15-.

En la parte superior frontal de la carrocería -1-, se halla un espacio -16- para sentarse las personas, con una barandilla -17- para apoyo y un asiento largo -18-, teniendo además la pieza -19- movable sobre un eje



70 -20- para acoplarlo a la carrocería -1- cuando convenga, o en su defecto, hacerla girar sobre su eje y dejarlo convertido en un descansador para los pies.

75 En los lados de los asientos -18-, irán colocadas unas lámparas -21- unidas a un soporte -22- para los desplazamientos nocturnos, llevando en la parte posterior de la carrocería unas luces piloto -23- de señalización.

80 Detrás del carro remolque, se halla situada una compuerta -24- fijada por su parte inferior a la carrocería -1- mediante unos pivotes -25-, introducidos en las ranuras -26- de la carrocería, permitiendo bascular la compuerta -24-, y finalmente tirando de los enganches -27-, se desconectarán los punzones -28-, alojándose en las hendiduras de la pletina -29-, que son los mecanismos de fijación de la compuerta.

85 Estimando suficientemente descritas la naturaleza y características de este nuevo carro remolque, solo nos resta manifestar que sus diferentes partes podrán ser fabricadas en variedad de materiales, pudiendo ser adaptado a cualquier tractor o vehículo en que se requiera su concurso o introduciendo en su constitución aquellas variaciones de detalle que la práctica aconseje, siempre y cuando no sean capaces de alterar su esencialidad, la cual queda reflejada en la siguiente

95

N O T A

=====

En el presente Modelo de Utilidad se reivindicar como nuevos, los siguientes puntos:

1º.- Nuevo carro remolque caracterizado porque



100

partiendo de la pértiga de enganche con el tractor, posee un grupo soporte y freno sincronizado, formado por una palanca múltiple de varios brazos, uno de los cuales sirve de apoyo en el suelo con una placa adosada en su extremo para cubrir mayor superficie, a la par que otro brazo lleva en su extremo una uña que se acopla a los

105

dientes de otra palanca independiente para su anclaje, poseyendo un tercer brazo del que parte un cable de frenado de las ruedas del carro remolque que nos ocupa.

110

2º.- Nuevo carro remolque caracterizado porque en la parte superior delantera, presenta un asiento con una barandilla lateral y posterior, y en la parte frontal una placa de apoyo para los pies, desplazable sobre un eje de giro y ajustable sobre la carrocería cuando su utilización no haya lugar.

115

3º.- Nuevo carro remolque caracterizado porque en la parte trasera de la carrocería de la precedente reivindicación, irá adosada una compuerta para la carga y descarga y cerrada por medio de un enganche-tirador, que en su parte inferior termina en forma de punzón que aloja su punta en una hendidura practicada en una pletina procedente de la carrocería, mientras que en la parte inferior de esta compuerta irán adosados unos pivotes que previamente se habrán introducido en unas ranuras en la base de la carrocería, poseyendo además el equipo eléctrico reglamentario de luces de situación. Y

125

4º.- "NUEVO CARRO REMOLQUE", de conformidad en un todo en lo esencial y fines industriales a lo descrito en la precedente Memoria Descriptiva y gráficamente



representado en los adjuntos planos para su mejor comprensión.

Esta Memoria consta de SEIS hojas escrituradas o macanografiadas por una sola cara a doble espacio en 129 líneas.

Valencia, 22 de Agosto de 1960  
Por autorización del interesado.

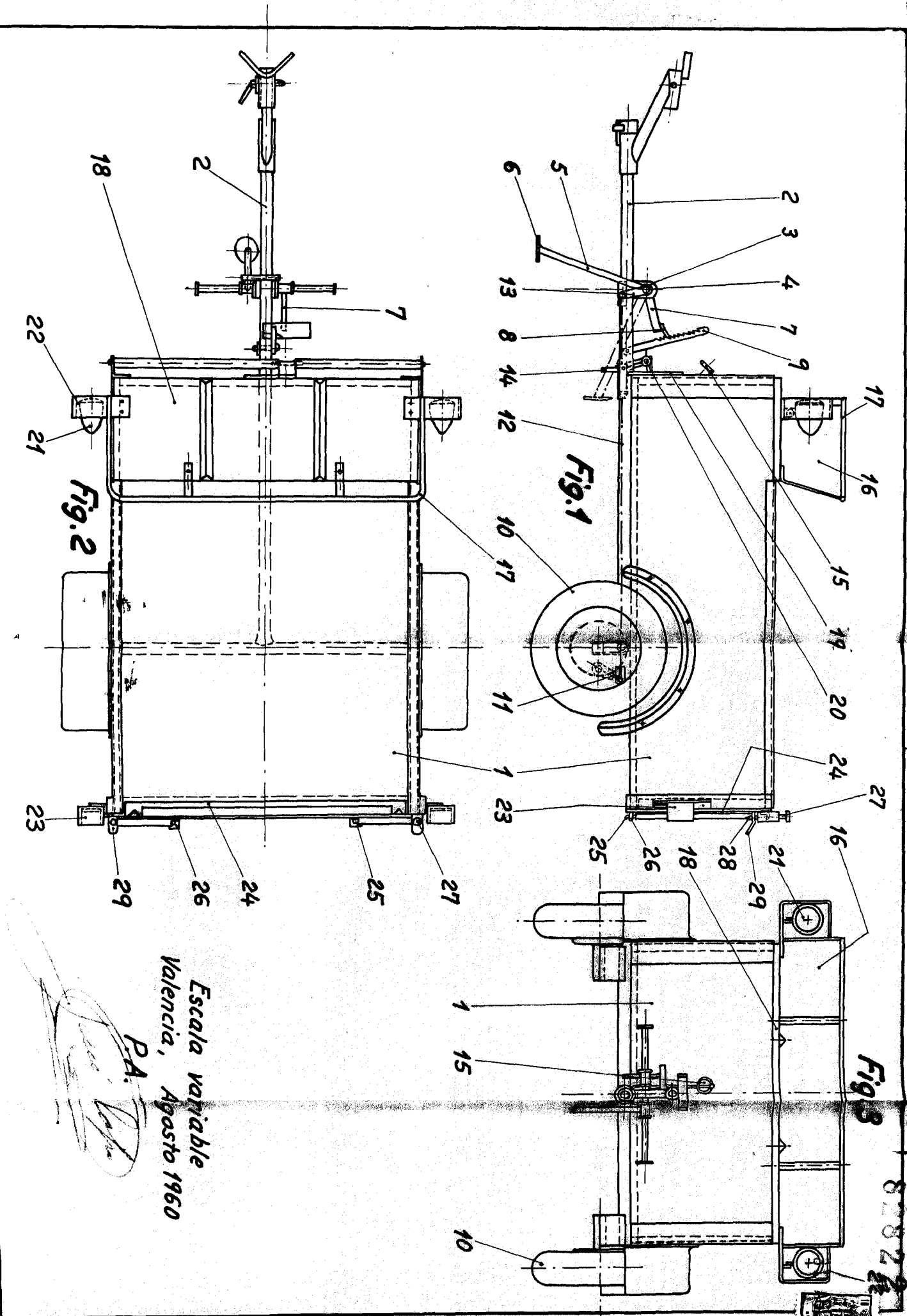

Escala variable  
Valencia, Agosto 1960

P.A.

