

A.R.

1.-

82817

Memoria Descriptiva

para

Un Modelo de Utilidad, por 20 años
en España

a favor de

Don Juan Barceló Albaladejo

- de nacionalidad española -

residente en

BILBAO.- Gral. Concha, 10

por:

" P E R C H A "



82817

El presente Modelo de Utilidad se refiere a una percha que presenta sobre las conocidas la importante y util ventaja de que la americana o prenda similar que soporte se plancha sola mientras está colgada desapareciendo las arrugas que adquiere con su uso diario, lo que constituye una gran novedad funcional.

Es del tipo de las que están constituidas por tres elementos dispuestos formando triángulo isósceles con base recta. Sus características esenciales son:

- las piezas que forman sus lados iguales tienen la forma arqueada necesaria, para dar a la prenda la forma ortopédica, similar al cuerpo humano que dá lugar a esa desaparición de las arrugas.

- los tres elementos que constituyen la percha tienen sección en media caña, que evita que en las prendas se marquen los dobleces obligando a plancharlas antes de ser utilizadas, sobre todo los pantalones colgados en la base de la percha.

- los lados de la percha se unen en la parte superior a un triángulo que se prolonga en el gancho para colgar realizándose esas uniones así como las de los lados a la base por tornillos cuyas cabezas quedan ocultas, en avellanadas dispuestas en los lados de la percha, mientras que las tuercas-mariposas quedan en la parte inferior de esos lados, donde no hacen contacto con las prendas.



82817

Además, aunque esto no sea reivindicable, la percha es desarmable como otras muchas del dominio público.

Dentro de las reivindicaciones que se establecen puede construirse perchas de los materiales, formas y dimensiones que se estimen pertinentes, sin que tales variaciones así como las que se hagan en detalles de presentación u organización, afecten a la esencialidad reivindicada, por lo que las perchas que se fabriquen, dentro de la idea general reseñada, con cualquiera de esas modificaciones, no serán sino variantes igualmente comprendidas y protegidas por el presente registro.

En esta idea las adjuntas figuras corresponden únicamente a una forma de ejecución sin carácter alguno limitativo que se presenta a título de ejemplo de realización para concretar cuanto se dice en esta memoria descriptiva.

La Figura 1 presenta la vista de frente de una percha funcional establecida de acuerdo con lo que se reivindica.

La figura 2 es la vista lateral de la misma.

La figura 3 ilustra la aplicación de la percha para colgar una chaqueta de caballero con las ventajas indicadas.

La figura 4 muestra la proyección en planta



82817

de la percha vista por la parte superior.

Con referencia a dichas figuras y a los números que sobre ellas designan las partes y detalles del objeto representado, que interesan a los fines de esta memoria, la descripción de la percha es como sigue:

Está constituida por los lados 1 de forma ortopédica, acorde con la de los hombros humanos, y sección en media caña, así como también la base o travesaño 2 de la percha, destinado a colgar los pantalones.

Las uniones de los tres elementos citados, para formar el triángulo isósceles que se ha indicado, se realiza en sus vertices por los tornillos 6 en la parte superior y 5 en la inferior, cuyas tuercas-mariposas quedan al lado opuesto del apoyo de la prenda y las cabezas de los tornillos alojadas en avellanados dispuestos al efecto.

Debe observarse que el vertice superior está formado por el triángulo 3, que se prolonga en el gancho 4 para colgar la percha. Los tornillos 6 realmente fijan los lados 1 a dicho triángulo 3.

- - - - -

5.-

29



828 17

N O T A.-

El presente Modelo de Utilidad consta de las siguientes reivindicaciones:

1.- Percha, caracterizada porque sus lados iguales son curvas ortopédicas, acordes con las formas de los hombros humanos, y tienen su sección, así como un tercer lado, base de la percha, en forma de media caña.

2.- Percha según reivindicación anterior, caracterizada porque los extremos superiores de los lados van unidos a un pequeño triángulo, que se prolonga en el gancho para colgar; realizándose tales uniones, así como las de los extremos inferiores de los lados iguales a la base, por tornillos cuyas cabezas quedan ocultas y protegidas en dichos lados y las tuercas-mariposas por debajo de los lados, las superiores, y de la base, las inferiores.

3.- Percha.

Según se describe y reivindica en la presente memoria descriptiva y se ilustra con los planos que a la misma se acompañan.

Consta esta memoria de cinco hojas foliadas y escritas a máquina por una sola de sus caras.

Madrid, a 29 AGO. 1960
GUILLERMO ROEB
p. p.

82817²⁹



fig.1

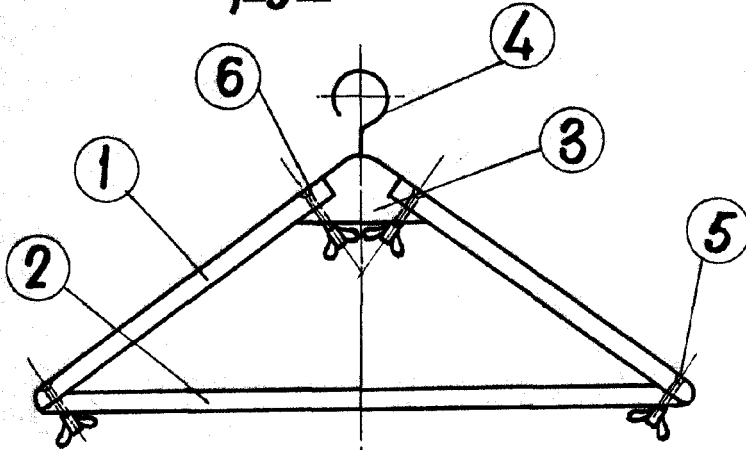

fig.2

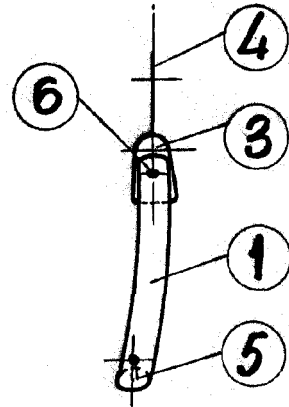

fig.3

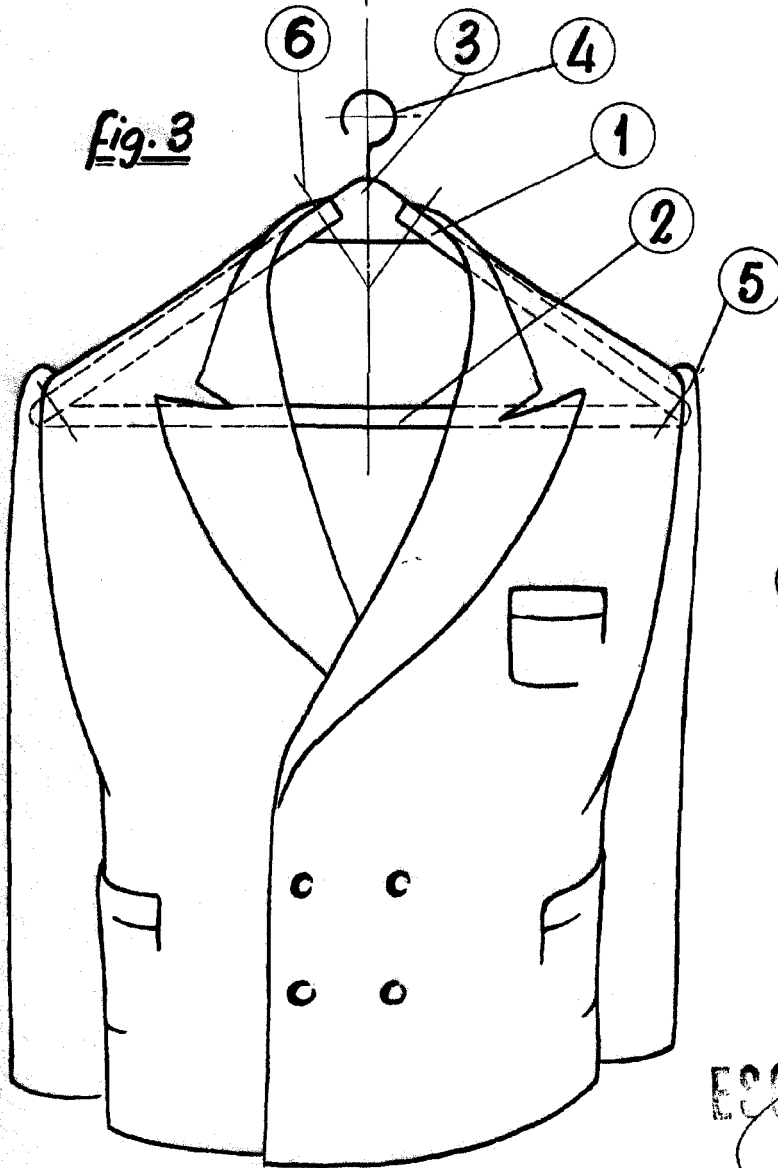
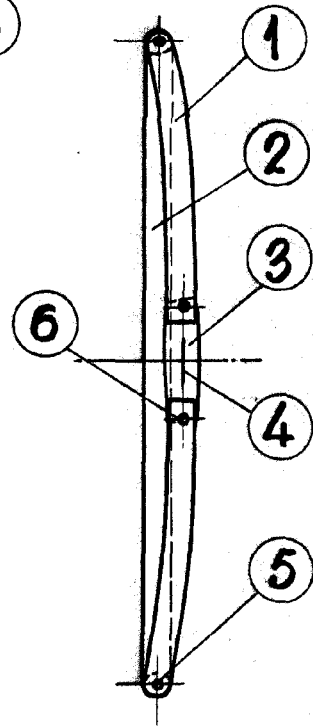

fig.4



ESCALA VARIABLE
GUILLERMO ROEB
D. P.