

Nº 82775



82775

MEMORIA DESCRIPTIVA

sobre un

MODELO DE UTILIDAD

por 20 años en España, a favor de Don Francisco Maldonado Pastor, de nacionalidad española residente en Madrid, calle Santa Ana, 8, por:

NUEVO MARCO PROTECTOR DE DIAPOSITIVAS"

oo00oo

Como su enunciado indica, consiste la presente invención, en un nuevo marco protector de diapositivas, el cual por sus características esenciales, debe ser considerado como un Modelo de Utilidad por 20 años en España, todo ello de acuerdo con lo preceptuado en el artículo 171 de la vigente Ley de Propiedad Industrial.

Como es sabido en la actualidad son muchos los cuadros protectores para las diapositivas, pero todos



ellos carecen de una guía conductora e incluso de ser
10 formados de una sola pieza de material resistente para
su mejor presentación y uso.

Por ello, el presente cuadro protector está fabri-
cado de una sola pieza y con material apropiado, por ejem-
plo plástico, presentando una ranura en uno de sus lados
15 laterales, bien el derecho o inverso para la introducción
de la fotografía o diapositiva. Esta ranura es señalada
en el plano adjunto con el número 2. La ranura anteriormente
indicada presenta en su parte superior y parte inferior una
acanaladura que llega hasta el otro extremo inferior del mar-
co, a fin de que por la misma sea conducida la diapositiva
20 con suma facilidad, como puede apreciarse el hueco que seña-
la el número 5 del dibujo.

El número 1 representa una de las caras del marco y
el 3 la parte hueca, en la cual deberá quedar encajada la
25 diapositiva para su visión al transluz.

Con el número 4 es señalado un rebaje existente en
una de las caras del marco, bien sea la derecha o inversa,
pero en su parte superior, a fin de que la misma sirva de
señalización en la oscuridad la situación o colocación ver-
30 dadera que deberá llevar la diapositiva.

Este nuevo marco protector presenta ventajas supe-
riores sobre los ya existentes en el mercado, puesto que al
ser fabricados de una sola pieza, los hace merecedores de
una presentación muy vistosa. Además al llevar la ranura unas
35 guías interiores para la conducción de las diapositivas, le
hace asimismo muy eficaz y práctico, puesto que no se pierde
tiempo en la acción de meter o sacar las mismas.

También el hecho de presentar un punto de seña-
lización para conocer en la oscuridad la postura que debe
40 introducirse la diapositiva en su interior, le hace merece-



por asimismo de los ya existentes en el mercado.

NOTA

Por último y una vez descrito suficientemente la naturaleza del invento, y su forma de realización práctica, se hace constar que la presente memoria descriptiva podrá variarse mientras no se altere la esencialidad del invento, el cual podrá fabricarse en cualquier clase de material, tamaños y colores, siendo por tanto lo que se solicita un Modelo de Utilidad por 20 años en España, el cual queda recogido en las siguientes:

REIVINDICACIONES

- 1ª.- Nuevo marca protector de diapositivas, el cual está caracterizado por llevar unas guías conductoras por el interior de la ranura de introducción de las mismas hasta el extremo opuesto.
- 2ª.- Nuevo marco protector de diapositivas, según la anterior reivindicación, caracterizándose porque el mismo está asimismo dotado de un punto de señalización de su parte superior, el cual vá situado en uno de los ángulos extremos del lado superior.
- 3ª.- Nuevo marco protector de diapositivas, según la anterior reivindicación, caracterizándose porque el mismo está construido de una sola pieza y de material adecuado a fin de que por la ranura situada en una de sus caras pueda ser introducida la diapositiva con suma facilidad.
- 4ª.- NUEVO MARCO PROTECTOR DE DIAPOSITIVAS, todo tal y como queda descrito en la presente memoria que consta de tres hojas mecanografiadas por una sola de sus caras y se representa en la hoja de dibujos adjunta.

Madrid, 26 de Agosto de 1.960

Juan L. Alas

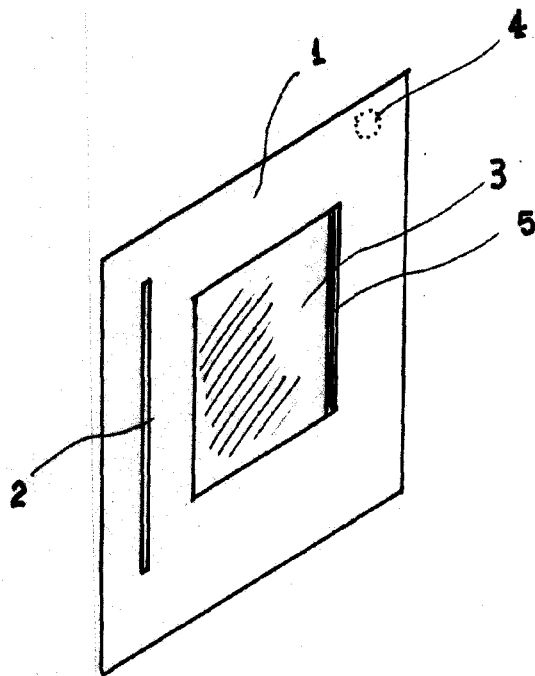

82775

ESCALA VARIABLE

MADRID, 26 Agosto 1.960

Francisco Maldonado