

Nº 82769

82769

26 AGO.



MEMORIA DESCRIPTIVA

Correspondiente al registro de Modelo de Utilidad que, por veinte años, se solicita para España y sus Colonias, a favor de Don Enrique BERRENS VILLARROYA, Ingeniero, residente en Barcelona, Avda. de Roma, nº 120-130 - - - - -

5.

p o r

“NUEVA ARTICULACIÓN PARA PARRILLAS ELÉCTRICAS”

La nueva articulación para parrillas eléctricas, permite realizar una cómoda apertura y cierre de la tapa, sin atascamientos.

10.

A continuación se describe un caso de realización práctica, a título de ejemplo, no limitativo, de la nueva articulación, acompañándose de una hoja de dibujos en la que:

En la figura 1, se representa una vista en planta de una parte de la nueva articulación; y

15.

La figura 2, es un detalle del engarce del muelle com-

25 AGO 1915



82769

una chaveta (12), que une el brazo de una tapa con el brazo inmediato de la tapa siguiente.

Se sobreentiende que en el presente caso, seran variables cuantos detalles de construcción y acabado, no alteren, cambien o modifiquen la esencia de la invención.

5.

N O T A

Descrito el objeto y utilidad de la invención, lo que se declara como no divulgado ni practicado en España, comprende las siguientes reivindicaciones:

10.

1ª.- Nueva articulación para parrillas eléctricas, caracterizada por el hecho de que el apéndice del brazo acodado portador de la tapa de la parrilla, atraviesa un muñón horadado, transversalmente, que emerge del borde de la espalda del cuerpo de la parrilla, llevando arrollado, dicho apéndice, un resorte helicoidal que por un extremo está an-

15.

clado en el muñón y por el otro a una tuerca sujeta por otra tuerca y una oportuna contratuerca, que están todas ellas montadas sobre un tubo roscado exteriormente, que forma parte de un barrote central, dentro de cual tubo gira el apéndice antes aludido, trabajando por torsión el muelle men-

20.

cionado, y estando recubierto el conjunto por un manguito deslizante lateralmente, repitiéndose todo ello en la parte opuesta del barrote central.

25.

2ª.- Nueva articulación para parrillas eléctricas, según la anterior reivindicación en la que los brazos de articulación de las tapas de cada parrilla, cuando varias están dispuestas en paralelo formando un solo cuerpo, tienen medios de vinculación, de quita y pon, para constituir, a voluntad, las múltiples tapas, en una sola y al accionar una se efectúe

25 AGO.



el accionamiento de todas ellas.

82769

3ª.- NUEVA ARTICULACIÓN PARA PARRILLAS ELÉCTRICAS.

Según se describe y reivindica en la presente Memoria descriptiva, que consta de cuatro hojas foliadas y escritas por una sola cara y acompañada de una hoja de dibujos.

Madrid, a 25 de Agosto de mil novecientos sesenta.

P.A.,

ANTONIO ARICHA

P. P.

Aricha

25 AGO

D. ENRIQUE BERRENS VILLARROYA, ING.

82769

FIG. 1

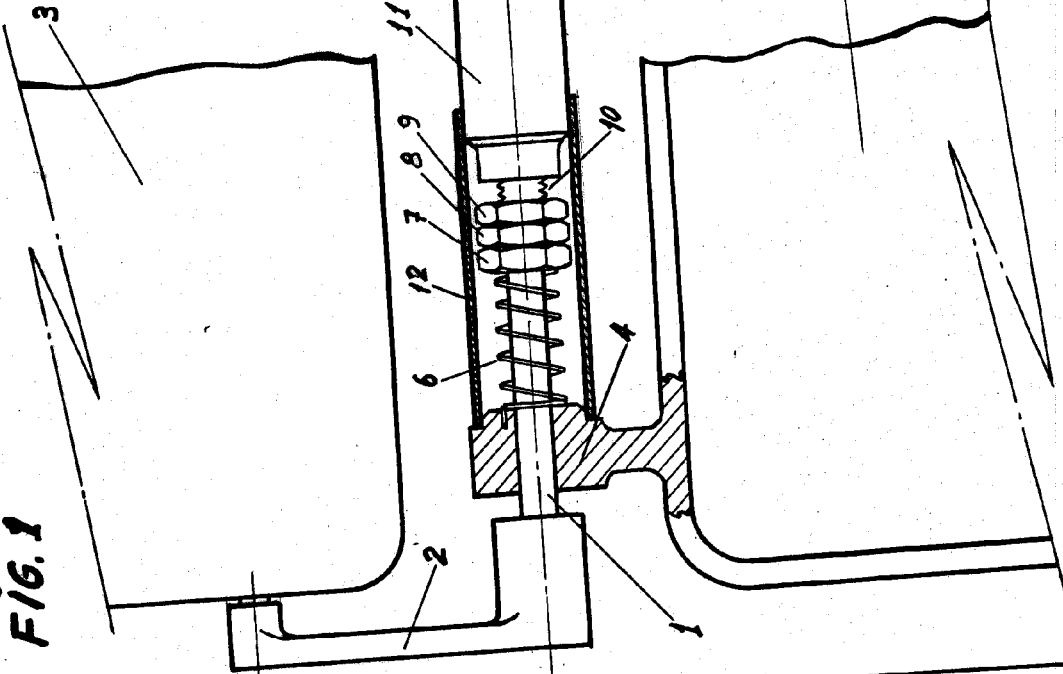
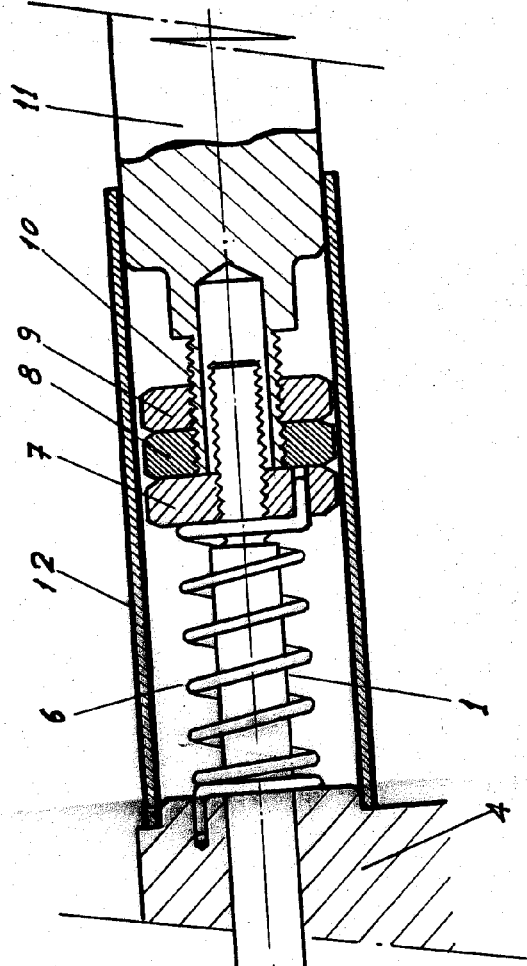

FIG. 2



MADRID, 2 DE AGOSTO DE 1960

P. A.

ANTONIO ARICHA
D. P.

ESCALA VARIABLE.