



24

82755

MEMORIA DESCRIPTIVA

que se acompaña a una solicitud de modelo de utilidad, por veinte años, para España y sus Posesiones, por UN CIERRE PARA ENVASES COMPRIMIBLES, PERFECCIONADO, a favor de don Manuel Blázquez Sánchez, de nacionalidad española, residente en Madrid, Calle de Fernández de los Ríos 27.

- - - - -

El presente modelo de utilidad recae sobre un cierre para envases comprimibles, y para envases en general, perfeccionado, que se caracteriza en esencia por el hecho de que el envase va dotado de una proyección troncocónica en en centro de su extremo superior; cuya proyección troncocónica es de material más duro que el envase, y va fileteada a rosca en su mitad inferior, teniendo en su mitad superior sus paredes lisas y dotadas por lom menos de dos aberturas, preferentemente rectangulares y apaisadas; rematándose su base superior por un pequeño resalte de menor diámetro, que, al roscar el tapón, también de sección troncocónica, penetra en una ventana circular que el mismo lleva en su base superior, logrando un cierre hermético. Para

5

10



82755

15

expulsar el producto envasado, no precisa separar por completo el tapón, pues basta con desenroscarlo ligeramente, y entonces, el producto envasado, afluyendo por las ventanas o perforaciones del cuerpo troncocónico del envase, sale al exterior por la perforación superior del cierre.

20

Esto ofrece un gran número de ventajas, ya que se evita la oxidación natural producida por el contacto con el aire que se presenta en los cierres hasta la fecha conocidos y que tienden a deteriorar, lo mismo el producto que el dispositivo de expulsión del mismo.

25

Con el fin de ilustrar la presente memoria se acompaña una hoja de planos que muestra una ejecución preferente de la invención citada a título de ejemplo meramente explicativo y sin carácter limitativo pues caben variantes de realización dentro del cuadro general de la invención. En dichos planos se presenta una vista en alzado del dispositivo y un corte vertical del cierre del mismo.

30

Según dicha invención, tenemos un envase comprimible (C) que en su extremo superior lleva axialmente dispuesto un cuerpo troncocónico cuya mitad, aproximadamente, inferior, lleva un fileteado a rosca (7) y la mitad superior es lisa en sus paredes (5) presentando unas ventanas laterales (6) que en el dibujo adjunto son apaisadas y rectangulares, pero que pueden ser igualmente ovales, redondas o de cualquier forma apropiada. La parte superior o extremo de este cuerpo troncocónico va cerrada y rematada por un pequeño saliente (4) de menor diámetro que el resto del cuerpo.

35

40

Este dispositivo de expulsión, según se ha descrito, se complementa con un cierre hermético constituido por una capsula troncocónica (2) que presenta su mitad inferior, interiormente fileteada a rosca (3) para roscar en la parte co-

82755

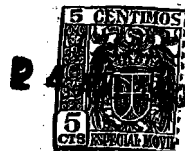

45

rrespondiente del cuerpo troncocónico antes descrito. La boca superior (1) de este cierre va dotada de una ventana del mismo diámetro (o ligerísimamente menor) que la proyección o remate cilíndrico (4) superior del cuerpo troncocónico ya citado, de manera que cuando la cápsula (2) se halle totalmente roscada sobre el mismo, dicha proyección (4) penetre a cierta presión dentro de la ventana (1), que constituye la boca de expulsión del dispositivo, dejándolo cerrado herméticamente. Para facilitar la salida de líquido o pasta envasada, basta desroscar ligeramente la cápsula (2) y al comprimir el cuerpo (C) la materia envasada sale por las ventanas (4) y sigue su marcha al exterior saliendo por la boca de salida (1) lo que es posible merced a la holgura que ha quedado debido a la conicidad del cuerpo (5-7) y de la cápsula (2), al cesar la presión de uno contra otro.

50

55

60

Finalmente sólo resta señalar que en el presente modelo de utilidad caben cuantas variantes de realización sean factibles sin que se altere el espíritu de la invención, pudiéndose fabricar en toda clase de formas, materiales y tamaños adecuados sin limitación.

65

- - - - -

NOTA. - Descrito suficientemente lo que antecede, sólo resta consignar que lo que se declara propio, nuevo y útil del solicitante es lo contenido en las siguientes:

REIVINDICACIONES

70

1 - Un cierre para envases comprimibles, perfeccionado, caracterizado por el hecho de que a uno de dichos envases se le provee de una proyección rígida, troncocónica, en el centro de su extremo superior; cuya proyección rígida troncocónica presenta su mitad inferior fileteada a rosca

24  
82753  
5 CENTIMOS

75

y su mitad superior lisa, dotada de unas ventanas laterales que comunican con el conducto interior axil de dicha proyección rígida, que, a su vez, comunica con el interior del envase.

80

2 - Un cierre, según reivindicación 1ª caracterizado porque la base superior de la proyección troncocónica descrita, se halla cerrada y presenta un pequeño resalte cilíndrico, plano, de menor diámetro que la base donde se asienta.

85

3 - Un cierre, según reivindicaciones 1 y 2, caracterizado porque sobre dicha proyección troncocónica se acopla una cápsula de forma troncocónica, con su mitad inferior fileteada interiormente, y que presenta su base inferior abierta y su base superior dotada de una ventana circular; cuyo conjunto se acopla sobre la antes citada proyección cilíndrica de manera que cuando se haya roscado totalmente sobre ésta, la ventana circular de la cápsula, antes citada, quede ocluída por la proyección cilíndrica, que es de diámetro ligerísimamente mayor para lograr un cierre hermético al encajar por presión adecuada en dicha ventana circular.

90

95

4 - Un cierre, según reivindicaciones de 1 a 3, caracterizado por el hecho de que, al aflojar ligeramente la cápsula antes citada, queda entre ésta y la proyección troncocónica antes citada, una cámara por la que, a través de las ventanas laterales de dicha proyección troncocónica, sale el contenido del envase, afluyendo al exterior por la ventana circular de la base superior de la cápsula descrita, sin precisar la separación total de ambos cuerpos.

100

105

5 - UN CIERRE PARA ENVASES COMPRIMIBLES, PERFECCIONADO.



Todo según queda descrito en la presente memoria, que consta de cinco hojas foliadas y mecanografiadas por una sólo cara con un total de ciento cuatro líneas y hoja de planos que se acompaña.

Madrid 24 agosto 1960

p.a.

*Marayo*



82755

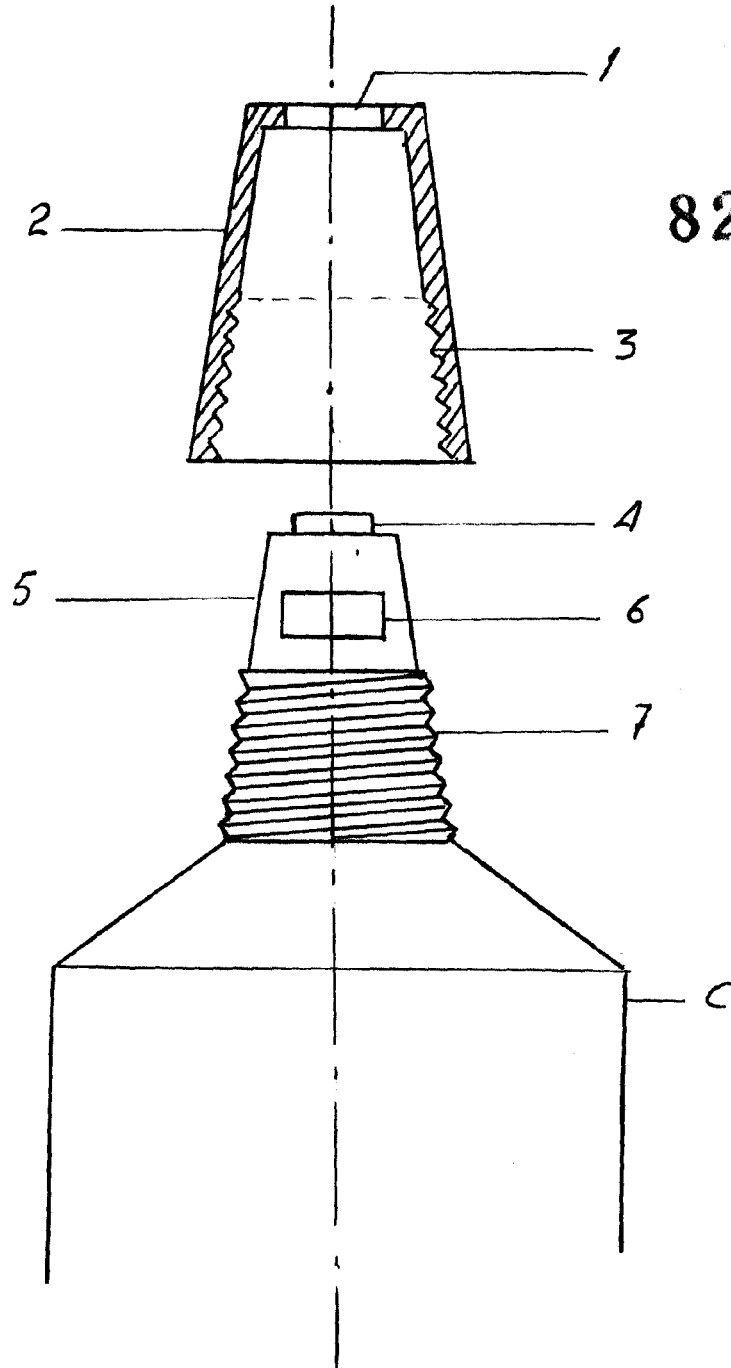

MADRID 24 Agosto 1960

ESCALA VARIABLE