



82727 23



a.- Corta el fruto en trozos de sección constante, dividiéndolo en elementos iguales con buena presentación y aspecto atractivo.

10 b.- La operación se efectúa por accionamiento de una palanca, sin manipulación directa del fruto.

c.- Es adaptable a cualesquiera tamaños y figura de división.

d.- Es plegable para facilitar su transporte y almacenamiento.

15 e.- Tiene tope de retención ajustable al tamaño de la pieza.

En el adjunto plano se ha representado una forma de ejecución del modelo de que se trata.

20 La figura 1 representa un alzado lateral de la máquina.

La figura 2 representa un alzado posterior, y

La figura 3 representa una vista en planta.

25 Como puede apreciarse, la máquina consta de un bastidor o marco (1), al que se acoplan pares de patas articulados (2) y (3), insertándose, amovible y reemplazable, un tamiz cortador (4) constituido por un aro que soporta a cuchillas que se entrecruzan, yendo en el marco un soporte fijo (5) en el que articula una palanca (6) que lleva una pletina que porta un plato prensa (7), articulándose 30 esta pletina (8) en paralelogramo articulado mediante la biela (10).

35 La plancha (11) sirve de tope regulable por deslizamiento del eje (12) guiado por las ranuras (13) y accionable por las cabeceras (14), oscilando esta placa sobre un eje en su parte delantera.

82727 23



Este modelo es realizable en cualesquiera tamaños y materiales adecuados, siendo susceptible de toda clase de modificaciones de detalle que no alteren su fundamento.

-:- N O T A -:-

40 Los puntos de invención propia y nueva que se presentan para que sean objeto de este modelo de utilidad, en España, por veinte años, son los siguientes:

45 1ª.- Máquina para cortar patatas y otros productos, caracterizada porque consta de un marco bastidor, en cuyos extremos se articulan partes de patas, insertándose en el mismo, amovible y reemplazable, un tamiz cortador compuesto por un aro en el que se fijan cuchillas que se entrecruzan, siendo portador, además, el marco de un soporte fijo en el que se articula una palanca portadora de una pletina en  
50 cuyo extremo va un plato prensa que queda situado directamente encima del tamiz cortador, siendo su desplazamiento vertical debido a que está montado, mediante una biela, en paralelogramo articulado.

55 2ª.- Máquina para cortar patatas y otros productos, caracterizada porque posee placa con frente tope, oscilante y regulable mediante un eje deslizante sobre orificios alargados del bastidor.

60 3ª.- "MAQUINA PARA CORTAR PATATAS Y OTROS PRODUCTOS"  
Tal y como se ha descrito en la memoria que antecede, representado en el dibujo que se acompaña y para los fines que se han especificado.

Consta la presente memoria descriptiva de tres hojas escritas a máquina por una sola cara.

Madrid, 23 de Agosto de 1960

# PABLO BUJOSA FEMENIAS

HOLA UNICA

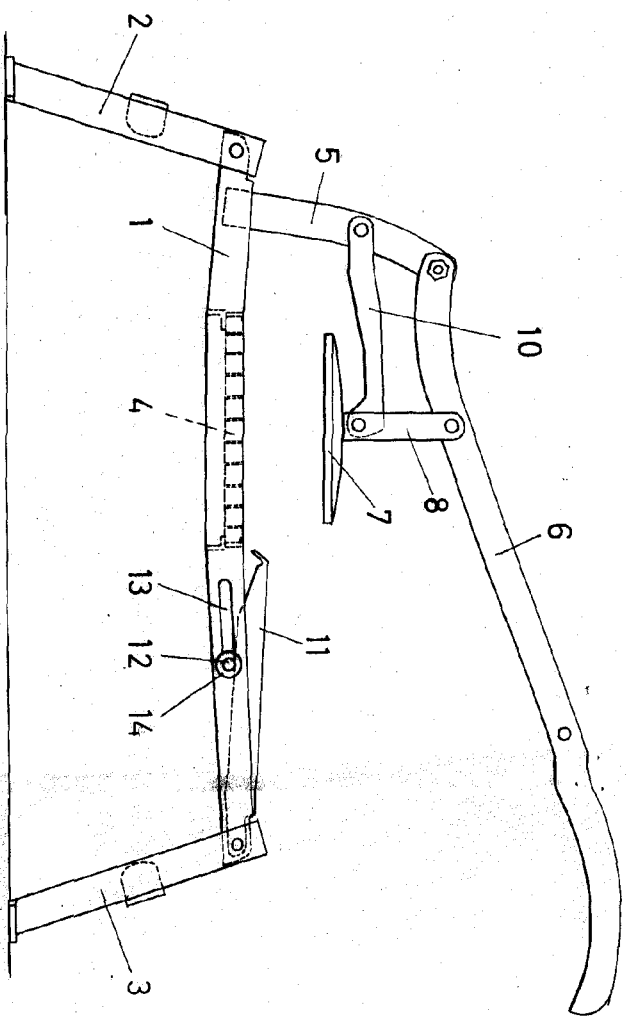

FIG. 1

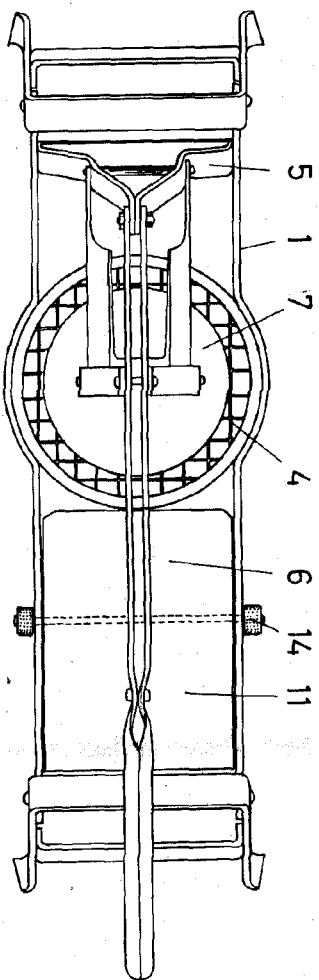

FIG. 3

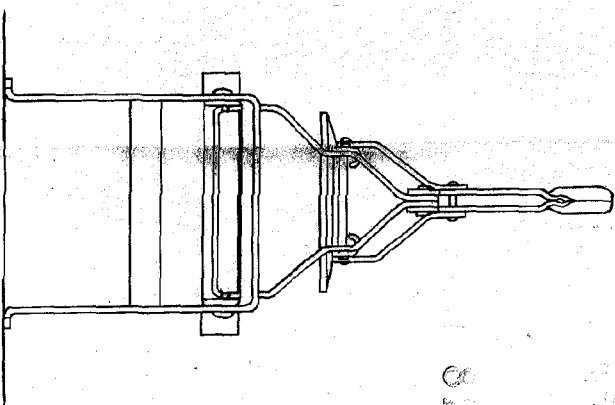

FIG. 2  
ESCALA VARIABLE

52707



*Pablo Bujosa Femenias*