



827 10

MODELO DE UTILIDAD

por veinte años

a favor de

Don Emilio HIDALGO MONLLOR

de nacionalidad español, residente en Madrid, calle
de General Zabala, 31,

por

"HAMACA PLEGABLE PERFECCIONADA"

Memoria Descriptiva

10

El objeto de la presente solicitud de modelo de utilidad se refiere a un sillón hamaca plegable, perfeccionada, cuyas características de novedad le confieren la cualidad de aportar, a la función a que se destina, las si-



güentes ventajas:

827 10

15

a)- es totalmente tubular resultando muy sólida a la par que ligera y manejable.

20

b)- es plegable, pudiendo quedar reducida a muy poco espacio, por lo que es muy fácilmente almacehable, trasladable y puede conservarse en casa sin que resulte voluminoso ni molesta.

c)- la inclinación del respaldo es regulable por el usuario sin necesidad de levantarse.

d)- es susceptible de aditamiento de reposapiés plegable.

25

e)- puede ir dotada de visera quitasol.

En el adjunto plano se ha representado una forma de ejecución del modelo de que se trata.

La figura 1 representa una vista de la alargadera reposapiés.

30

La figura 2 representa una vista de donjunto del sillón hamaca, y

La figura 3 representa un detalle de la retención de la regulación de inclinación.

35

Como puede apreciarse, el sillón hamaca que se preconiza, consiste en un armazón tubular articulado compuesto por dos marcas en U (1) y (2) articulados en los extremos de sus patillas sobre cartelas (3) fijas al primero, yendo en estas cartelas, articulado el bastidor (1), un eje (4) dotado, en sus extremos salientes de rodillos (5) mediante los que descansa sobre las barras inclinadas del bastidor (6) posterior que, con el bastidor (7), forman las patas, articulandose estos bastidores en puntos (8) por ejes (9) susceptibles de entrar en el endentaje de la pieza de reten-

40



82710

45 ción (10) situada en el interior de los reposabrazos (11) articulados (12) sobre el bastidor del respaldo, articulando entre sí el bastidor del asiento (1) y el de las patas delanteras (7) en puntos (13).

50 La articulación posterior se realiza desde las cartelas (3) hasta el bastidor posterior (6) mediante bie-las (16), articuladas en las cartelas y en los puntos.

En la figura 1 se aprecia el aditamento de reposapiés, que se fija mediante tornillos, y que va articulado (14).

55 La visera quitasol (15) va montada, mediante tornillos de mariposa, en el bastidor del respaldo.

Este modelo es realizable en cualesquiera tamaños y materiales adecuados, siendo susceptible de toda clase de modificaciones de detalle que no alteren su fundamento.

N O T A

R e i v i n d i c a c i o n e s

En reusmen, se reivindica como objeto de este Modelo de Utilidad:

65 1º.- Hamaca plegable perfeccionada, caracterizada por que consta de un armazón tubular articulado compuesto por dos marcos en U, articulados en los extremos de sus patillas sobre pares de cartelas fijas al del asiento, con un eje que lleva, en sus extremos salientes, rodi-



82710

llos modelantes los que apoya, deslizante, sobre las
barras inclinadas del bastidor posterior del par de
70 bastidores en U constitutivos de las patas y que se arti-
culan entre si en sus extremos mediante ejes suscepti-
bles de encajar en dientes de una pieza fijada en la par-
te interna del reposabrazos que, por su otro extremo,
articula en el marco del respaldo, articulando entre sí
75 el bastidor del asiento y el de las patas delanteras,
llevando unas bielas desde las cartelas al bastidor de las
patas posteriores.

2º.- Hamaca plegable perfeccionada, caracteriza-
da porque, mediante tornillos, se agrega un aditamiento
80 reposapiés plegable, así como un aditamiento quitasol.

3º.- "Hamaca plegable perfeccionada".

Consta esta memoria de cuatro hojas foliadas,
mecanografiadas por una sola cara, numeradas cada cinco
lineas y una hoja doble de dibujos.

85

Madrid, 20 Agosto 1960.

D. EMILIO HIDALGO MONLLOR

82710

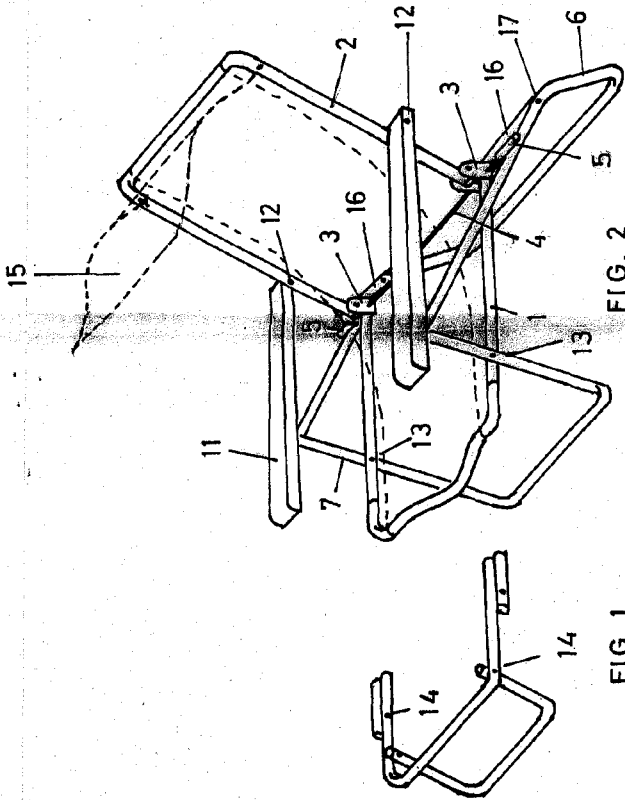

FIG. 1

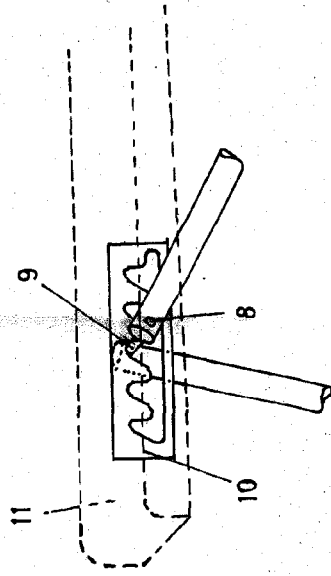

FIG. 2

FIG. 3

ESCALA VARIABLE

100