



11.-

A.R.

82698

Memoria Descriptiva

para

Un Modelo de Utilidad por veinte años en España

a favor de

LOEWE, S.A.- Fábrica de Artículos de Piel
- sociedad española -

residente en

MADRID.- Batalla del Salado, 25

por:

" MONEDERO - BILLETERO "



2.-

82698

El presente Modelo de Utilidad se refiere a un monedero-billetero, que por la sencillez de su organización, mínimo material que requiere, fácil y seguro cierre, resulta de aplicación muy interesante.

5 Está constituido por una pieza única rectangular, doblada por su eje longitudinal y cerrada por uno de los lados menores, en el cual va dispuesto un refuerzo metálico que facilita el manejo.

10 Al otro lado, la bolsa así formada, se cierra por una pieza en forma de triángulo isósceles, con la base ligeramente curvada y que se cose por sus lados laterales.

15 El conjunto así formado, en la mitad del lado del refuerzo metálico, a ambos lados lleva iniciados dos pliegues oblicuos, y a partir del punto de confluencia de los mismos, tiene a cada lado, una costura de refuerzo, que inicia la parte móvil del conjunto, la cual se gira y se introduce en la otra mitad, merced a los referidos pliegues.

20 En uno de los lados exteriores de la parte móvil, va dispuesta una pequeña cartera, destinada a los billetes.

25 Para mayor claridad concretaremos las características del monedero-billetero que se reivindica, con referencia a las adjuntas figuras, que corresponden únicamente a una forma de ejecución sin carácter alguno limitativo, que se presenta a título de ejemplo de realización con el fin



3.-

82698

indicado, ya que la forma, dimensiones y materiales con que se construya el monedero, serán en cada caso los que se estimen pertinentes, sin que tales variaciones, así como las que se hagan en detalles de presentación u organización afecten a la esencialidad reivindicada, por lo que los monederos-billeteiros que se fabriquen con cualquiera de esas modificaciones, no serán sino variantes, igualmente comprendidas y protegidas por el presente registro.

5

10

15

20

25

La fig. 1 presenta la vista del monedero-billeteiro por uno de sus costados y cerrado.

La fig. 2 ilustra la vista en perspectiva del mismo, por el lado de su refuerzo metálico.

La fig. 3, en representación análoga, muestra el monedero a mitad de su apertura.

La fig. 4 le presenta en perspectiva, totalmente abierto en toda su extensión.

La fig. 5 se refiere a su vista longitudinal abierto, por el lado del billeteiro.

La fig. 6 es la vista por la parte superior del monedero-billeteiro, completamente abierto.

Con referencia a dichas figuras y a los números que sobre ellas designan las partes y detalles del monedero-billeteiro representado, que interesan a los fines de esta memoria, la descripción del mismo es como sigue:

Está constituido por una pieza única, dobla-



82698

dae en 22 (figura 6) por su eje longitudinal, que a cada uno de sus lados presenta una parte 4, que corresponde a la parte fija del conjunto, y otra 1 - 2, que es la móvil, y aloja en 13 las monedas.

5 Las partes 4 están cosidas en 6 y sobre la costura va dispuesto el refuerzo metálico 5, que sirve para sujetar el monedero al manejarlo.

10 Por el otro lado el conjunto va cerrado por la pieza triangular 15, plegada en 14 y cosida en 3 a las partes 1.

15 La recogida de la parte 13, monedero, en la 10 que la cierra, se realiza por los pliegues o dobleces 7 y 17, dispuestos respectivamente entre las partes 4 y 11 y las 11 y 16, cuyos dobleces coinciden en 8 que es, por así decirlo, el punto de giro de la parte móvil 1, para encajarse en la 10. En tal funcionamiento colabora la disposición de la solapa 18 (figura 5) y la flexibilidad de la parte 9 (figura 3).

20 En una de las partes 1 va unida la pieza 21 (figura 5) que forma la pequeña cartera 20 para billetes que al cerrar el conjunto queda cubierta por el costado 5-6.

Otros detalles del monedero-billetero descrito son: los respuntes 12, 19 y 24 y el dobladillo 23, de la pieza 15.

- - - - -



82698

N O T A.-

El presente Modelo de Utilidad consta de las siguientes reivindicaciones:

5 1.- Monedero-billetero, caracterizado por que está constituido por una pieza única rectangular, doblada por su eje longitudinal y cosida por uno de los lados menores, en el cual va dispuesto un refuerzo metálico, y que al otro lado, la bolsa así formada, se cierra por una pieza en forma de triángulo isósceles, con la base ligeramente curvada, doblado hacia dentro, y que se cose por sus lados laterales.

15 2.- Monedero-billetero según anterior, caracterizado porque el conjunto así formado, en la mitad del lado del refuerzo metálico, a ambos lados, lleva iniciados dos pliegues oblicuos y, a partir del punto de confluencia de los mismos, tiene, a cada lado, una costura de refuerzo, que inicia la parte móvil del conjunto, la cual se gira y se introduce en la otra mitad, merced a los referidos pliegues.

20 3.- Monedero-billetero según anteriores, caracterizado porque en uno de los lados exteriores de la parte móvil, va dispuesta una pequeña cartera, destinada a los billetes, que al encajar la parte móvil en la fija, enfrenta su boca con la parte cosida de esta última, que la cierra.

4.- Monedero-billetero.

6.



82698

Según se describe y reivindica en la presente memoria descriptiva y se ilustra con los planos que a la misma se acompañan.

Consta esta memoria de seis hojas foliadas y escritas a máquina por una sola de sus caras.

Madrid, a 19 AGO. 1960

GUILLERMO ROEB

R. R.

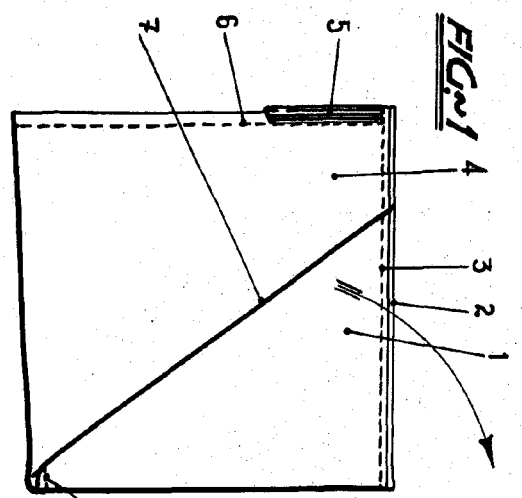

FIG. 1

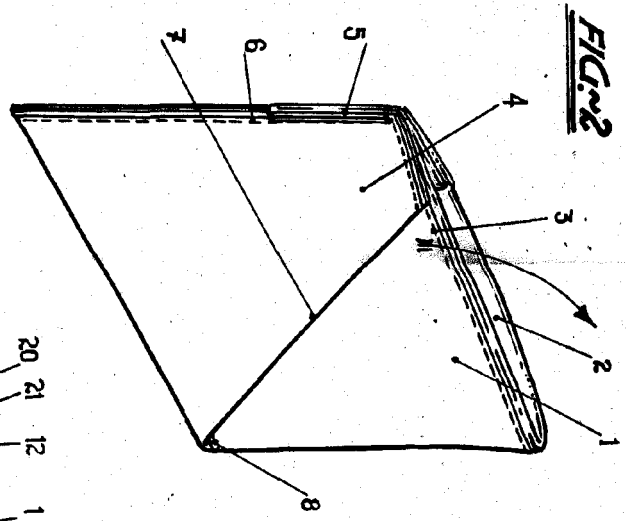

FIG. 2

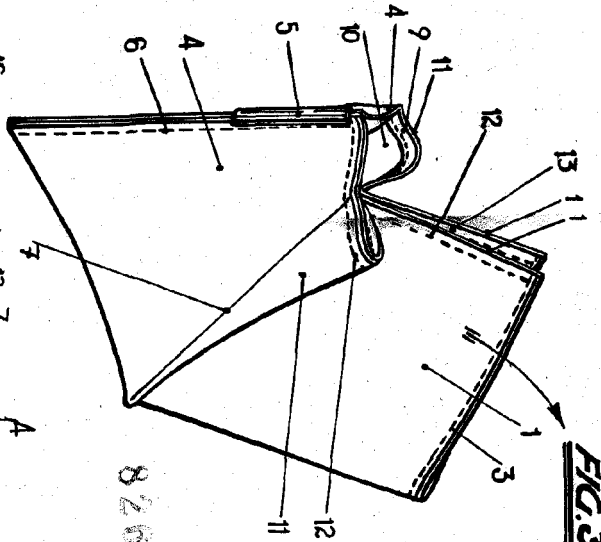

FIG. 3

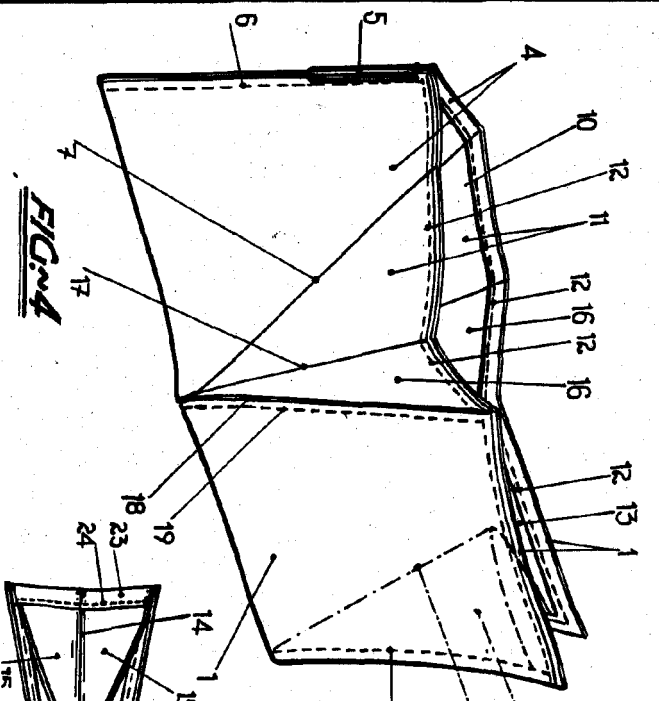

FIG. 4

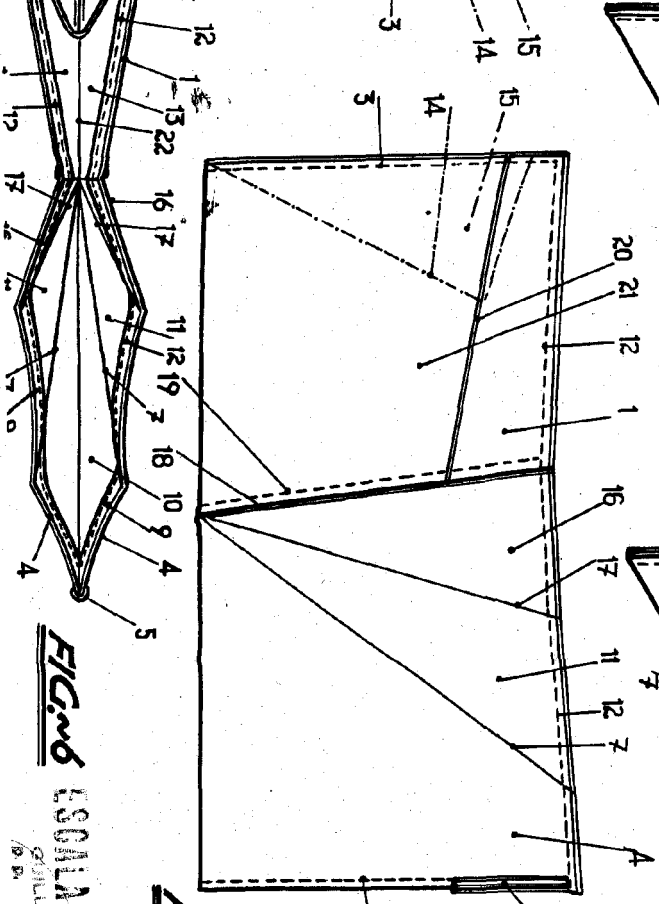

FIG. 5

FIG. 6

ESOMIA VARI
 SOLL'INDICAZIONE
 B. P.

82698

