

Nº 82697

- 1 -

001



82697

MEMORIA DESCRIPTIVA

que se acompaña a

la solicitud de un

MODELO DE UTILIDAD por VEINTE AÑOS en ESPAÑA, a favor de DOÑA ANTONIA MARTINEZ SEGURA -Vda. de Don GABRIEL MARI MONTAÑANA-, DON VICENTE, DON GABRIEL, DON ANTONIO, DON JOSE Y DOÑA CARMEN MARI MARTINEZ, de nacionalidad española, con domicilio en Valencia, calle de Bailen nº 60.

por

"NUEVA FIAMBREIRA MULTIPLE"



001 82697

La Invención a que se refiere la presente Memoria constituye una novedad industrial con características y ventajas que la hacen merecedora del privilegio de explotación exclusiva por ella solicitado de acuerdo con las prescripciones del Estatuto vigente sobre Propiedad Industrial de fecha 26 de julio de 1929, texto refundido publicado el 30 de abril de 1930.

5

El presente Modelo de Utilidad, radica en su novedad en su sencilla constitución en el perfecto acoplamiento de sus elementos, y en los beneficios que con ellos se consigue.

10

Las fiambreras actuales están formadas por unos recipientes cilíndricos dotados de unas asitas laterales, que pasan a través de una guía que sirve de asa general, por lo tanto es limitado el número de recipientes que pueden llevarse en cada guía.

15

Cada recipiente sirve de tapa a su inferior por lo cual no puede sacarse de su sitio uno de ellos sin destapar el otro y el líquido del inferior moja el fondo exterior del de arriba que manchará donde se ponga. Además de que con este procedimiento de superposición no se puede garantizar el hermetismo necesario.

20

Con la fiambarrera objeto de esta Memoria, se consigue eliminar estos defectos a más de lograr un resultado armónico en líneas.

Los dibujos que constituyen la hoja única que se adjunta, muestran una realización práctica de la idea.

25

La figura 1ª representa la sección vertical de una tapadera. La figura 2ª la sección vertical del recipiente y la figura 3ª la forma (en corte vertical) en que se superponen perfectamente ensambladas las unidades que se deseen.

30

La nueva fiambarrera a que se refiere la presente Memoria, está formada por una tapa que cierra hermeticamente un recipiente cilíndrico.



82697

35 En el círculo superior de esta tapa se ha producido un embutido de diámetro menor -1- suficiente para alojar la protuberancia producida en el fondo del recipiente por otro embutido -2-. Con un diámetro menor aun, vuelve a embutirse la tapa produciendo una cavidad -3- donde queda el asidero -4- rebatible.

40 Por el perfecto acoplamiento de la base del recipiente en la tapa del inferior y el hermetismo de la tapa sobre el recipiente, se consigue apilar los elementos necesarios con el ahorro consiguiente de sitio y ganancia en limpieza comodidad y hermeticidad, que se apuntaban al principio.

45 Hecha la descripción precedente es necesario añadir que los detalles de realización de la idea expuesta pueden variar sin que por ello cambie la esencia de la invención, que es lo que se desprende de los párrafos que anteceden y lo que se reivindica en la siguiente

N O T A

En resumen: El Modelo de Utilidad que se solicita ha de recaer sobre las reivindicaciones siguientes:

50 1ª.- NUEVA FIAMBRERA MULTIPLE, caracterizada por el hecho de que la tapa lleva dos embutidos concéntricos de diámetro sensiblemente menor que el de ella; el mas pequeño para alojar un asidero rebatible y el mayor para admitir libremente una protuberancia tambien circular, practicada en el fondo del recipiente.

55 2ª.- Se reivindica por último como objeto sobre el que ha de recaer el Modelo de Utilidad que se solicita "NUEVA FIAMBRERA MULTIPLE".

Todo tal y como queda descrito y reivindicado en la presente Memoria que consta de tres hojas escritas a máquina por una sola cara y dibujos que se acompañan.

60 Madrid, 19 de agosto de 1.960

ALFONSO UNGRIA

Doña Antonia Martínez Segura, D. Vicente, D. Gabriel
D. Antonio, D. José y Doña Carmen Mari Martínez.

VDA. DE GABRIEL MARTÍ E HIJOS

Hoja única

Fig. 1°

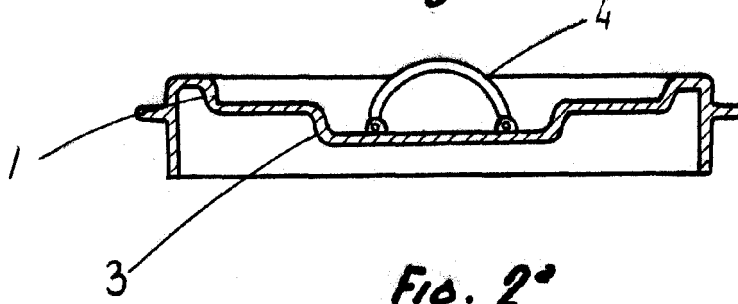

19



Fig. 2°

82697

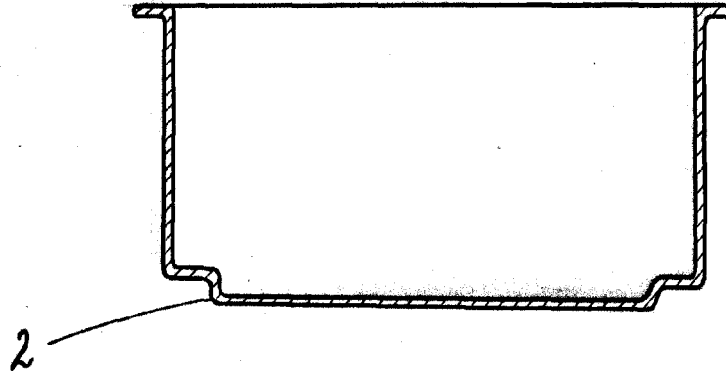
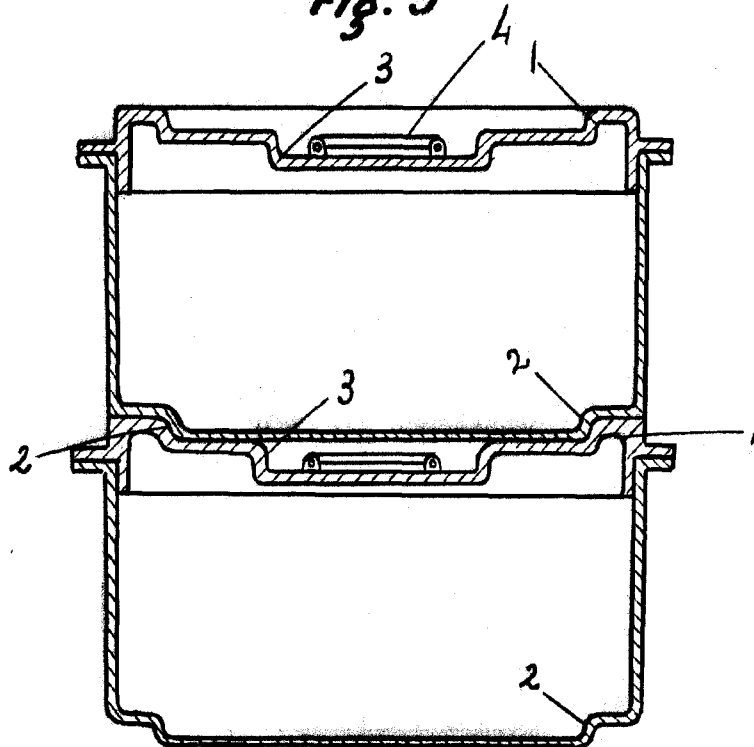

Fig. 3°



ESCALA VARIABLE

MADRID, 19 DE agosto DE 1960.

ALFONSO UNGRÍA