

6 AGO.



82652

MODELO DE UTILIDAD

por "Un portamonedas"

a favor de Don Jaime Gendrau Calvet, de nacionalidad española,
domiciliado en Barcelona, calle Taulat, nº 27.

5

MEMORIA DESCRIPTIVA

Se refiere el presente modelo de utilidad a un porta-
monedas particularmente constituido para contener apilamientos
de monedas en forma de fácil y rápida extracción una a una de
las de cada pila, cuales apilamientos, siéndolo de monedas de
10 igual diámetro en cada uno de ellos, contienen monedas de dis-
tinto diámetro entre sí.

82652

- 84



En la hoja de dibujos que acompaña a la presente memoria, aparece representado a modo de ejemplo no limitativo, el portamonedas que nos ocupa aplicado al caso para contener tres apilamientos de moneda española de 5, 25 y 50 ptas. mostrándose: Fig. 1, en planta; y Fig. 2, en sección por ab de la figura anterior.

Constituye el portamonedas de referencia, una caja 1 de material apropiado cualquiera y perfil preferentemente triangular con vértices circulares, siendo el diámetro de cada uno de éstos ligeramente mayor que el de las monedas 2 que se disponen apiladas junto a él, cual caja 1 presenta, arrancando de su fondo con verticalidad, tres columnas 3, 3', 3'' que estando situadas a propósito para actuar de topes que impiden el desplazamiento hacia adentro de las monedas apiladas junto a cada vértice, sujetan a una tapa 4 que se adapta al perfil del borde superior de la caja y presenta centrada en cada vértice, una correspondiente escotadura entrante 5, 5', 5'' que penetra en magnitud apropiada para dejar al descubierto unas tres cuartas partes del diámetro de las monedas 2 que se apilan en el vértice respectivo, viniendo establecida la adaptación de dicha tapa de manera que en cada vértice aparece separada del borde superior de la caja, en cuanto a altura, en magnitud ligeramente mayor que el grueso de las monedas a su correspondiente pila, y en cuanto a anchura, en magnitud ligeramente mayor que el diámetro de dichas monedas, concurriendo además la circunstancia de ir situado en cada vértice, un muelle en espiral cónico 6 que se apoya sobre el fondo de la caja y sostiene a un disco 7-7'-7'' cuyo diámetro se corresponde con el de las monedas que se apilan sobre el mismo y cuyo grueso en su periferia, es ligeramente mayor que el de dichas monedas; dichos discos, por la acción

= 8 AGO



82652

del correspondiente muelle 6, tienen tendencia permanente a elevarse y pueden facilmente oscilar o balancear debido a la conicidad de dichos muelles.

5 La carga de monedas se efectúa introduciéndolas una a una por la boca de cada vértice apilándolas sobre el disco respectivo venciendo la resistencia del muelle, dependiendo de la altura de la caja el número de monedas apilables; y para la extracción una a una de cada pila, bastará forzar con el dedo, puesto en la escotadura del correspondiente vértice, el
10 deslizamiento hacia afuera de la más superior.

En la ejecución práctica del modelo según queda descrito, podrán variar cuantos detalles constructivos y configurativos no afecten cambiándola o modificándola, a la forma de llevar a cabo su función sus diversas partes o piezas.

15

N O T A

Se reivindica como objeto del presente modelo de utilidad:

20 1º.- Un portamonedas, caracterizado por el hecho de constituirle una caja de poca altura y perfil preferentemente triangular con vértices circulares, siendo el diámetro de cada uno de éstos ligeramente mayor que el de las monedas que se disponen apiladas junto a los mismos, cual caja presenta, arrancando con verticalidad desde su fondo, tres o más columnas que actúan de topes que impiden el desplazamiento hacia adentro de
25 las monedas apiladas junto a cada vértice y sujetan a una tapa que se adapta al perfil del borde superior de la caja pre-

= 6 A



82652

sentando centrada en cada vértice una correspondiente escotadura que penetra en magnitud apropiada para dejar al descubierto unas tres cuartas partes del diámetro de las monedas que se apilan debajo de la escotadura, viniendo establecida la adaptación de la referida tapa de manera que en cada vértice quede separada del borde de la caja en magnitud ligeramente mayor que el grueso de las monedas permitiendo el paso de éstas hacia el centro, concurrendo además la circunstancia de ir situado en cada vértice o esquina circular de la caja, un muelle en espiral cónico que se apoya sobre el fondo y sostiene a un disco cuyo diámetro se corresponde con el de las monedas que se apilan sobre el mismo y cuyo grueso en su periferia es ligeramente mayor que el de dichas monedas, cuales discos, por la acción de los respectivos muelles que los sostienen o impulsan, tienen tendencia permanente a elevarse y pueden balancear.

2º.- UN PORTAMONEDAS.

Y todo cuanto afecte a la esencialidad de lo mostrado en el adjunto dibujo y descrito en la presente memoria que consta de cuatro hojas foliadas y mecanografiadas por una sola cara.

Barcelona, 6 de Agosto de 1.960

Don Jaime GENDRAU CALVET

p/a.



82652

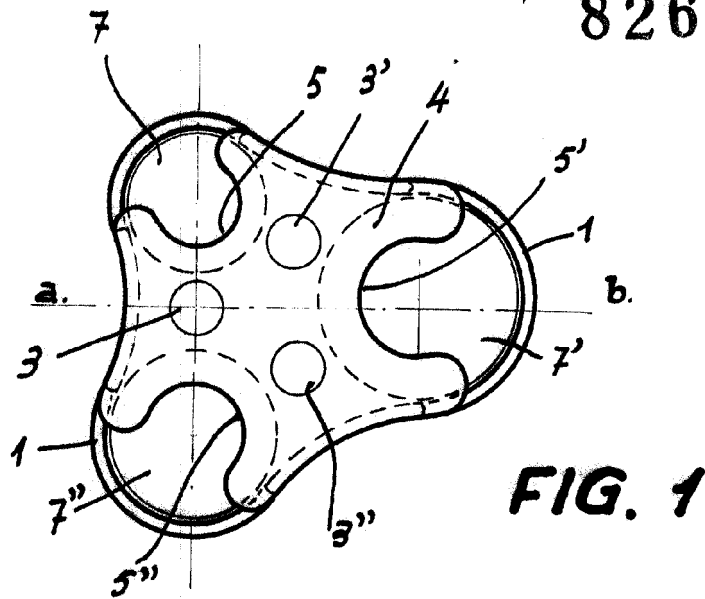
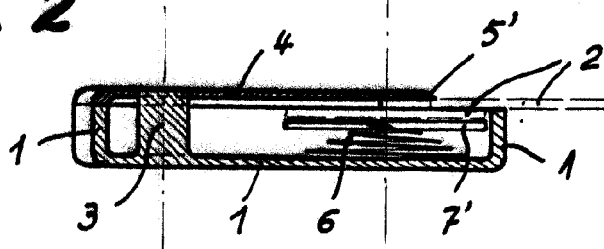

FIG. 2



BARCELONA, 6 DE AGOSTO DE 1960.

ESCALA VARIABLE