

82650



82650

MEMORIA DESCRIPTIVA

que se acompaña a

la solicitud de un

MODELO DE UTILIDAD por veinte años en España, a favor de
Don ALFREDO IBÁÑEZ CASTELLANOS, de nacionalidad española,
con residencia en Valencia, calle Finestrat, 36

por

»ESTUCHE PERFECCIONADO PARA PAQUETES DE
CIGARRILLOS»

—o0o— = .



82650

5

La invención a que se refiere la presente Memoria constituye una novedad industrial con características y ventajas que la hacen merecedora del privilegio de explotación exclusiva por ella solicitado, de acuerdo con las prescripciones del Estatuto vigente sobre Propiedad Industrial de fecha 26 de julio de 1929, texto refundido publicado el 30 de abril de 1930.

10

El estuche perfeccionado para paquetes de cigarrillos que se pretende proteger, es de aquellos que comprenden un perfil en U que rodea tres de las cuatro caras menores del estuche, cuyos bordes son susceptibles de recibir unas cachas postizas, susceptibles de decorarse con alegorías apropiadas a cada caso.

15

El estuche comprende también una tapa, que cubre la cuarta cara menor, cuya tapa está unida por bisagra a uno de los extremos del perfil principal, estando dotada en su lado opuesto de un engranche para el otro lado de la tapa. Los medios utilizados para la apertura del estuche son la flexión del propio perfil que deja en libertad el enganche de la tapa.

20

Los estuches referidos presentan un ligero inconveniente, cual es que el paquete de cigarrillos queda totalmente oculto entre las cachas y perfil en U, por lo que la extracción para su reposición es dificultosa, debiendo extraer las cachas con el consiguiente peligro de extravío.

25

30

Los perfeccionamientos propugnan el empleo en el fondo del estuche de un elemento que tiende a elevar el paquete cada vez que la tapa es abierta. Este elemento es un resorte laminar especialmente estudiado para este fin, o



82650

obtenido a partir de una lámina troquelada, cuyo perímetro es igual al fondo del estuche y del que se elevan dos alas opuestamente inclinadas que constituyen el resorte en cuestión.

35

Los dibujos que se acompañan, como ejemplo de realización de la idea expuesta, muestran:

Figura 1ª, perspectiva del estuche con la tapa abierta y con una de las cachas quitadas para que se vea la pieza auxiliar o resorte situada en el fondo.

40

Figura 2ª, perspectiva de la pieza auxiliar.

El estuche se compone de dos partes. La primera es el cuerpo -1- de perfil en U, y de igual sección, a uno de cuyos extremos se encuentra unida la tapa -2- mediante bisagras y con un resorte -3- que tiende a mantener abierta la tapa. Las partes -4- y -5-, de la tapa y estuche, constituyen el cierre. Las cachas -6- cubren los laterales, y la pieza laminar -7- se aloja en el fondo, para que sus aletas -8- y -9- eleven al paquete cada vez que la tapa se abre.

45

50

Hecha la descripción precedente es necesario añadir que los detalles de realización de la idea expuesta pueden variar sin que por ello cambie la esencia de la invención, que es lo que se desprende de los párrafos que anteceden y lo que se reivindica en la siguiente

55

N O T A

En resumen: El Modelo de Utilidad que se solicita ha de recaer sobre las reivindicaciones siguientes:

1ª.- ESTUCHE PERFECCIONADO PARA PAQUETES DE CIGARRILLOS, de los que comprenden una envolvente en forma de U formada por un perfil de igual sección, con una tapa

60

16 A



82650

65

móvil dotada de resorte que tiende a su apertura, con medios de engarce sobre el cuerpo para su cierre, y con cachas que cubren los laterales encajadas en los bordes del perfil, caracterizado por el hecho de que en el fondo del estuche se encuentra alojada una lámina de contorno igual al repetido fondo, cuya lámina presenta dos aletas opuestamente inclinadas que constituyen resortes laminares para la elevación del paquete de cigarrillos cada vez que se abre la tapa, a fin de facilitar su extracción.

70

2ª.- Se reivindica por último como objeto sobre el que ha de recaer el Modelo de Utilidad que se solicita, "ESTUCHE PERFECCIONADO PARA PAQUETES DE CIGARRILLOS".

75

Todo tal y como queda descrito y reivindicado en la presente Memoria que consta de cuatro hojas mecanografiadas y dibujos que se acompañan.

Madrid, 16 Agosto 1.960

ALFONSO UNGRIA

16 AGO 1960



Fig. 1º

82650

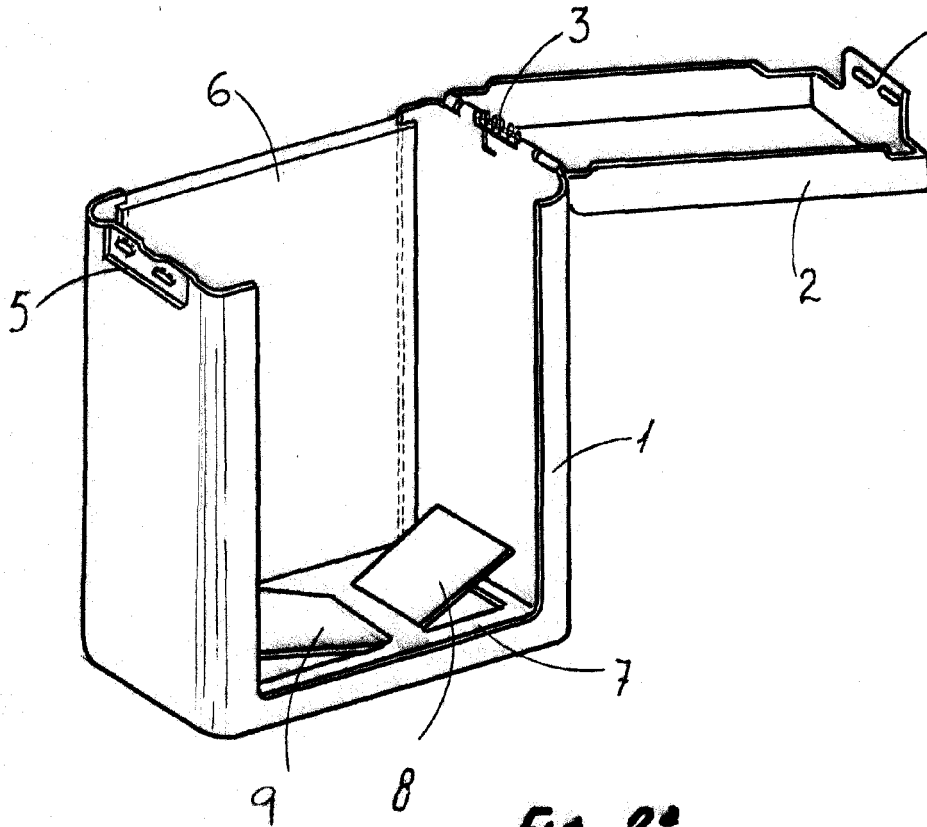
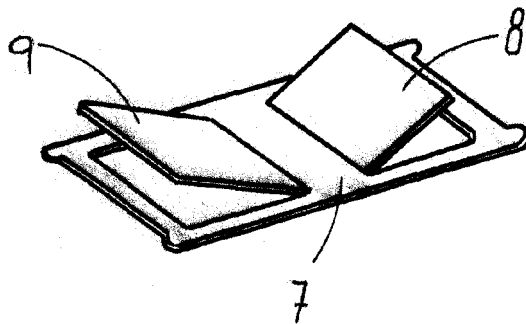

Fig. 2º



ESCALA VARIABLE
MADRID, 16 DE agosto DE 1960
ALFONSO UNGRÍA