

82632

M O D E L O
D E
U T I L I D A D

a favor de Don Jorge BOSCH MANE, de nacionalidad española,
residente en Barcelona, Plaza Palacio E., por "PROTECTOR
DE INTEMPERIE PARA VEHICULOS".

- . -

MEMORIA DESCRIPTIVA

La presente invención se refiere a un protec-
tor enrollable, apto para evitar el recalentamiento del
interior de los vehículos mediante la protección contra
los rayos del sol, y permitir al mismo tiempo una airea-
ción precisa en el caso de que el vehículo posea un techo
5. corredizo o bien este dotado de abertura superior.

El parasol indicado consiste esencialmente en
un carrete giratorio dotado de un dispositivo elástico
provisto en su extremo de una rueda dentada con un pesti-
10. llo retenedor sostenido por dos pilares angulares sujetos

= 4 AGO.



82632

que se acoplan los vástagos de cabeza -10- de las ventosas
-11- que se fijan regularmente en el techo del vehículo.

5. Para evitar que el tiro del muelle -3- llegue a
arrancar las ventosas, el trinquete -5- y la rueda -6-
están dispuestos de modo que retienen en el sentido de di-
cho tiro, bastando aflojarlo para permitir la recogida de
la lámina. Por otra parte las orejas -8- y los dispositi-
vos -9- quedan fuera del arrollamiento, de forma que no
es necesario desmontar los segundos para recoger el pro-
tector.
- 10.

- Serán independientes del objeto de la invención
los materiales empleados en la construcción de los distintos
elementos que la integran, formas y dimensiones y cuantos
detalles accesorios puedan presentarse, siempre y cuando
no afecten a su esencialidad.
- 15.

- . -

N O T A

Se reivindica como objeto del presente modelo
de utilidad:

1. Protector de intemperie para vehículos, que
está constituido esencialmente por un carrete giratorio
25. sobre el que está enrollada una lámina susceptible de cu-
brir el vehículo, montado en disposición espaciada sobre la
parte delantera del techo del mismo y provisto de un dis-
positivo elástico que tiende a enrollar dicha lámina, es-

- 4 AGO



82632

tando la lámina dotada de orejas laterales salientes a las que están unidos unos dispositivos de fijación al techo del vehículo, mientras que el carrito comprende un dispositivo de retención que lo detiene en el sentido de tiro del dispositivo elástico.

2. Protector de intemperie para vehículos.

La presente memoria descriptiva consta de cuatro hojas foliadas escritas a máquina por una sola cara.

Barcelona, a 4 de agosto de 1.960

Jorge BOSCH MAÑE

p.a.



Fig. 1

82632

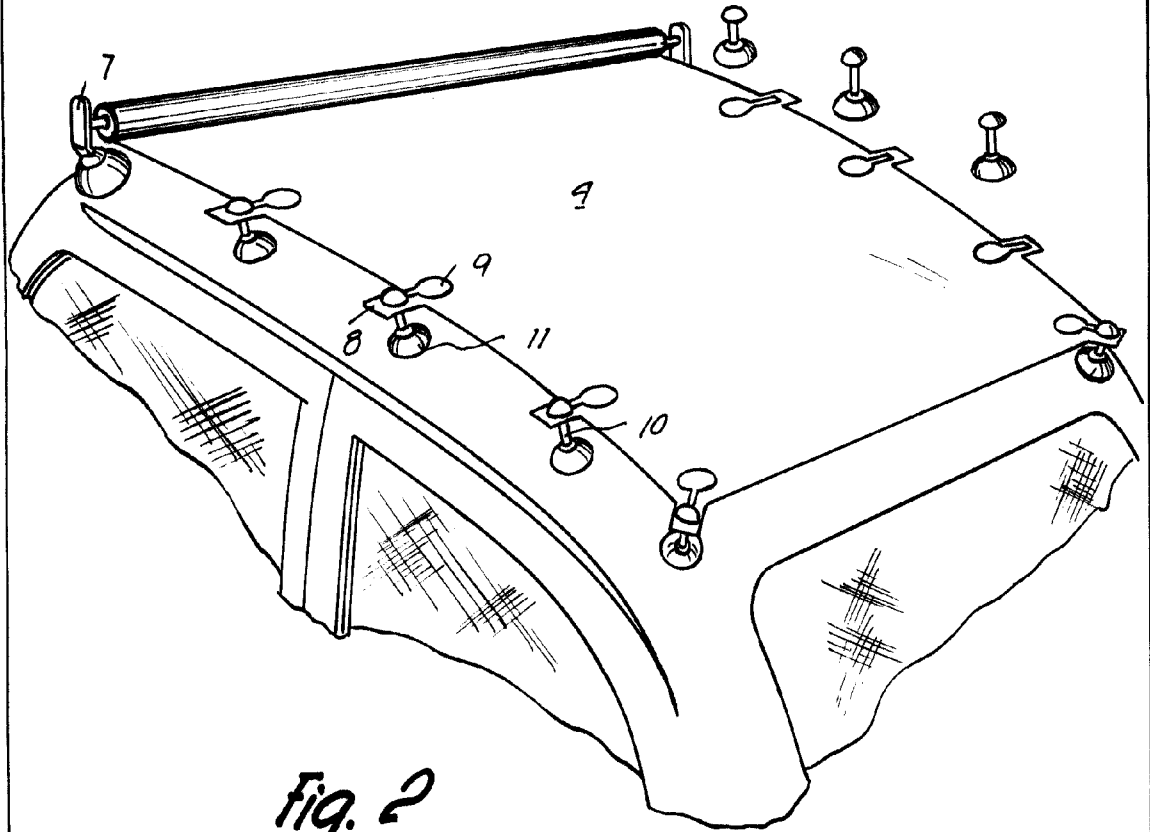
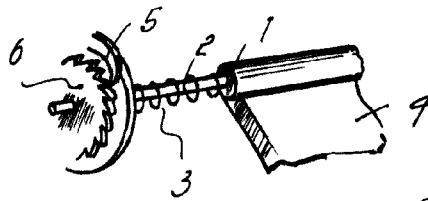

Fig. 2



Barcelona, 4 Agosto 1960
Jorge Bosch Mañé
p.a.

7267