



82619

M O D E L O
D E
U T I L I D A D

para "UN CONO PERFECCIONADO PARA HILATURA DE ALGODON, LANA Y SIMILARES", a favor de DON JUAN DALMAU BALDU, domiciliado en BARCELONA, Avda. del Generalísimo Franco, núm. 372, bajos.

= . =

MEMORIA DESCRIPTIVA

El presente modelo de utilidad se refiere a un cono perfeccionado para hilatura de algodón, lana y similares.

5. En el modelo se ha previsto un cono que presenta en el exterior de su superficie cónica, una pluralidad de pequeños salientes que sirven para un mejor agarre del hilo en su primera capa. Interiormente presenta en la zona de mayor diámetro, un estriado formando nervios en el sentido de los paralelos del cuerpo, cuya finalidad es una mejor fijación en el soporte.

10. Con el fin de facilitar la explicación, se acompaña



826 19¹³ AGO

a la presente memoria una lámina de dibujos en la que se ha representado un caso de realización que se cita a título de ejemplo.

En el dibujo:

5. La figura 1, representa el cono en alzado seccionado parcialmente.

La figura 2, es un detalle en sección que muestra la disposición de los salientes.

10. Consiste en un cono 1, dotado de una pluralidad de pequeños salientes 2, y que presenta interiormente en la zona de diámetro, un estriado formando nervios en el sentido de los paralelos del cuerpo 3.

15. Con la pieza obtenida según se ha descrito, y en un material flexible fácilmente extrusionable y ventajosamente en material plástico, se logran conos de un espesor muy reducido, del orden de 1 1/2 mm. en los que se mejoran notablemente las cualidades de los conocidos conos de cartón que se deterioran rápidamente ya sea por golpes o por la adición de la humedad, siendo de difícil condición de limpieza y por otra parte expuestos al peligro de incendio, circunstancia que no ocurre en el modelo indicado en la descripción, y que puede decirse de él que su duración es prácticamente indefinida realizando siempre en trabajo en perfectas condiciones de limpieza.

20. El modelo, dentro de su esencialidad, puede ser llevado a la práctica en otras formas de realización que difieran en detalle de la indicada a título de ejemplo en la descripción a las cuales alcanzará igualmente la protección que se recaba. Podrá, pues, construirse en cualquier forma y tamaño, con los materiales más adecuados por quedar todo ello comprendido en

25. el espíritu de las reivindicaciones.

30.

13 AGO



N O T A

826 19

Descrito el objeto y utilidad de la invención, lo que se declara como no divulgado ni practicado en España, comprende las siguientes reivindicaciones:

5. 1. Un cono perfeccionado para hilatura de algodón, lana y similares, caracterizado esencialmente por estar constituido por una sola pieza de material flexible y fácilmente extrusionable, con espesor de unos 1 1/2 mm comprendiendo en la embocadura una zona, en su pared interior, que presentan un estriado según nervios salientes que siguen la dirección
10. de los paralelos del cuerpo de revolución que forma el cono.
2. Un cono, según la reivindicación anterior, que exteriormente presenta una pluralidad de pequeños salientes en toda la extensión de la superficie del cono.
15. 3. Un cono perfeccionado para hilatura de algodón, lana y similares.

Según se describe y reivindica en la presente memoria que consta de tres hojas, foliadas y escritas a máquina por una sola de sus caras, acompañadas de una lámina de dibujos.

Madrid, a 13 AGO. 1960

20. JUAN DALMAU BALDU

p. a.

JAIME ISERN MIRALLES
P.P.

A large, stylized handwritten signature in black ink, written over the typed name "JAIME ISERN MIRALLES".



Fig. 1

826 19

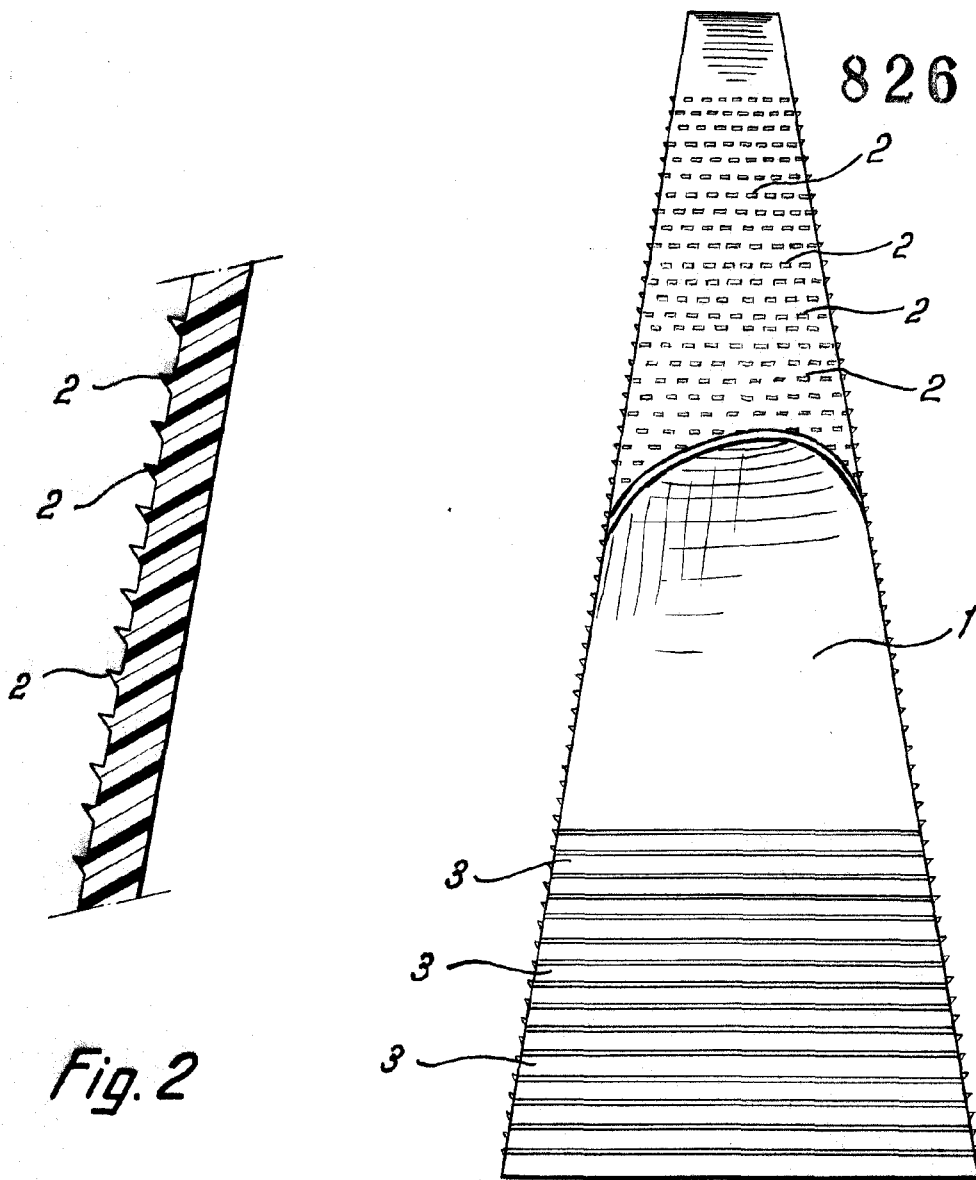

Fig. 2

Madrid, 13 AGO. 1960
p.p. Jaime Isern