

23 JUL.



82537

M O D E L O  
D E  
U T I L I D A D

a favor de Don Simeón RABASA SINGLA, de nacionalidad española, residente en Mollet del Vallés (Barcelona), Calle Berenguer III, 50, por "NUEVO PEDAL PARA MANIVELAS DE BICICLETAS, TRICICLOS Y SIMILARES".

- . . -

MEMORIA DESCRIPTIVA

La presente invención se refiere a un nuevo pedal para manivelas de bicicletas, triciclos y similares, el cual se caracteriza esencialmente porque debido a su estructura constitutiva tiende a mantenerse constantemente, mientras ninguna causa ajena se oponga a ello, en posición correcta para recibir el asiento del pie, adaptándose perfectamente al mismo en función de su esfuerzo.

5. Sabido es que en los vehículos antes citados  
10. los pedales empleados hasta la fecha, particularmente

23 JUL



82537

- en los de juguete, debido a que su eje de giro sobre la manivela coincide con su eje de simetría daban lugar a posiciones de equilibrio indiferente —siempre que no se les agregasen suplementos— lo cual tiene el inconveniente de que el pie, al intentar asentarlos sobre el pedal en movimiento instintivo, no le encuentra en posición correcta y por tanto es causa de pérdidas de tiempo —originarias las mas de las veces de caídas por no saber guardar el equilibrio los pequeños usuarios—
5. cuando no de golpes, lo cual se evita en el pedal objeto de la invención, que como se dijo en un principio tiende siempre a mantenerse en posición adecuada para recibir la planta del pie.

- El indicado pedal se caracteriza esencialmente por tener dispuesto su eje de giro desplazado paralelamente con relación al eje longitudinal de inercia o de equilibrio indiferente. Dicho desplazamiento debe ser tal que de lugar a una posición de equilibrio que mantenga al pedal en una adecuada, fija y determinada, que,
15. sin perjuicio de permitir la perfecta rotación del mismo alrededor de su eje de giro, facilite el mejor asiento del pie.

- Para la mejor comprensión de cuanto se indica en la presente memoria descriptiva se acompaña un dibujo en el que, tan sólo a título de ejemplo, se representa un caso práctico de realización de un pedal de características iguales a la del objeto de la invención.
20. En dicho dibujo la figura 1 muestra una vista



25 JUL

82537

de una sección longitudinal; y la figura 2 una vista en planta, estando en ambas vistas el pedal montado en la manivela.

- El pedal aludido está constituido, en el caso particular que nos ocupa, por un taco de material elástico apropiado, -1-, de sección ovalada, el cual presenta zonas acanaladas -2-, situadas enfrentadamente respecto al plano de simetría, las cuales se extienden más hacia el borde agudo que hacia el opuesto. La característica esencial de este pedal consiste en que el taladro -3- sobre el que gira alrededor de su eje -4- lo tiene desplazado respecto a su eje longitudinal de inercia, no señalado en el dibujo, quedando más cerca del borde correspondiente a la parte más ensanchada, conservándose paralelo a aquél.
- 5.
  - 10.
  - 15.

- Como se deduce de la descripción hecha y por la observación del dibujo la característica indicada anteriormente hace que el pedal objeto de la invención tenga una posición de equilibrio claramente definida, la cual corresponde a la que facilita mejor el asiento sobre el de la planta del pie, para lo que la distancia entre el eje del taladro -3- y el de simetría es función determinativa, previamente calculada.
- 20.

- Se comprende que serán independientes del objeto de la invención los materiales empleados en el pedal, así como la forma y dimensiones, tanto absolutas como relativas, del mismo y, en general, todo cuanto no afecte a su esencialidad.
- 25.



23 JUL 60

N O T A

82537

Se reivindica como objeto del presente modelo de utilidad:

1. Nuevo pedal para manivelas de bicicletas, triciclos y similares, que se caracteriza esencialmente porque su eje de giro alrededor del soporte en la manivela se halla desplazado paralelamente con respecto del eje de inercia o longitudinal o de equilibrio indiferente del pedal, siendo la distancia entre ambos ejes función determinativa de la posición correspondiente del pedal para permitir el mejor asiento de la planta del pie.
2. Nuevo pedal para manivelas de bicicletas, triciclos y similares.

La presente memoria consta de cuatro hojas foliadas, escritas por una sola cara.

Barcelona, a 23 de julio de 1960.

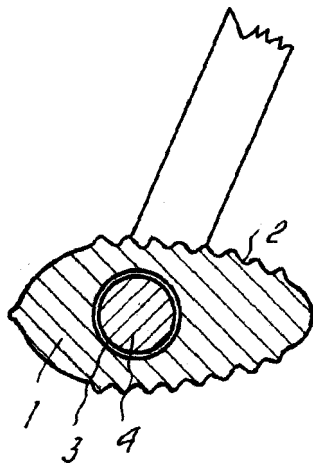
Simeón RABASA SINGLA

p.a.

23 JUL

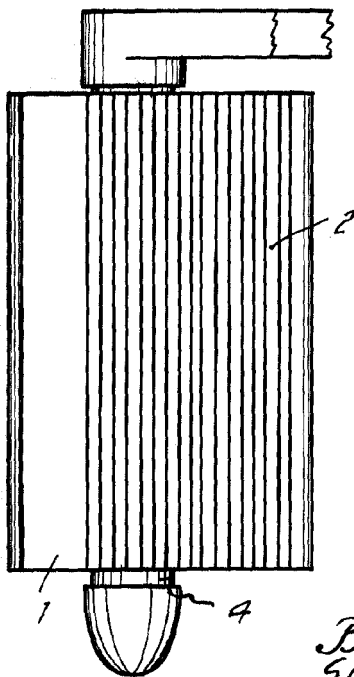


Fig. 1



82537,

Fig. 2



Barcelona, 23 Julio 1960  
Simeón Rabasa Singla  
f.a. L. FOX

7237