

Nº 82472



11 AGO. 19

82472

PATENTE
DE
MODELO DE UTILIDAD
por 20 años

a favor de Don Pedro GUADALL BERENGUERAS
de nacionalidad española
residente en Barcelona, calle Tiradors, 1 bis
por:

“PLUMERO FLEXIBLE PERFECCIONADO”

MEMORIA DESCRIPTIVA

La presente Patente de Modelo de Utilidad tiene por objeto un plumero flexible perfeccionado, cuya novedad reside en el hecho de poseer un núcleo que está constituido, en su mayor extensión, por un elemento filiforme helicoidal, de material conveniente, mediante el cual se consigue transmitir una notable flexibilidad a la funda plumosa o de pelo que lo rodea, destinada a aplicarse sobre las superficies a limpiar.

Dicho núcleo se halla unido, por uno de sus extremos, a un elemento macizo que impide que las espiras correspondientes del núcleo referido dañen el interior de la funda de piel o de



82472

DE AGENCIA

material análogo, que es portador, en su parte externa, de los pelos o plumas que constituyen el plumero propiamente dicho, figurando el propio núcleo unido, por sus espiras extremas opuestas, a la cabeza de un mango monopieza en el que asimismo se afianza, convenientemente la boca de la funda soporte del plumero.

5. Merced a la notable flexibilidad del núcleo helicoidal y a la de la propia funda o bolsa del plumero, el conjunto se presta a la limpieza de las superficies más diversas, sin que sea obstáculo para ello la configuración de las mismas, a las que se adapta con suma facilidad.

10. Las particularidades sucintamente indicadas como características del objeto que motiva esta Patente de Modelo de Utilidad pueden ser apreciadas con mayor detalle mediante la descripción de una forma preferida de realización, que, a título de ejemplo sin carácter limitativo, se expone a continuación, referida a una hoja de dibujos que, para facilitar una mejor interpretación, se acompaña adjunta y en los que:

15. La Fig. 1 muestra una sección longitudinal, en alzado, del plumero flexible perfeccionado organizado de conformidad con la invención.

20. La Fig. 2 es un detalle que refleja la aptitud del presente plumero para adaptarse a las superficies más diversas e irregulares.

25. La Fig. 3 es un detalle parcial, en el que se indica una de las formas de unión de la boca de la funda del plumero, al mango del mismo.

30. La realización representada únicamente como ejemplo en la hoja de dibujos que se acompaña consiste en un alambre de acero, de diámetro conveniente, arrollado helicoidalmente en forma de resorte para constituir el núcleo principal (1) del plumero,



5. figurando las espiras (2) de uno de sus extremos totalmente alojadas en unas canales (3) coincidentes, practicadas en un complemento terminal o cabeza (4), sobre cuya superficie testera se aplica el fondo de una bolsa (5), que es de piel o material similar y cuya superficie externa se halla totalmente cubierta por los pelos o plumas (6), solidarizadas a la misma y que constituyen el plumero propiamente dicho.

10. En su extremo opuesto, el mismo núcleo helicoidal (1) se halla ajustado y retenido, por sus primeras espiras (2'), sobre las canales coincidentes (3') previstas, análogamente a la cabeza (4), en la zona cilíndrica (7) de un mango (8), que es de dimensiones y configuración adecuadas en cada caso para proporcionar un buen asido y manejo del conjunto, disponiéndose dicha zona cilíndrica (7) con un diámetro sensiblemente igual al interior de la boca (9) de la bolsa constitutiva del plumero, donde figura un plegado (10) por medio del cual se afianza dicha bolsa (5) al tronco (7) del mango (8) con ayuda de elementos adecuados (11).

15. Así pues el tronco flexible (1), comprendido desde la cabeza (4) hasta la porción cilíndrica (7) del mango (8), queda introducido en el interior de la funda o bolsa (5), que es asimismo de material flexible, tal como piel y análogos, cuya superficie exterior aparece completamente cubierta con pelo o pluma (6), hasta una altura conveniente, afianzándose la boca (9) de dicha bolsa (5) sobre el propio cuello (7) del mango (8), distinguiéndose el conjunto de dicha bolsa (5) por su gran flexibilidad, a la que coopera eficazmente la del núcleo interno (1), posibilitando así la correcta aplicación operativa del plumero así formado sobre superficies (12) de contorno diverso, a las que es difícil o laborioso el acceso con otro cualquiera de los plumeros similares conocidos hasta la fecha, cuya mayor rigidez impide precisa-

20.

25.

30.



mente llevar a cabo limpiezas perfectas del polvo que cubre tales contornos más o menos arqueados.

Descritas las particularidades por las que fundamentalmente se reconoce el nuevo plumero a que se contrae este registro, de

5. be comprenderse que el mismo es susceptible de todas cuantas variaciones de detalle y acabados no alteren, cambien o modifiquen la esencialidad de la presente invención.

N O T A

R E I V I N D I C A C I O N E S

10. Se reivindica como objeto de la presente Patente de Modelo de Utilidad:
- 1^a.-Plumero flexible perfeccionado que se caracteriza esencialmente por poseer un núcleo determinado por un elemento flexible polidireccional formado por un resorte helicoidal, a uno
15. de cuyos extremos ajusta una cabeza, en tanto que la extremidad opuesta del mismo va fijada por rosca sobre la zona correspondiente de un mango monopieza, quedando cubierto el conjunto de dicho núcleo por una funda que es asimismo flexible y se halla provista
20. completamente por el extremo que corresponde a la cabeza del núcleo helicoidal interno, mientras que la boca de la propia funda se encuentra con su borde doblado hacia el interior y retenido convenientemente sobre el sector macho del mango con ayuda de unos clavos adecuados, permitiendo la flexibilidad del ánima helicoidal de este plumero el que el mismo pueda adaptarse a cualquier
25. superficie curvada u ondulada, dentro de un amplio campo angular, al mismo tiempo que la cabeza extrema interior del resorte transmite la suficiente rigidez a la punta de la funda para asegurar a esta zona un efecto limpiador y proteger, al mismo tiempo, el
30. interior de la referida funda de la acción dura del núcleo heli-



AGC

82472

del.

2ª.-PLUMERO FLEXIBLE PERFECCIONADO.

Sean cuales fueren las circunstancias que concurren con la esencialidad propia de la misma.

Consta la presente Memoria descriptiva de cinco páginas foliadas y mecanografiadas por una sola cara y va acompañada de una hoja de dibujos aclarativos.

Madrid, 4 Agosto de 1960

P. A.



82472

Fig. 1

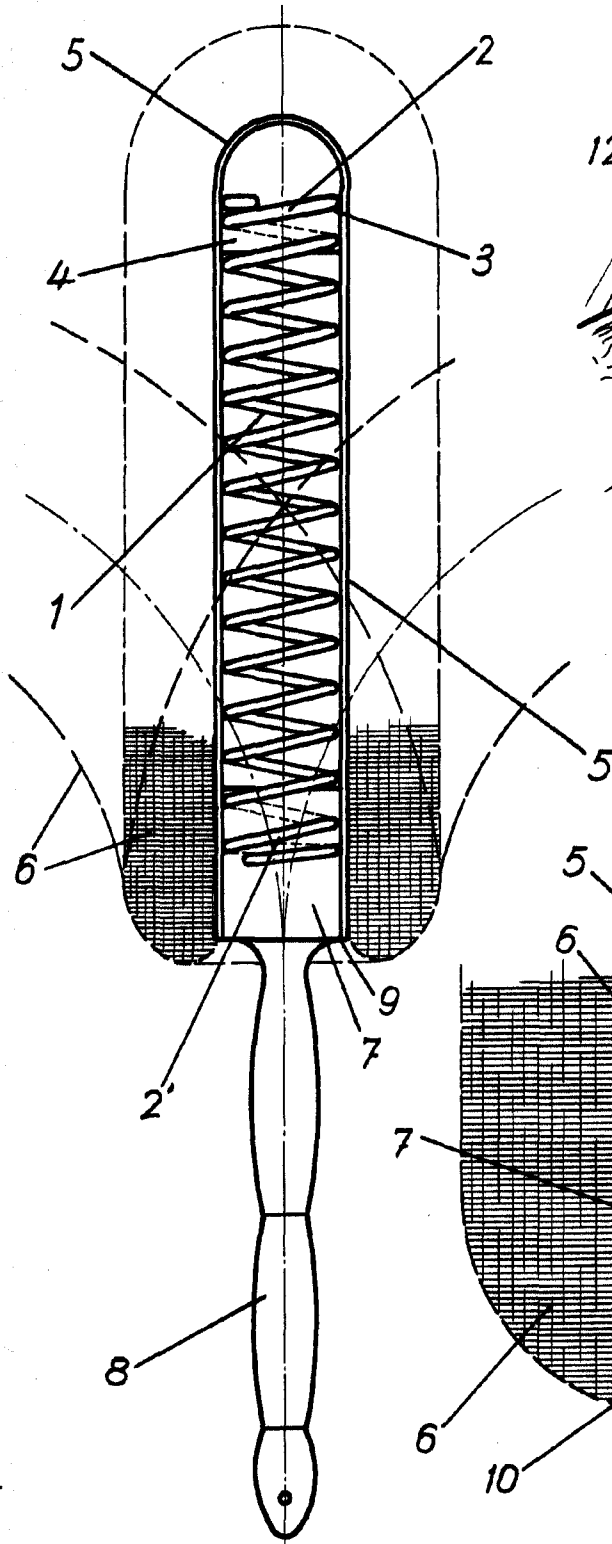

Fig. 2

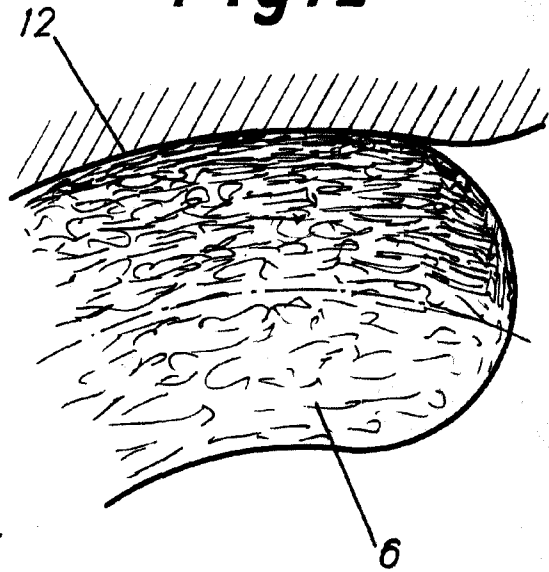
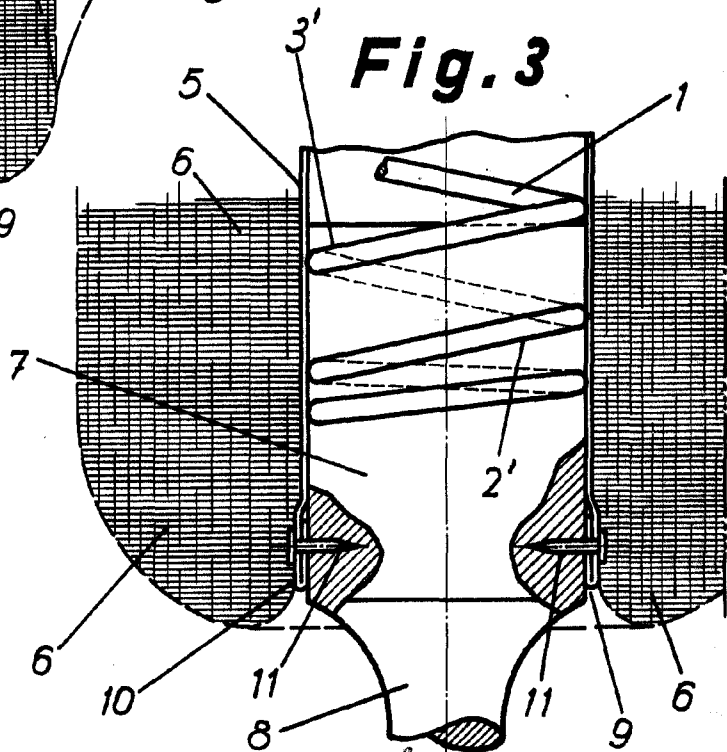

Fig. 3



Escala variable.

Madrid, Agosto de 1960

p.a.

[Handwritten signature]