



82461

MEMORIA DESCRIPTIVA

que se acompaña a la solicitud de

UN MODELO DE UTILIDAD

a favor de Don, Eduardo VILLEGAS Girón, de nacionalidad española, residente en MADRID, Alberto Aguilera, 8,

por:

"UN ENVASE PARA SUPOSITARIOS"

=====

La presente Memoria se refiere, como su enunciado indica, a un nuevo tipo de envase destinado preferentemente a contener productos medicinales y más particularmente para supositorios, por cuyo objeto se solicita el correspondiente privilegio de MODELO DE UTILIDAD conforme y al amparo del vigente Estatuto sobre Propiedad Industrial, a fin de garantizar a favor del re-



8246 1

1
currente el derecho a la explotación exclusiva del mismo en toda España y posesiones.

10 El aludido envase, construido con preferencia en materiales plásticos, facilita en gran manera las manipulaciones de envasado y también la utilización de los productos contenidos, permitiendo la eficaz conservación aislada de los medicamentos, reportando con ello en la práctica un beneficio y efecto nuevo.

15 A continuación se hará una descripción completa del envase citado con referencia a los planos que se acompañan en los cuales se representa, a simple título de ejemplo, no limitativo, una forma preferente de realización susceptible de todas aquellas modificaciones -
20 de detalle que no supongan una alteración fundamental de sus características esenciales.

En dichos dibujos:

La figura 1.- Es una vista de conjunto del envase semicerrado.

25 La figura 2.- Ilustra una sección transversal del mismo envase y de su correspondiente tapa.

Según el ejemplo de ejecución representado, el envase para medicamentos preconizado está integrado por un cuerpo paralelepípedo que se divide longitudinalmente en tres secciones complementarias (1-3-4) unidas por el plano base común a todas ellas que, debido a su naturaleza flexible, hace una función de bisagra para la articulación de dichas secciones y para su apertura a modo de abanico.

35 Las caras internas de tales secciones tienen -

8246



practicados unos rebajes semicilíndricos (2-5-6) que, en el acoplamiento cerrado quedan enfrentados y establecen unos alojamientos cilíndricos para el acondicionamiento individual y aislado de los supositorios.

40 Para el debido encaje de las secciones externas (3-4) con la intermedia (1) se disponen unas solapas de ajuste (7) solidarias de aquellas que cierran las líneas divisionales. El cierre del envase, por su parte, queda establecido mediante unas canales guías -
45 (8) practicadas en la parte superior externa de las secciones laterales por las que se deslizan los nervios (10) de una tapa de corredera (9).

La forma, materiales y dimensiones, podrán ser variables y en general cuanto sea accesorio y secundario, siempre que no altere, cambie o modifique la esencialidad
50 del objeto que se describe.

Los términos en que queda redactada esta Memoria son ciertos y fiel reflejo del objeto descrito, debiéndose tomar con carácter amplio y nunca en forma limitativa.
55

N O T A

EL MODELO DE UTILIDAD que se solicita recaerá sobre las particularidades características de las siguientes reivindicaciones:

60 1ª.- Un envase destinado preferentemente a contener supositorios, c a r a c t e r i z a d o por comprender un cuerpo-bloque paralelepípedo dividido por planos

82461



65 paralelos a dos de sus lados en tres secciones complementarias, unidas por el plano base, común a todas ellas que, por ser de naturaleza flexible, hace una función de bisagra para permitir la apertura en abanico de dichas secciones.

70 2ª.- Envase según la reivindicación primera, caracterizado porque las caras internas de las citadas secciones forman complementariamente por sus caras enfrentadas unos alojamientos cilíndricos para el acondicionamiento aislado de los medicamentos por unidades independientes.

75 3ª.- Envase según las reivindicaciones anteriores caracterizado por disponerse en los testeros unas solapas solidarias de las secciones externas que vienen a cerrar las líneas divisionales y facilitan el encaje recíproco de las mencionadas secciones.

80 4ª.- Envase conforme a las reivindicaciones que anteceden, caracterizado por haberse previsto una tapa de corredera con rebordes laterales nervados que se deslizan a lo largo de unas canales-guías practicadas correspondientemente en las caras externas del cuerpo envase propiamente dicho.

5ª.- "UN ENVASE PARA SUPOSITARIOS".

- - - - -

Todo según queda expuesto en la precedente Memoria que consta de cuatro hojas foliadas y mecanografiadas por una sola cara y hoja de dibujos que a la misma se acompaña.

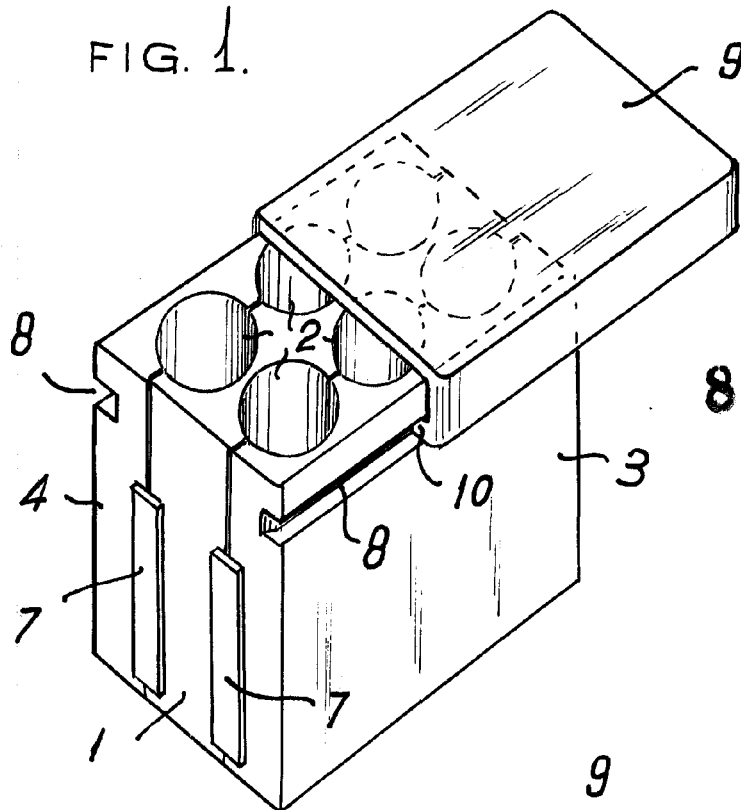
Madrid, 3 Agosto de 1.960.

P.A. S. S.

Modesto P. S.
[Handwritten signature]

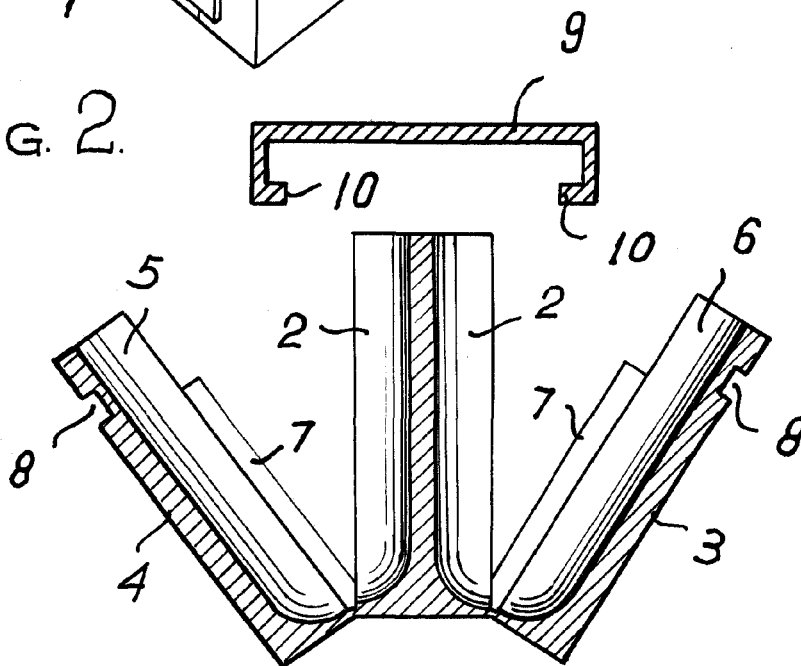


FIG. 1.



82461

FIG. 2.



ESCALA VARIABLE.

Madrid 3 AGO. 1960
Madrera
Madrera
Madrera

69