



Nº 82459

-2

82459

MEMORIA DESCRIPTIVA

de un

MODELO DE UTILIDAD

por:

"NUEVO SEÑALIZADOR DE PELIGRO".

Cuyo registro se solicita por VEINTE AÑOS para España y sus Posesiones, a nombre y favor de D. Ramón Zamora y Martinez de la Hidalga y D. Angel López Galvan, de nacionalidad española, residentes en Madrid, calle de Fernán Gonzalez núm. 56 duplicado.

5

Se refiere este modelo de utilidad a un nuevo avisador de peligro para vehículos de uso en ruta y en carretera, el cual, por hallarse concebido en términos de extrema sencillez, resulta sumamente útil por su fácil transportabilidad y facultad de improvisación en cualquier momento y lugar, ya que, además de ser desmontable, por lo que ocupa reducido espacio una vez plegado, puede armarse en contados instantes y cumplir su función específica con absoluta perfección y completa idoneidad.

10

Por otra parte, y ello también en razón de su simplicidad, su fabricación es poco costosa, siendo así factible ofrecerlo al mercado en unas condiciones económicas prácticamente inconcebibles hasta ahora.

15

En esencia, el modelo está constituido por tres brazos metálicos de bordes revertidos para constituir sen-



82459.2

7

20 das superficies cajeadas a las que se adaptarán bandas reflectantes, dos de cuyos brazos van unidos a los extremos del tercero por unos remaches sobre los que tienen giro, mientras que en sus terminales opuestos llevan practicados unos ojales u orificios abiertos.

25 Estos tres brazos, que al ajustarse en la fase de montados determinan el triángulo del señalizador propiamente dicho, se complementan con un soporte determinado por una varilla en forma de "zeta" estilizada que, por uno de sus extremos, finaliza en un espárrago dotado de una cabeza-tope y un terminal roscado, el cual, atravesando los taladros abiertos en dos de los brazos del triángulo, se fija en este emplazamiento mediante una tuerca de ajuste.

30 Para mejor comprensión de cuanto expuesto queda, y únicamente a título de ejemplo los adjuntos gráficos ilustran una forma de realización práctica.

La fig. 1ª muestra el señalizador objeto de este registro en su posición de armado y listo para ser utilizado.

35 La fig. 2ª nos muestra el propio avisador de peligro parcialmente abierto para pasar a su posición desarmada de plegado.

La fig. 3ª, por último, reproduce el soporte que completa el dispositivo.

40 En todas ellas, vemos los brazos fundamentales (1), los remaches /2) que unen a dos de estos brazos sobre el tercero y en los que tales brazos tienen giro y los ojales (5) en que los mismos brazos rematan por arriba para permitir el paso al espárrago roscado que constituye el terminal superior del soporte (3), afirmable en su emplazamiento de los ojales por medio de la tuerca aseguradora (4).

45 Lo dicho es fiel reflejo de la invención debiendo considerarse en sentido amplio, nunca en forma limitativa, sien-

82459



do indiferentes la condiciones en que el modelo se realice  
 en cuanto a tamaños, formas, colores y materiales empleados,  
 50 siempre y cuando no se altere ni modifique la sustancialidad  
 del modelo que le tipifica y del que se hace especial y ex-  
 presa reivindicación.

REIVINDICACIONES

55 Se reivindican a nombre y favor de D. Ramón Zamora y  
 Martinez de la Hidalga y D. Angel López Galvan, de naciona-  
 lidad española, los términos siguientes:

1º.- Nuevo señalizador de peligro, caracterizado por  
 60 hallarse esencialmente constituido por tres brazos de natu-  
 raleza metálica que, habiéndose dispuesto con los bordes re-  
 vertidos para determinar sendas superficies cajeadas en las  
 que se adaptarán bandas reflectantes, llevan dos de dichos  
 brazos unidos a los extremos del tercero por unos remaches  
 65 sobre los que tienen libre giro, mientras que los propios  
 brazos, en sus terminales opuestos, tienen practicados unos  
 ojales u orificios abiertos.

2º.- Nuevo señalizador, según lo reivindicado en el  
 punto precedente, caracterizado porque el conjunto de brazos  
 70 mencionado, que en su fase de ajuste determina una plantilla  
 configurada en triángulo, se completa con un soporte cons-  
 tituido por una varilla en forma de "zeta" estilizada que,  
 por uno de sus extremos, finaliza en un espárrago dotado  
 de una cabecilla-tope y un terminal roscado, cuyo espárrago  
 75 atraviesa los taladros abiertos en dos de los brazos del  
 triángulo y se fija en tal emplazamiento por medio de una  
 tuerca de ajuste.

3º.- NUEVO SEÑALIZADOR DE PELIGRO.

Todo conforme queda descrito en la presente Memoria,

8245 y<sub>2</sub> A3



80

que consta de CUATRO HOJAS mecanografiadas por una sola cara, foliadas y dibujos anexos.

Madrid, 2 de Agosto de 1.960.

*Castro*



82459

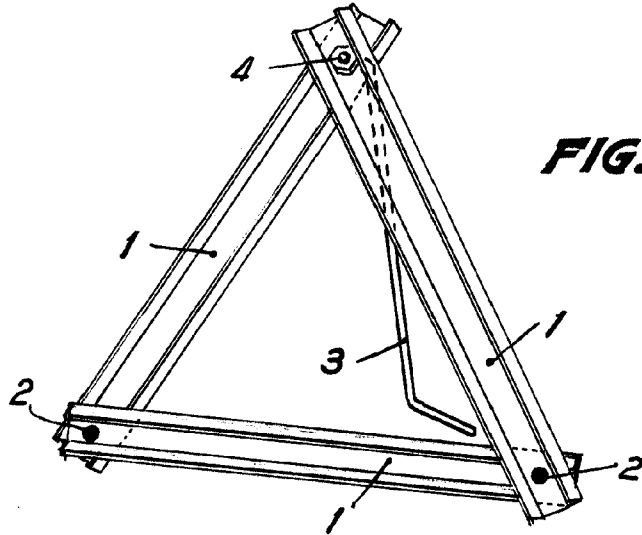

FIG. 1

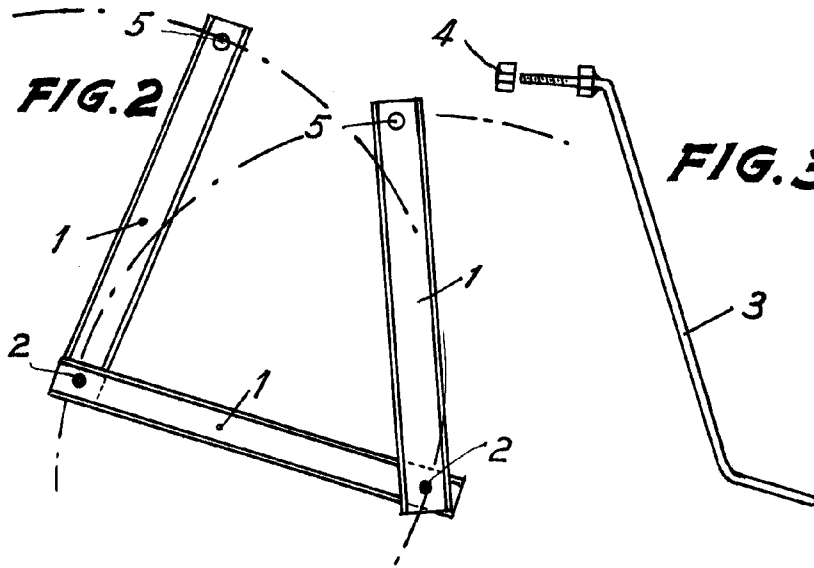

FIG. 2

FIG. 3

MADRID, 2 AGO. 1960

*[Handwritten signature]*

ESCALA VARIABLE