

14 JU



82448

MODELO DE UTILIDAD

por 20 años

por "UNA PLACA PUBLICITARIA AUTOADHESIVA", a favor de Industrial Serigráfica Fontcuberta, S.A., de nacionalidad española, domiciliada en Barcelona, Rosellón, 55.

=====

MEMORIA DESCRIPTIVA

Este Modelo de utilidad se refiere a una placa publicitaria autoadhesiva, de características muy simples y que presenta sensibles ventajas sobre los tipos actualmente conocidos, especialmente en cuanto a la economía de fabricación e instalación, así como a la facilidad con que esta última operación puede ser llevada a cabo, sin necesidad de practicar agujeros en la placa ni de clavar clavos en el paramento o puerta donde debe ser fijada.

Esta placa es especialmente aplicable a fines publici

14 JUN 1958



82448

tarios, pudiendo extenderse sin embargo su utilización a multitud de aplicaciones.

Esencialmente consiste en una placa de un material transparente, preferentemente vidrio, en una de cuyas caras lleva grabado el anuncio, rótulo o leyenda, pudiendo quedar ejecutado por serigrafía. Encima del dibujo, queda dispuesta una lámina que se extiende a toda la placa, de propiedades adhesivas, la cual está recubierta por una hoja de protección de papel siliconado, la cual puede ser desprendida en el momento de colocar la placa, la cual queda firmemente unida al paramento o puerta, sin necesidad de clavos u otro elemento de unión.

Para su mejor comprensión, se adjuntan, a título de ejemplo, unos dibujos representativos de una placa publicitaria realizada de acuerdo con el presente Modelo.

La figura 1 es una vista en perspectiva de la placa y la figura 2 es una vista en detalle de la misma, mostrando su constitución.

Según tales figuras, esta placa está constituida por una pieza de forma variable -1-, preferentemente de vidrio, sobre una de cuyas caras está dispuesto un dibujo, inscripción o rótulo -2-, para lo cual puede ser utilizada la serigrafía, colocándose encima del dibujo, una lámina -3-, que se extiende a toda la placa, de características autoadhesivas, permitiendo el montaje de la placa en cualquier paramento liso. Encima de la lámina -3-, se dispone una hoja de protección -4- de papel siliconado, la cual puede ser separada en el momento del montaje de la placa, dejando al descubierto la lámina autoadhesiva.

Todo cuanto no afecto, altere, cambie o modifique la esencia de la placa descrita, será variable a los efectos

14 JUL



del actual Modelo.

N O T A.

82448

Se reivindica como objeto de este registro por Modelo de utilidad:

- 5 1.- Una placa publicitaria autoadhesiva, caracterizada porque encima de la capa que constituye el motivo publicitario, queda dispuesta una lámina autoadhesiva que se extiende a toda la placa, cuya lámina está a su vez recubierta por su cara libre, por una hoja de protección susceptible de ser desprendida.
- 10

Sean cuales fueren las circunstancias que concurren en la esencialidad del Modelo de utilidad definido en la anterior reivindicación, cual objeto es:

2.-"UNA PLACA PUBLICITARIA AUTOADHESIVA".

- 15 Consta la presente memoria de tres hojas foliadas, mecanografiadas por una sola cara y del dibujo adjunto.

Barcelona, catorce de Julio de mil novecientos sesenta.

P.A. de Industrial Serigráfica Encuberta, S/

L. DURÁN CORREJER  
P. P.

14 JUL



82448

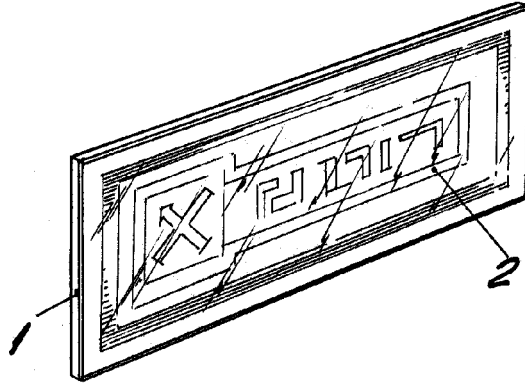

Fig. 1

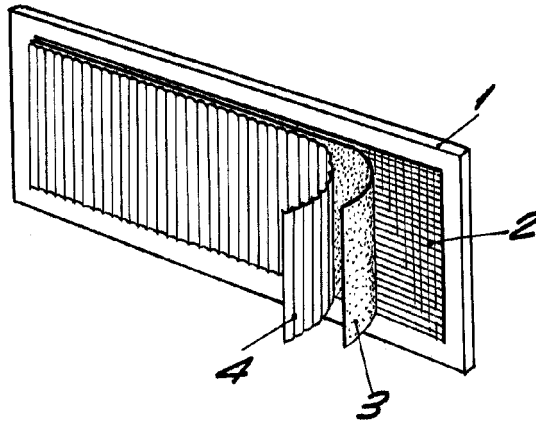

Fig. 2

BARCELONA, 14 JULIO DE 1960

L. DURAN

P.P.

ESCALA VARIABLE