



MEMORIA DESCRIPTIVA

Correspondiente a la solicitud de registro de un modelo de utilidad que, por veinte años, se solicita para España y sus Colonias, a favor de Don Francisco BARRAU VIDALLER, de nacionalidad española, residente en Zaragoza, calle de Lourdes, número 1. - - - - -

p o r

«BISAGRA PARA CAJAS PERFECCIONADA»

5 Se reivindica la protección jurídica prevista en el vigente Estatuto sobre Propiedad Industrial, para un nuevo modelo de bisagra para cajas y recipientes análogos, cuyas características y perfeccionamiento con relación a cuanto en la materia ha venido practicándose hasta el momento presente, le hacen acreedor al privilegio de explotación exclusiva que reconoce y preceptúa el mencionado cuerpo legal.

En la hoja de planos que se acompaña, se representa



10 un posible caso de realización en la práctica, el cual se
citra a título de ejemplo ilustrativo de la redacción de
esta memoria, por consiguiente, sin carácter limitativo
alguno.

15 Haciendo referencia a la numeración convencional da-
da en el plano a los diferentes elementos componentes del
objeto industrial, a continuación se detalla su construcción
y características.

20 Consta de una bisagra de doble hoja, cuyas hojas (1)
presentan en el centro de los bordes opuestos al de unión, sen-
dos alojamientos (2) en los que se introducen los extremos
doblados (3) de un resorte de acero (4) conformado en arco.

Dicha bisagra queda introducida en una doble pared
(5) de la caja o recipiente, cuya pared interna experimen-
ta un corte (6) que deja un espacio libre para permitir la
entrada del muelle (4).

25 Las hojas de la bisagra quedan sujetas por presión
en el interior hueco de la citada pared doble de la caja,
asegurando la sujeción un dentado a modo de sierra previsto
en los laterales menores de las hojas de la mencionada bisa-
gra.

30 Se hace la salvedad de que los detalles de forma, ta-
maño y dimensiones, así como los materiales utilizados en
su fabricación podrán ser objeto de alteración sin que por e-
llo se desvirtúe la esencialidad que caracteriza y distingue
al objeto industrial de esta memoria descriptiva.

35

NOTA

EN RESUMEN: El presente modelo de utilidad que, por vein-
te años, se solicita para España y sus Colonias, ha de recaer

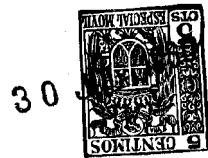

sobre las siguientes reivindicaciones:

40 1ª.- BISAGRA PARA CAJAS PERFECCIONADA, que se caracteriza esencialmente porque en el centro de los bordes laterales mayores de cada una de las dos hojas de bisagra, queda previsto un alojamiento en el que se introducen los bordes doblados de un resorte de acero conformado en arco que produce la apertura inmóvil en determinada posición de la tapa, y así-

45 mismo el cierre de la caja a que se aplique la bisagra.
2ª.- BISAGRA PARA CAJAS PERFECCIONADA, según la reivindicación anterior que se caracteriza, porque queda introducida en una doble pared prevista en la caja, cuya pared interna experimenta un corte que deja un espacio libre que permite

50 la entrada del resorte citado en la reivindicación primera.
3ª.- BISAGRA PARA CAJAS PERFECCIONADA, según las reivindicaciones anteriores, que se caracterizan porque las hojas de la misma quedan sujetas por presión en el interior hueco de la citada pared doble de la caja, asegurando la sujeción un-

55 dentado a modo de cierre previsto en los laterales menores de las hojas.
4ª.- Por último, se reivindica como objeto sobre el que ha de recaer la protección jurídica del presente modelo de utilidad que, por veinte años, se solicita para España y sus

60 Colonias. - - - - -

p o r

"BISAGRA PARA CAJAS PERFECCIONADA"

Todo conforme queda expresado en la presente memoria descriptiva que consta de cuatro folios escritos a máquina



65 por una sola cara y una hoja de dibujos que se acompaña.

Madrid, 30 de Nov. 1960

P.A.,

RECIBO PARA
P.A.

A handwritten signature in cursive script, written in dark ink. The signature is slanted and appears to be a name, possibly 'Alonso' or similar, followed by a horizontal line.

82419

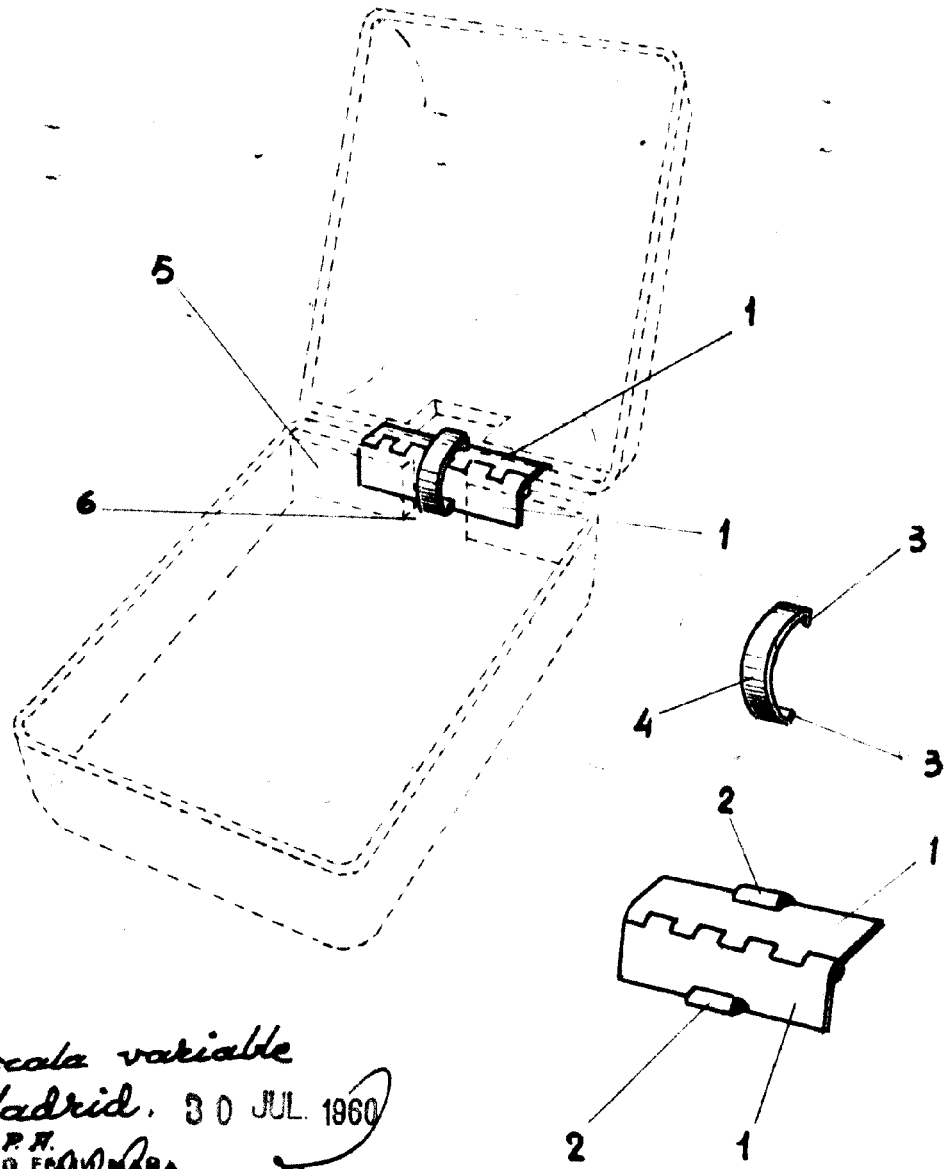

Escala variable
Madrid, 30 JUL. 1960
L.P.R.
PEDRO FERRER MARA
R.F.