

Nº 82406

- 8



82406

MODELO DE UTILIDAD

por 20 años

por "UN BARRIL PARA EMBALAJE, PERFECCIONADO", a favor de D. Leopoldo Amaya Melé, de nacionalidad española, domiciliado en Badalona, Riera San Juan, 27.

=====

MEMORIA DESCRIPTIVA

Este Modelo de utilidad se refiere a un barril para embalaje, perfeccionado, especialmente aplicable a envases poco resistentes, como sacos, bolsas de plástico y papel y otros, permitiendo el transporte y almacenaje cómodos y

5. con todas las garantías de seguridad, de una serie de tipos de envases que a pesar de presentar buenas características de hermeticidad, ligereza y economía de fabricación, no poseen la resistencia necesaria para garantizar la seguridad de su manejo, excepto en condiciones de especial cuidado.



Esencialmente, este barril para embalaje consta de una carcasa cilíndrica abierta por su parte superior, en la que puede recibir una tapa de cierre de forma circular que presenta dos aberturas arqueadas diametralmente opuestas, las cuales coinciden para la introducción y extracción de la tapa, con sendos topes que posee interiormente la carcasa cilíndrica. La tapa queda apoyada sobre un cerco interior del propio barril, sobre el cual puede girar, dejando de coincidir las aberturas arqueadas de la tapa con los topes, con lo cual aquella no puede ya desprenderse del barril. La tapa queda fijada radialmente por medio de un precinto que atraviesa la carcasa radialmente y queda introducido en una anilla existente en la parte superior de la tapa.

15. La carcasa cilíndrica del barril, presenta cerca de su parte superior, dos aberturas diametralmente opuestas que actúan a modo de asas para su manejo.

Para su mejor comprensión, se adjuntan, a título de ejemplo, unos dibujos representativos de un barril para embalaje realizado de acuerdo con el presente Modelo.

20. La figura 1 es una vista en perspectiva del barril, la figura 2 es una sección del mismo y la figura 3 es una vista en planta.

Según tales figuras, este barril para embalaje se compone esencialmente de una carcasa cilíndrica -1- abierta por su parte superior, en la cual presenta un cerco interno -2- y unos topes -3- y -4- diametralmente opuestos, que ocupan una posición algo más elevada que aquél. Debajo del cerco -2-, la carcasa cilíndrica -1- presenta dos aberturas -5- y -6- diametralmente opuestas, que pueden ser utilizadas a modo de asas para el manejo del barril.

El barril queda cerrado por una tapa superior -7-,



- de forma sensiblemente circular, en la que se aprecian dos aberturas arqueadas -8- y -9-, diametralmente opuestas. Dicha tapa puede coincidir encima del cerco -2- coincidiendo -8- y -9- con los topes -3- y -4-. Haciendo girar
5. la tapa sobre -2-, dejan de coincidir los topes -3- y -4- con -8- y -9-, quedando fijada axialmente la tapa -7-. Para impedir su giro, se dispone un precinto -10- atravesando la carcasa -1- y quedando introducido en una anilla -11- existente en la parte superior de la tapa, la cual
10. posee asimismo un travesaño diametral -12-, a modo de asa.

Todo cuanto no afecte, altere, cambie o modifique la esencia del barril anteriormente descrito, será variable a los efectos del presente Modelo.

N O T A.

15. Se reivindica como objeto de este registro por Modelo de utilidad:
- 1.- Un barril para embalaje, perfeccionado, caracterizado esencialmente por consistir en una carcasa cilíndrica, cerca de cuya parte superior posee dos escotaduras diametrales,
20. llevando interiormente un cerco de soporte de la tapa y dos topes en posición algo más elevada. La tapa posee dos aberturas arqueadas diametralmente opuestas y una anilla en su parte superior, en la cual queda introducido un precinto que atraviesa el borde superior de la carcasa cilíndrica.
25. cilíndrica.

Sean cuales fueren las circunstancias que concurren en la esencialidad del Modelo de utilidad definido en la anterior reivindicación, cuyo objeto es:

2.- "UN BARRIL PARA EMBALAJE, PERFECCIONADO".

30. Consta la presente memoria de cuatro hojas foliadas, mecanografiadas por una sola cara y del dibujo adjunto.

- 4 -

82406

58



Barcelona, ocho de julio de mil novecientos sesen-

ta.

P.A. de D. Leopoldo Amaya Melé,

L. DURÁN CORREJER
P. P.

jc.



82406

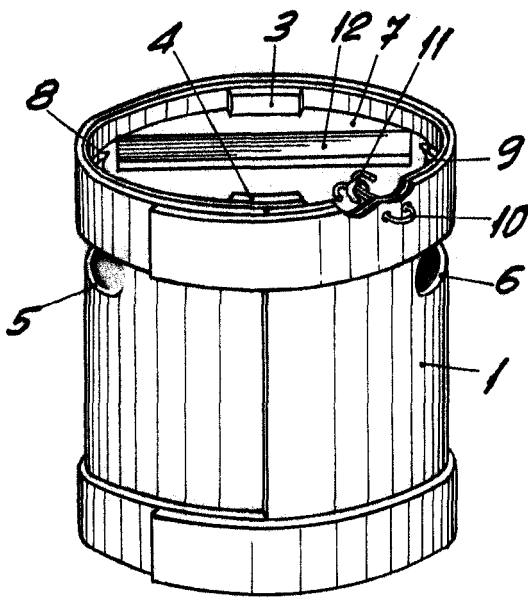

Fig. 1

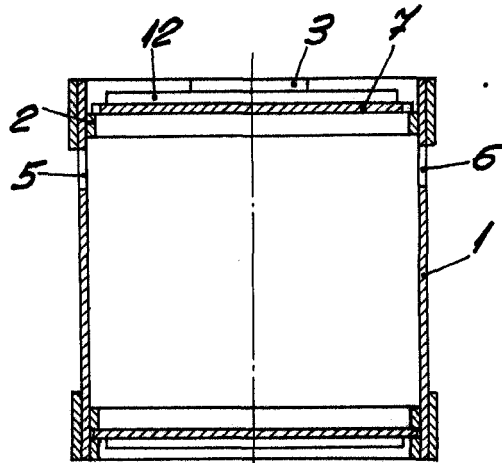

Fig. 2

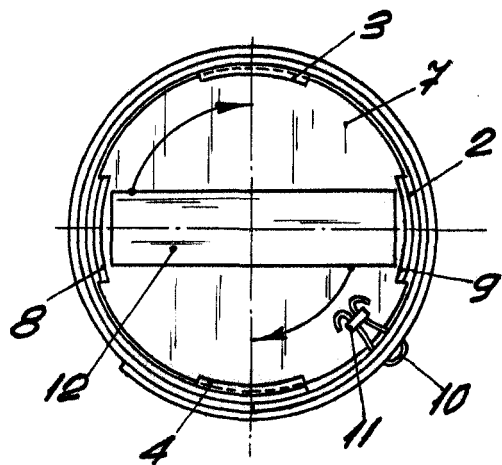

Fig. 3

BARCELONA, 8 JULIO DE 1960
L. DURAN
P.P.