



Nº 82396

82396

MEMORIA DESCRIPTIVA DEL MODELO DE UTILIDAD, que , por veinte años en España, solicita DON ANTONIO DOMINGUEZ ALVAREZ, español de nacionalidad, con residencia en Madrid, c/ de Guzman - El Bueno 45, para el " RIZADOR REVERSIBLE Y FLEXIBLE PARA EL CABELLO

5.-

----- 000000-----

Para el rizado a mano del cabello suelen emplearse piezas metálicas más o menos complicadas e ingeniosas, tales como horquillas con sujeción, trozos de cinta de plomo con revestimiento textil, etc. Todos estos artilugios dan el resultado de rizar el cabello por una permanencia de horas de los mismos arrollados a este especie de molde. Normalmente y dada la detestable estética de una cabeza con tal preparación, ocurre que las mujeres se preparan para este rizado por la noche debiendo dormir con todos estos pesados y molestos artilugios toda la noche para conseguir su propósito.

10.-

15.-

El solicitante ha estudiado un sistema de conseguir el mismo efecto, recurriendo a un medio que es de fácil aplicación y que evita las molestias de pasar la noche con estos mecanismos sujetos a la cabeza.

20.-

Para ello emplea una pieza en plástico muy flexible pudiéndose emplear también goma de poca dureza, al objeto de conseguir , que por la presión de la cabeza sobre la almohada, con el rizador interpuesto , a penas sea molesto y mucho menos peligroso de sufrir arañazos y pinchazos.

25.-

Se acompaña un plano en que se muestra en cortes la disposición de esta pequeña pieza, la fig. nº 1, que es su postura normal abierta se aprecia en la parte central de la zona cónica reversible varios agujeros que aumentan su flexibilidad y facilitan la reversibilidad de la misma asimismo aumenta la flexibilidad de la pieza el hecho de ser hueco el cilindro central.

30.-



02000

En la figura nº 2, se aprecia la pieza con la copa revestida y es en esta postura cuando los cabellos quedan aprisionados y la figura 3, es una perspectiva de la misma.

- 35.- La forma de utilización es extremadamente sencilla; basta enrollar los cabellos en el cilindro central de esta pieza, llegando en este enrollamiento hasta la base de cuero cabelludo, -
llegado este momento, la forma de copa de la pieza sirve para el bloqueo de los cabellos enrollados, de forma que al revestir
40.- los bordes de esta copa quedan los cabellos presionados en la forma en que fueron enrollados y no puede deshacerse el dispositivo hasta tanto no se vuelvan los bordes de esta especie de copa a su posición normal.

- Siempre que se respete el principio fundamental de la reversibilidad y flexibilidad de la pieza, pueden variarse las
45.- dimensiones y puede variarse asimismo la composición del material empleado que será, plástico flexible o cualquier otro que sirva al mismo fin, reservándose el solicitante cuantos derechos le confieren el vigente Estatuto sobre Propiedad Industrial
50.- respecto de la ampliación de validez a los países extranjeros.

-----000000-----

NOTA.- Se reivindica la propiedad de este Modelo de Utilidad

- 1 - Rizador reversible y flexible para el cabello, caracterizado por su forma de copa, con una base aproximadamente recta y los bordes de copa extremadamente flexibles,
55.- 2 - Rizador reversible y flexible para el cabello, según primera reivindicación caracterizado además por que la reversibilidad de los bordes de la copa sirve para el bloqueo de los cabellos enrollados, evitando que pueda deshacerse la disposición que se haga.
60.- 3 - * RIZADOR REVERSIBLE Y FLEXIBLE PARA EL CABELLO* - Esta Memoria Descriptiva consta de dos hojas foliadas y mecanografiadas por una sola cara y de una hoja de plano.

Madrid, 29 de Julio de 1960.

EL SOLICITANTE.-

Aut.º

Antonso Dominguez Alvarez

Nº 1

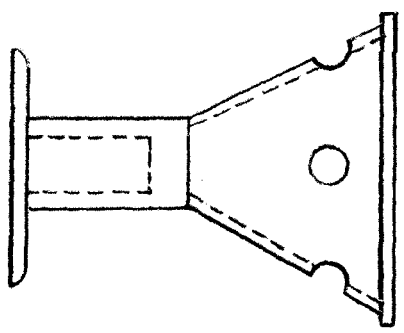

2 396

2 396

Nº 3

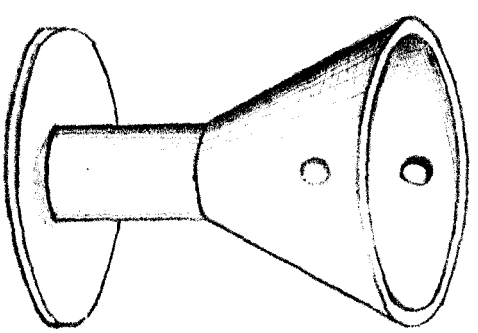

Nº 2

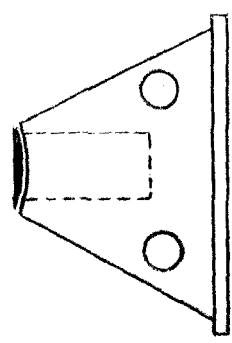

Antonso