

NO 0274

6 JUL



82374

MODELO DE UTILIDAD

por 20 años

por "UNA CUNA PLEGABLE", a favor de D. Juan Rovira Clapés, de nacionalidad española, domiciliado en Granollers, Alvarez de Castro, 15.

=====

MEMORIA DESCRIPTIVA

Este Modelo de utilidad, se refiere a una cuna plegable, que presenta como principales características, su facilidad de transporte y almacenamiento, pudiendo ser trasladada facilmente de un lugar a otro, ocupando un espacio mínimo.

Esencialmente, esta cuna se compone de un marco de soporte sensiblemente rectangular, en el cual se fija la bolsa flexible que constituye el lecho de la cuna, estando unidas por medios elásticos a los extremos de di



cho marco, dos estructuras que llevan inferiormente las patas de reposo de la cuna, estando ambas articuladas a una barra recta longitudinal. Además de la unión articulada, existe otra unión por medio de un tornillo, entre
5 las estructuras de sustentación mencionadas y la barra longitudinal, cuya unión puede deshacerse cuando se procede al plegado de la cuna, en el que las estructuras de las patas de soporte, quedan superpuestas al marco de la cuna.

10 Para su mejor comprensión, se adjuntan, a título de ejemplo, unos dibujos representativos de una cuna plegable realizada de acuerdo con el presente Modelo.

La figura 1 es una vista en perspectiva de la cuna y la figura 2 representa a la misma una vez plegada.

15 Según tales dibujos, esta cuna plegable se compone esencialmente de un marco rectangular -1-, al que está unida la bolsa flexible -2-, que constituye el lecho de la cuna, quedando unidas a los extremos del marco -1-, con ayuda de los medios elásticos -3-, las dos estructuras
20 ras de sustentación -4- y -5-, las cuales se prolongan inferiormente en sendos pares de patas -6- y -7-, terminadas en ruedecitas. Las estructuras -4- y -5-, quedan unidas por medio de las articulaciones -8- y -9-, a una barra longitudinal -10-, a la cual pueden asimismo unir
25 se de una manera fija por medio de los tornillos -11- y -12-.

En el plegado de la cuna, se procede a desatornillar los tornillos -11- y -12-, rebatiendo las estructuras -4- y -5-, sobre el marco -1-, tal como se representa en la
30 figura 2.

Todo cuanto no afecte, altere, cambie o modifique la



= 6 JUL.

- 3 -

82074

esencia de la cuna descrita, será variable a los efectos del actual Modelo.

N O T A .

5 Se reivindica como objeto de este registro como Modelo de utilidad:

1.- Una cuna plegable, caracterizada por estar constituida por un marco rectangular al que está unida la bolsa del lecho, llevando asimismo unidas por ambos extremos, unas estructuras de sustentación que se prolongan en sendos pares de patas inferiores, las cuales quedan articuladas a una barra longitudinal, pudiendo unirse dichas estructuras al marco, por medios elásticos y existiendo un dispositivo para la fijación rígida de las mismas a la barra longitudinal.

15 2.- La propia cuna plegable de la reivindicación anterior, caracterizada porque las estructuras de soporte, llevan sendos tornillos que pueden fijarse a la barra longitudinal, uniéndose rigidamente entre sí, dichos elementos.

20 Sean cuales fueren las circunstancias que concurren en la esencialidad del Modelo de utilidad definido en las anteriores reivindicaciones, cual objeto es:

3.- "UNA CUNA PLEGABLE".

Consta la presente memoria de tres hojas foliadas, mecanografiadas por una sola cara y del dibujo adjunto.

25 Barcelona, seis de Julio de mil novecientos sesenta.

P.A. de D. Juan Rovira Clapés,

L. DURÁN CORREJER
P. R.

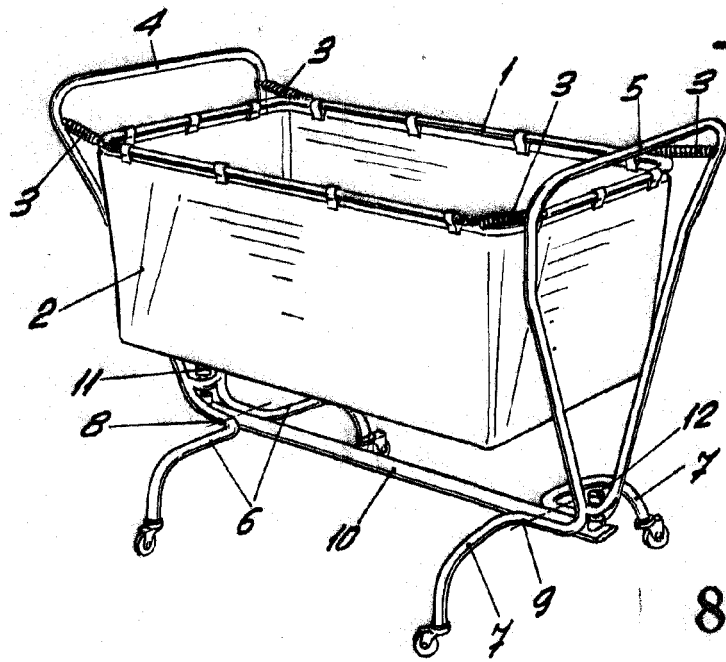

82374

Fig. 1

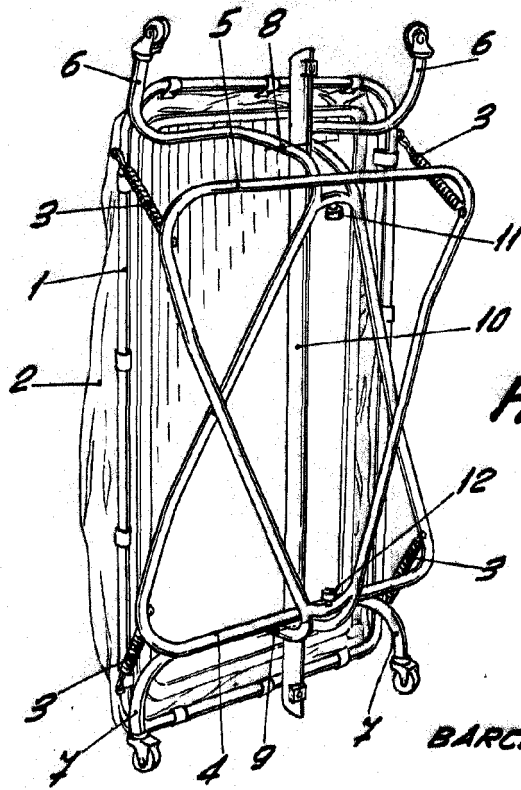

Fig. 2

BARCELONA, 6 JULIO DE 1960
 L. DURAN
 P.P. *[Signature]*

ESCALA VARIABLE