

Nº 82338

82338

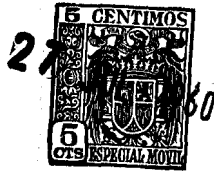

Nº 82338

MEMORIA DESCRIPTIVA

correspondiente a un

MODELO DE UTILIDAD

por VEINTE años

para todo el territorio español

A favor de:

D. JUAN ARBEX VIZCAINO.

de nacionalidad española

residente en:

ZARAGOZA, c/. Hernán Cortés, 15, Int.

Por:

"UN PORTA-PROTECTOR DE DIAPOSITIVAS PERFECCIONADO"

----- ::oOo:: -----



82338

La innovación tiene por objeto un porta-protector de diapositivas que se emplean en particular, para la proyección de anuncios sobre las pantallas cinematográficas y que ha sido ventajosamente modificado.

5. Por ejemplo: Los portas-protectores de diapositivas que se conocen en el mercado, se componen por dos placas de cristal que van superpuestas y unidas por los cantos y comprenden entre sí el cliché positivo transparente enmarcado con láminas u hojas opacas, o, bien, por el
10. referido cliché positivo inserto asimismo entre dos placas de vidrio, que van a su vez superpuestas en el interior de un bastidor sólido é inmovilizadas por unas láminas de encuadre que se pliegan como las pastas de un libro, adhiriéndose sobre ambas caras, así del bastidor
15. como de las propias placas porta-clichés.

- Y tanto en uno como en otro de los casos expuestos, los portas-protectores de diapositivas, adolecen del inconveniente del desgaste por el roce de cantos y frontales al introducirlos en el registro para la proyección, así
20. como el polvo que se acumula sobre las diapositivas a pesar del estuche y que da lugar a la limpieza frecuente con el consiguiente deterioro de las mismas.

- El nuevo modelo de porta-protector en cambio, ha sido ideado con el fin de obviar el defecto de los usu-
25. les de que se ha hecho mención, y la diapositiva va protegida herméticamente entre dos placas que forman un solo cuerpo y, por tanto, no precisan ser colocadas en ningún registro de materia sólida ni unidas por un enmarcamiento de tanta fragilidad.

30. De acuerdo con lo precedente, el aludido porta-pro-



89238

35. tector, está compuesto por dos placas protectoras de un material transparente, tal como de vidrio, las cuales van superpuestas y ligadas sólidamente entre sí por la cara adyacente merced a un adhesivo. Entre medias de ambas placas protectoras, el cliché fátográfico va centrado y enmarcado con una capa opaca que recubre las partes libres de las caras de las propias placas, quedando la diapositiva herméticamente cerrada sin que le entre polvo ni aire que la deteriore.

40. Para el mejor entendimiento del objeto de la innovación, seguidamente se ilustra un ejemplo de realización con referencia al dibujo anexo, el cual representa la vista de un porta-protector de diapositivas con un roto angular que muestra la disposición de sus elementos componentes.

45. Conforme al dibujo, (1) figura el cliché fotográfico o diapositiva, propiamente dicha; (2-3) son las placas protectoras ligadas sólidamente entre sí y con las partes no ocupadas por el cliché, recubiertas con una sustancia opáca.

50. Como es obvio, el ejemplo de realización descrito y representado, es susceptible de modificaciones de detalles secundarios, forma, dimesniones, material, etc., sin que tales alteraciones, presupongan una correlativa de sus características fundamentales, conforme a lo que queda expuesto.

55.

N O T A

En resumen: la patente de MODELO DE UTILIDAD, recaerá sobre las reivindicaciones siguientes:

27 JUL



81338

60. 1.- Un porta-protector de diapositivas perfeccionado, que está compuesto por dos placas transparentes protectoras, las cuales van superpuestas y ligadas sólidamente entre sí por la cara adyacente merced a un adhesivo, llevando entremedias de ambas placas el cliché tipográfico debidamente centrado, así como enmarcado con una capa opaca que recubre las partes libres de las caras de las propias placas protectoras.

65. 2.- "UN PORTA-PROTECTOR DE DIAPOSITIVAS PERFECCIONADO", sustancialmente como queda descrito y representado en esta Memoria que consta de cuatro hojas mecanografiadas por una sola cara, y una lámina de planos.

70.

Madrid, 27 de Julio de 1.960

JUAN ARBEX VIZCAINO.
P. A.
El Agente Oficial.



82338

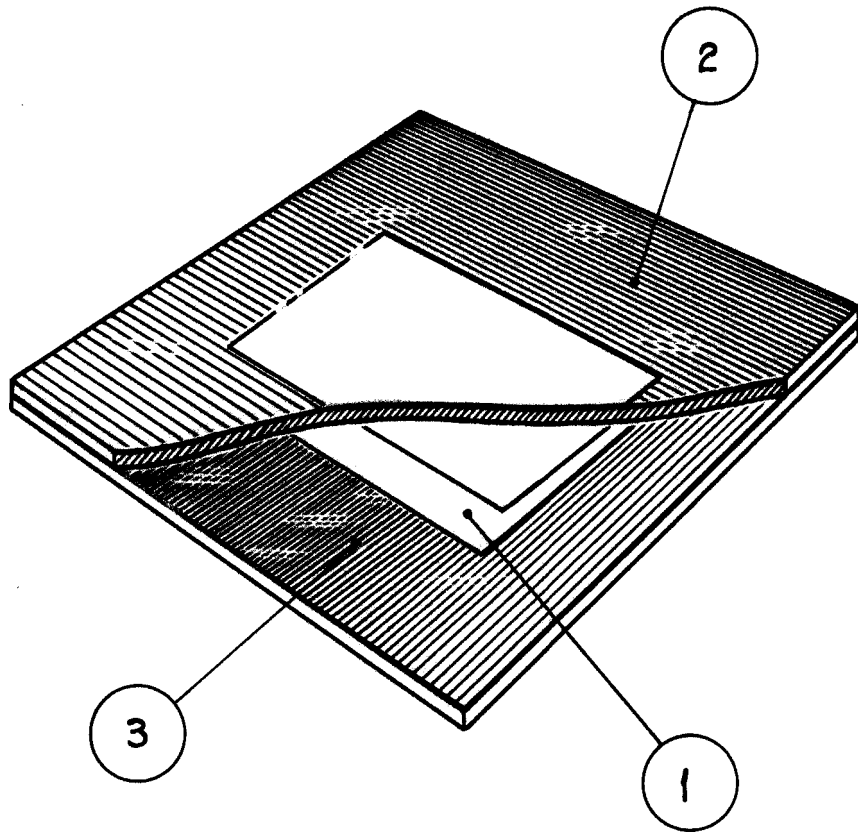

Madrid, 27 Julio 1.960.