

8 2336



82336

MEMORIA DESCRIPTIVA

que se acompaña a una solicitud de modelo de utilidad, por veinte años, para España y sus Posesiones por UN REMOLQUE ESPECIALMENTE PARA SER ARRASTRADO POR "JEEP" a favor de don Enrique Gerardo Martín Caba, de nacionalidad española, residente en Linares (Jaén) Poblado de Santa Ana, Bloque 4.

El presente modelo de utilidad recae sobre un remolque diseñado especialmente para ser arrastrado por un "jeep" caracterizándose, entre otras cosas, por el hecho de que sus líneas se ajustan a las líneas del "jeep" que lo remolca.

5

Para mejor ilustración de la presente memoria, se acompaña una hoja de dibujos en la que se representa un ejemplo ejecutivo de la invención, citado a título de mera realización, sin carácter limitativo, ya que caben variantes de realización dentro del cuadro general de la invención sin que ésta se altere. En dichos dibujos,

10

82336

27



La fig. 1 muestra una vista lateral del remolque.

La fig. 2 muestra una vista posterior

La fig. 3 muestra una sección vertical por la línea
15 X-X de la Fig. 1.

Según la invención tenemos un remolque que va provis-
to de una caja (A) de planta rectangular; la pared delantera
es lisa y recta; las dos paredes laterales presentan una su-
perficie plana (2) y cerca de su borde superior tienen, en
20 su sección, una curvatura que determina un estrechamiento
para volver a seguir rectas y planas en un sector de menor
altura. En su arista inferior, dichas paredes presentan
cerca de sus extremos unas escotaduras (3-4) para dejar
paso a las ruedas del vehículo.

25 La pared posterior, va provista de una compuerta (7)
abatible, que lleva dos refuerzos laterales que, junto a
su extremo superior llevan sendas pletinas, que se articula-
lan por los puntos (11-11') de su extremo inferior, permiti-
tiendo, por tanto, que la compuerta (7) sea abatible. Es-
30 ta compuerta no ocupa toda la parte posterior de la caja
sino que deja libres los espacios laterales de la misma.
Para mantenerla en posición de cierre, lleva dos dispositi-
vos de retención (5-6) uno a cada lado, cerca de su borde
superior.

35 En la parte posterior van los necesarios elementos
de señalización, así como en la anterior van los necesarios
elementos de enganche y conexiones convencionales.

Por su parte interior, la caja que se describe (A)
tiene dos asientos laterales dispuestos longitudinalmente
40 (8) hechos de la misma chapa de la pared lateral y suelo,
que dejan debajo de sí unos espacios (9-10) para las rue-
das del vehículo.

Finalmente, sólo resta hacer constar que en el pre-

82336

27



45

sente modelo de utilidad caben cuantas variantes de realizacion sean posibles dentro del cuadro general de la invencion pudiéndose fabricar en toda clase de materiales y dimensiones adecuadas, sin limitación.

- - - - -

50

N O T A: - Descrito suficientemente lo que antecede sólo resta consignar que lo que se declara propio, nuevo y útil del solicitante, es lo contenido en las siguientes:

REIVINDICACIONES

55

1 - Un remolque especialmente para ser arrastrado por "jeep" caracterizado esencialmente por constar de una caja de planta rectangular, que tiene su pared delantera lisa; sus dos paredes laterales presentan una superficie plana que, cerca de su borde superior tienen, en sección y en sentido longitudinal, una curvatura que determina un estrechamiento, para seguir luego rectas y planas en un sector de menor altura; teniendo en su arista inferior unas escotaduras para dejar paso a las ruedas.

60

65

2 - Un remolque, según reivindicación 1ª caracterizado porque la pared posterior de dicha caja va dotada de una abertura central, que se tapa con una compuerta de cierre, que consta de dos pletinas de refuerzo laterales, que en su tercio inferior van dotadas de otras dos pletinas que se articulan a puntos situados en su extremo inferior, permitiendo la basculación de la compuerta para lograr su abertura.

70

3 - Un remolque, según reivindicaciones 1 y 2, caracterizado porque lateralmente y cerca de su borde supe-



82336

75

rior va provista, la citada compuerta, de unos dispositivos de retención que enganchan en dispositivos cooperantes previstos en los bordes de la apertura que constituye la puerta, quedando, esencialmente, fijas las secciones extremas laterales de la parte posterior de la caja, que flanquean dicha abertura de acceso.

80

4 - Un remolque, según reivindicaciones de 1 a 3 caracterizado porque va provisto de dos asientos laterales enfrentados uno a otro en sentido longitudinal, hechos de la misma caja, que dejan debajo de sí unos espacios para alojamiento de las ruedas del vehículo; yendo dotada dicha caja de unos zunchos verticales junto a los bordes de sus caras laterales, aptos para recibir el armazón de un toldo desmontable.

85

5 - UN REMOLQUE ESPECIALMENTE PARA SER ARASTRADO POR UN "JEEP".

- - - - -

90

Todo según queda descrito en la presente memoria, que consta de cuatro hojas foliadas y mecanografiadas por una sólo cara con un total de noventa y dos líneas y hoja de dibujos que se acompaña.

Madrid 27 julio 1960

P.a.

82336

27

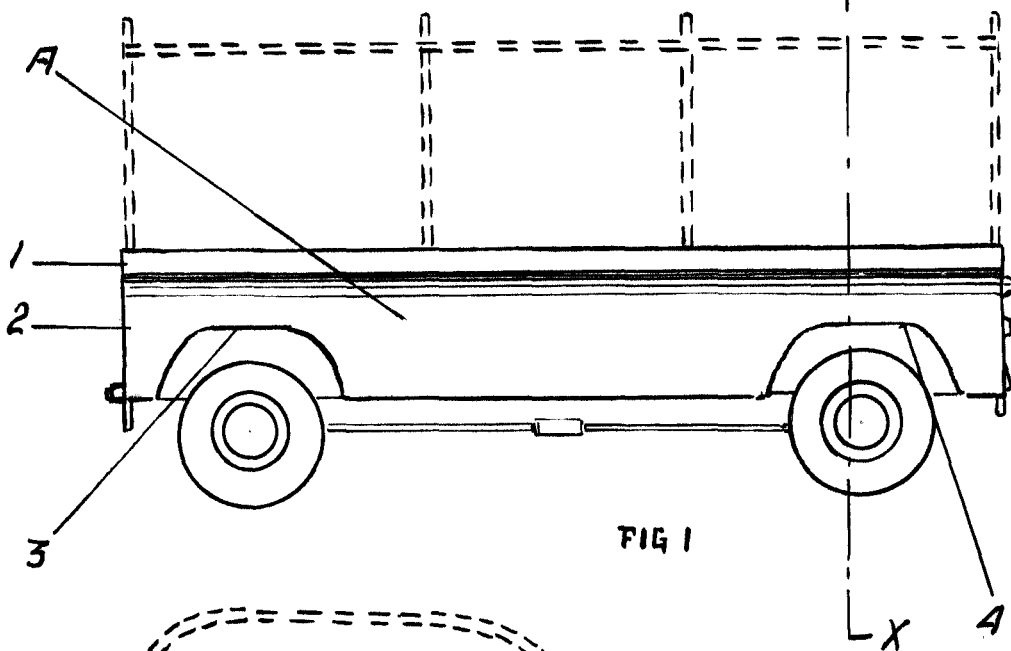
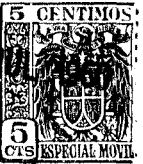

FIG. 1

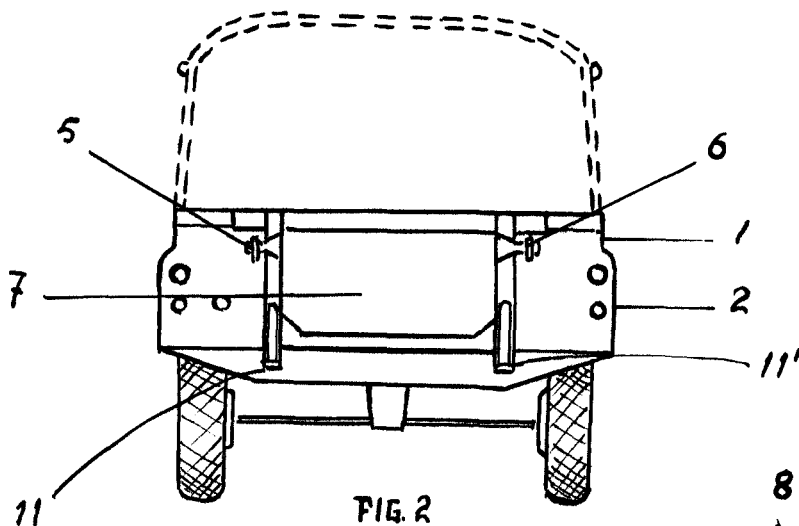

FIG. 2

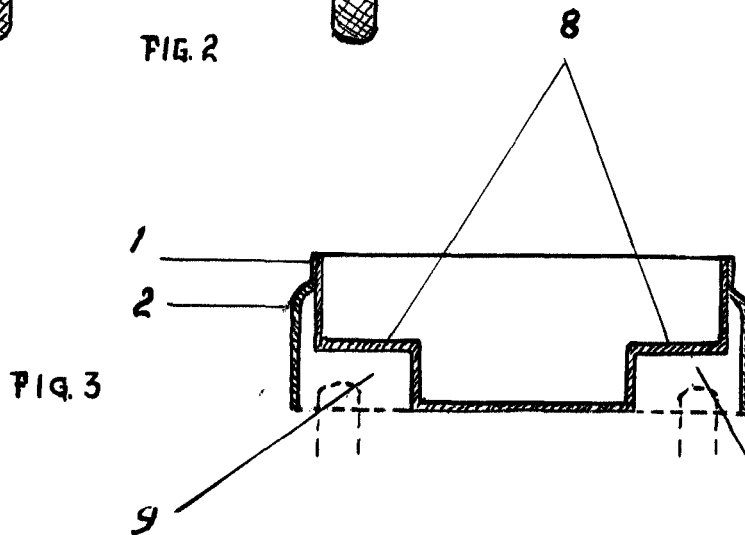

FIG. 3

MADRID 27 JULIO 1960

Martinez