

No 82257

82257



MODELO DE UTILIDAD

por 20 años por

"ENVASE-JAULA PARA EL TRANSPORTE DE BOTELLAS, PERFECCIONADO", a favor de D. FERNANDO BORJA MILENA, de nacionalidad española, residente en Madrid, calle de Montseny, número 9 (Puente de Vallecas) Madrid.

MEMORIA DESCRIPTIVA

- Al extenderse cada vez más la presentación de toda clase de productos y bebidas, envasados en fábrica y que resulta una garantía indiscutible para el comprador, se hace más frecuente y amplio el campo de aplicación de los envases destinados a su transporte, por cuanto es peligroso hacerlo por separado, ya que en tal caso cada una necesitaria de un embalaje que resultaría indudablemente más costoso que las jaulas utilizadas con tal fin en las que se colocan a un mismo tiempo un buen número de ellas. A éste fin
- 5.- se han fabricado un gran número de modificaciones e innovaciones en los mismos, pero por una causa o por otra no se ha llegado a conseguir el envase ideal, en principio se utilizó la jaula metálica, que fué deshechada posteriormente
- 10.-

15.-



por cuanto , simplemente , debido a su dureza , se rompián en las mismas un gran número de botellas, siendo por tal causas sustituidas por las de madera que se han venido utilizando hasta le fecha, sin embargo éstas 'últimas son de mucho menor duración . Pgr ello se ha ideado la jaula-envase de que es objeto el presente modelo de utilidad , en el que se utiliza la madera y el hierro, para la construcción de la misma , utilizandose éste último en la parte externa o carcasa y la madera en la parte interna o compartimientos en los cuales se distribuyen o colocan las botellas.

20.-

25.-

Una vez conocido el objeto del presente privilegio de Propiedad Industrial, pasaremos a describirlo con la ayuda de la lámina de dibujos adjunta , que los es a título de ejemplo y una de las variadas formas de realización a que en la práctica puede llegarse con la aplicación de las esencialidades del mismo.

30.-

Consiste , según se representa en la figura 1, en un paralelepípedo formado a expensas de cuatro marcos rectangulares 1-1' y 2-2', constituidos por varilla o tubo metálico, soldados por las aristas de sus lados menores ; en dichos rectangulos y paralelos a sus lados menores referidos

35.-

van dispuestas unas varillas de sección rectangular o balaustrés 5, uno a cada lado de cada reetangulo , los cuales son huecos en su parte central para recibir los extremos de una cartela 3, que van dispuestas entre cada dos de dichos balaustrés, o sea una por cada reetangulo; y estan rellenos de madera en cada uno de sus extremos para recibir unos tornillos que los sujetarán despues de atravesar la varilla metálica que constituye cada uno de los lados.

40.-

45.-

El fondo del envase y según se representa en la figura 2, está constituido por unas guias o carriles sujetafondos 6-6', entre los cuales se acoplan y sujetan, por presión en las partes vanas, los fondos constituidos por tiras rectangulares , y cruzandose con estos , convenientemente clavados o atornillados van dispuestos los patines 8. Las referi-



82257

50.- das guías o carriles 6-6' se adosan al paralelepípedo constituido por los cuatro rectangulos en virtud de los correspondientes tornillos que atraviesan los orificios 9-9' de ambos, como así mismo ocurre con los patines 8.

55.- Finalmente encima del fondo de la figura 2 , despues de atornillado convenientemente según hemos indicado en el parrafo anterior , se dispondrá el conocido emparrillado utilizado desde tiempo inmemorial para ésta clase de envases en el cual se colocan las botellas, y el cual se sujeta al resto del envase, que hasta le fecha hemos descrito en virtud de una tira rectangular de madera con tres incisiones en su lado inferior en cada una de las cuales se acopla una de las tiras del emparrillado, y que tenemos señalada con 4, acoplada a la cartela de cada uno de los testeros de la jaula por medio de los oportunos tornillos.

60.-

65.- Descrito suficientemente el objeto del modelo de utilidad que nos ocupa nos queda unicamente señalar se trata de una de las realizaciones a que en la práctica puede llegarse, como ya apuntamos al principio, con la aplicación de los perfeccionamientos referidos, pudiendo ser construido en cualquier tamaño, forma y materiales apropiados.

70.-

N O T A

El modelo de utilidad descrito, recaerá , pues sobre las siguientes reivindicaciones:

75.- 1º.-ENVASE-JAULA PARA EL TRANSPORTE DE BOTELLAS, PERFECCIONADO", caracterizado por estar constituido por cuatro rectangulos de varilla , iguales dos a dos, que en virtud de su unión por las aristas de sus lados menores constituyen una figura paralelepipedica , en cada uno de dichos cuatro rectangulos y por virtud de una varillas de sección cuadrangular sujetas por arriba y abajo a los

80.- lados mayores de los citados rectangulos se sujetan en el centro de cada uno de ellos unas cartelas para hacer figu-



1960

rar la marca del producto.

85.- 2*.-ENVASE-JAULA PARA EL TRANSPORTE DE BOTELLAS, PERFECCIONADO, según la anterior reivindicación, caracterizado por cuanto su fondo está formado por dos carriles o grúas, sujetos a los laterales inferiores de los rectángulos mayores del paralelepípedo, en los que van dispuestos y mantenidos en posición por presión y perpendiculares a las guías unas tiras rectangulares que forman el fondo propiamente dicho, las cuales a su vez y por su parte inferior están atravesadas por otras tiras rectangulares que constituirán los patines sobre los que habrá de deslizarse el envase y sujetos por atornillado, también, a los testeros.

90.- 3*.-"ENVASE-JAULA PARA EL TRANSPORTE DE BOTELLAS, PERFECCIONADO".

95.- Todo tal y conforme queda descrito, representado y reivindicado.

100.- Esta memoria consta de cuatro hojas mecanografiadas y foliadas por una sola de sus caras, conteniendo un total de cien líneas.

MADRID A 21 DE JULIO DE 1960.
P.A.
MANUEL DE ARPE.

82257

Fig. 1

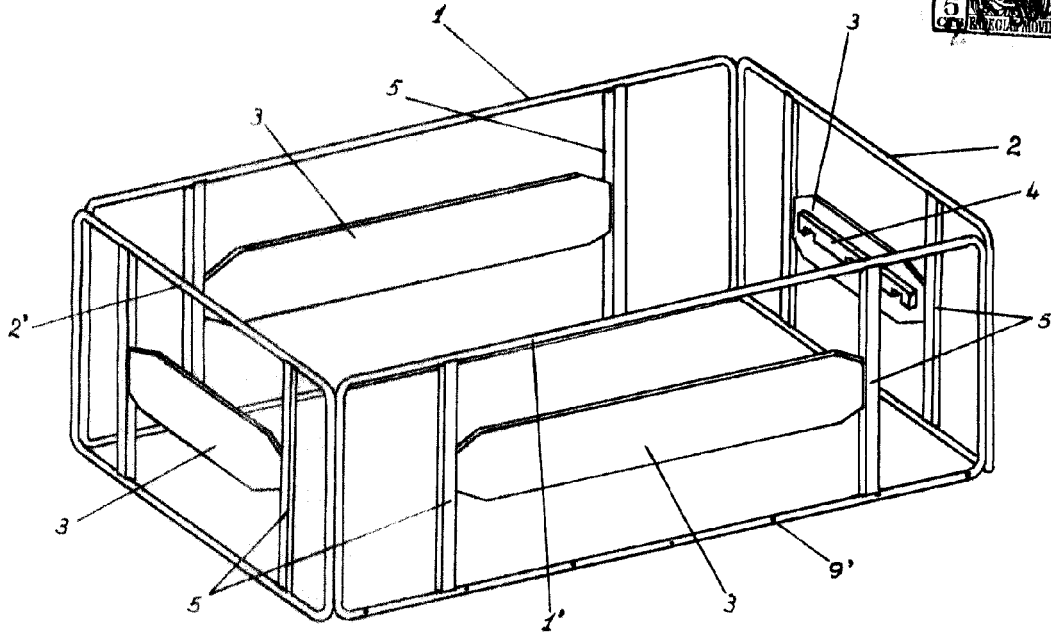
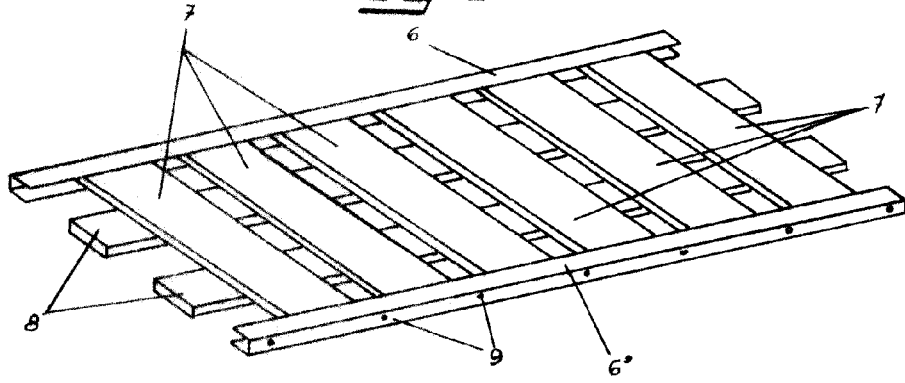

Fig. 2



Madrid Julio 1960

[Signature]
Escala Variable