



82246

MEMORIA DESCRIPTIVA

que se acompaña a la solicitud de

UN MODELO DE UTILIDAD

a favor de Don Ramón GONZÁLEZ de la Fuente, de nacionalidad española, residente en MADRID, Bormonia, 7,

por:

"UTENSILIO DESCAPSULADOR DE PARED PARA BOTELLAS CON TAPÓN CORONA".

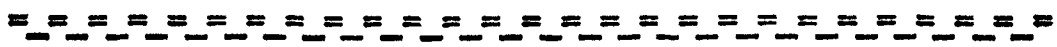

La presente Memoria se refiere, como su enunciado indica a un utensilio para descapsular las botellas provistas del cierre llamado de tapón-corona con la particularidad de que dicha operación puede realizarse cómoda y fácilmente con una sola mano, quedando retenida la cápsula metálica en el propio utensilio -



82246

por medio de una pieza imantada, con lo que se evita que ésta caiga al suelo y las molestias inherentes.

10 Por el aludido objeto se solicita el correspondiente privilegio de MODELO DE UTILIDAD conforme y al amparo del vigente Estatuto sobre Propiedad Industrial, a fin de garantizar a favor del recurrente el derecho a la explotación exclusiva del mismo en toda España y posesiones.

15 A continuación se hará una descripción completa del citado utensilio con referencia a los planos que se acompañan en los cuales se representa, a simple título de ejemplo, no limitativo, una forma preferente de realización susceptible de todas aquellas modificaciones de detalle que no supongan una alteración fundamental de sus características esenciales.

20

En dichos dibujos:

La figura 1.- Ilustra el utensilio descapsulador en vista de alzado frontal.

25 La figura 2.- Es el mismo utensilio en vista de alzado lateral, aplicado a una superficie vertical.

30 Según el ejemplo de ejecución representado, el utensilio descapsulador preconizado está integrado por un cuerpo soporte, obtenido preferentemente por moldeado de materiales plásticos, constiuyendo una placa (1) con un remate superior sustancialmente en forma de visera (9) - entre las cuales se acopla una pieza metálica angular (2) cuyo terminal superior (3) queda doblado en ángulo agudo con orientación interna presentando su perfil arqueado - en tanto que el terminal inferior presenta también un do-



82246

35 blez en ángulo obtuso (4) de manera apropiada para ob-
 tener el desprendimiento de la cápsula de las botellas.
 Dicha pieza (2) queda sujeta al cuerpo soporte (1) por
 medio de un tornillo (5) que realiza transversalmente -
 la fijación del utensilio a la pared o superficie ver-
 tical de aplicación.

40

En la extremidad inferior de la placa (1) se
 establece un resalte circular (7) donde queda montada
 una pieza imantada (8) que atrae y retiene a la cápsu-
 la metálica desprendida de la botella evitando así su
 caída al suelo, pudiéndose desprender después manual-
 mente para darle el destino apropiado.

45

La forma, materiales y dimensiones, podrán ser variables
 y en general cuanto sea accesorio y secundario, siempre
 que no altere, cambie o modifique la esencialidad del
 objeto que se describe.

50

Los términos en que queda redactada esta Me-
 moria son ciertos y fiel reflejo del objeto descrito,
 debiéndose tomar con carácter amplio y nunca en forma
 limitativa.

N O T A

55

EL MODELO DE UTILIDAD que se solicita recaerá
 sobre las particularidades características de las si-

21 JUL



82246

güentes reivindicaciones.

60

1ª.- Utensilio descapsulador de pared para botellas con tapón corona, caracterizado por comprender un cuerpo soporte constituyendo una placa vertical con un remate superior a modo de visera entre las cuales se acopla el elemento descapsulador propiamente dicho integrado por una pieza de pletina angular cuyos terminales se disponen doblados y con perfiles adecuados para hacer posible el desprendimiento de la cápsula de la botella mediante una acción de palanca realizada con éste.

65

70

2ª.- Utensilio de pared según la reivindicación primera, caracterizado porque el indicado elemento descapsulador queda sujeta al mencionado cuerpo soporte mediante un tornillo transversal que realiza asimismo la fijación del conjunto a la superficie vertical de aplicación.

75

3ª.- Utensilio descapsulador según las reivindicaciones anteriores, caracterizado porque en la extremidad inferior del cuerpo soporte se establece un resalte en el que queda montado un imán que atrae y retiene la cápsula desprendida de la botella, evitando su caída al suelo.

4ª.- "UTENSILIO DESCAPSULADOR DE PARED PARA BOTELLAS CON TAPÓN CORONA".

- - - - -

Todo según queda expuesto en la precedente Memoria que consta de cuatro hojas foliadas y mecanografiadas por una sola cara y hoja de dibujos que a la misma se acompaña.

Madrid, 21 Julio 1.960.

P.A.

0000

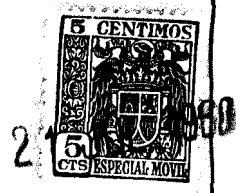

82246

FIG. 1

FIG. 2

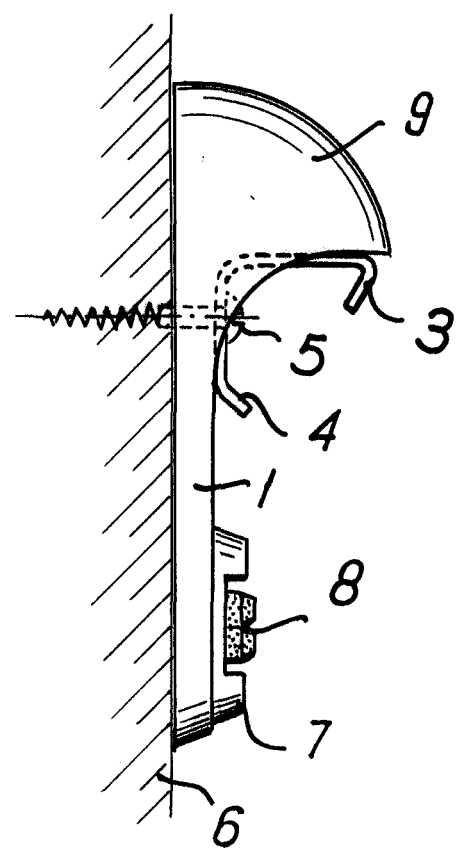
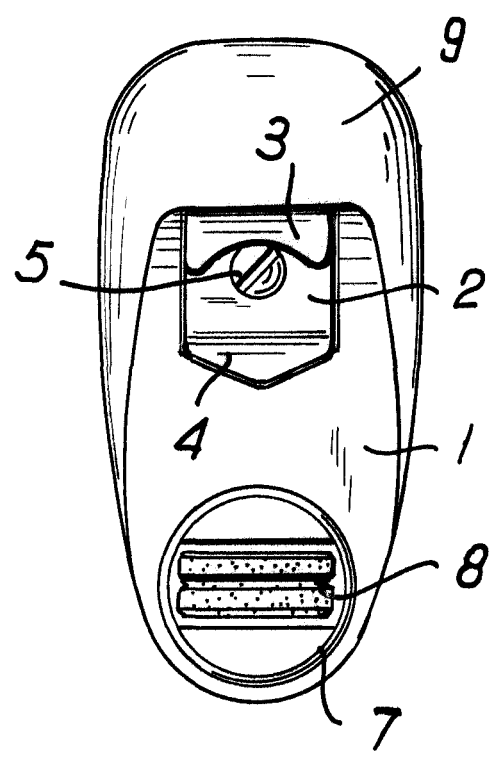

Madrid. 21 JUL 1960

[Handwritten signature]

ESCALA VARIABLE