

Nº 8 28 JUN 1953
5 CENTIMOS
6 CTS ESPECIAL MOVIL

Nº 8 2233

82233

MODELO DE UTILIDAD

por 20 años

por "UNA PIEZA DE CERAMICA PARA REVESTIMIENTOS", a favor de D. Pablo Llopis Cervelló, D. Francisco Llopis Cervelló y D^a Rosario Llopis Cervelló, de nacionalidad española, domiciliados en Molins de Rey (Barcelona), Av. Generalísimo Franco, 233.

=====

MEMORIA DESCRIPTIVA

Este Modelo de utilidad se refiere a una pieza de cerámica para revestimientos, que presenta características decorativas, permitiendo hacer revestimientos de paredes de modo que la apariencia sea de muros construidos por medio de tochos cortados en rústico. Este tipo de revestimiento presenta características decorativas muy originales y permite su adaptación a paredes de

28 J



82233

poco grosor, en las que se hacía difícil la imitación de ser construidos a base de tocho.

5. Esencialmente, este Modelo consiste en una pieza de cerámica sensiblemente paralelepípedica, en la que está dispuesta una ranura de sección triangular según un plano medio del bloque, poseyendo asimismo otras dos ranuras longitudinales de mayor sección, en las dos caras restantes.

10. El bloque, de esta forma constituido, es susceptible de ser cortado longitudinalmente según la ranura de fondo triangular, quedando determinadas dos medias piezas en las que una cara presenta un acabado tosco, apropiado para el efecto decorativo que se desea.

15. Para su mejor comprensión, se adjuntan, a título de ejemplo, unos dibujos representativos de una pieza de cerámica realizada de acuerdo con el presente Modelo.

20. La figura 1 es una vista en perspectiva de la pieza, la figura 2 presenta a la misma una vez dividida por su línea media y las figuras 3 y 4 son vistas en sección correspondientes a las anteriores.

25. Según tales figuras, este Modelo consiste esencialmente en un bloque de cerámica -1-, sensiblemente paralelepípedico y que lleva dispuesta una ranura -2-, de sección triangular, que se extiende según un plano medio longitudinal del bloque. Posee asimismo, otras dos ranuras de mayor sección -3- y -4-, dispuestas longitudinalmente en las otras dos caras restantes del bloque.

30. Dicho bloque -1-, puede ser cortado en dos mitades según la ranura media -2-, determinándose las dos medias piezas -5- y -6-, figura 2, que presentan sendas caras -7- y -8-, terminadas rústicamente, enmarcadas por unos rebor-

82233

28 JUN



Todo cuanto no afecte, altere, cambie o modifique la esencia de la pieza cerámica descrita, será variable a los efectos del actual Modelo.

N O T A.

5. Se reivindica como objeto de este registro por Modelo de utilidad:

- 1.- Una pieza de cerámica para revestimientos, caracterizada esencialmente por consistir en un bloque sensiblemente paralelepípedo que lleva dispuesta una ranura de fondo triangular que se extiende según el plano medio longitudinal del bloque y según la cual es susceptible de ser dividida en dos medias piezas que presentan sendas caras rústicas enmarcadas por unos rebordes lisos. En las caras opuestas están dispuestas otras ranuras longitudinales de mayor sección.

Sean cuales fueren las circunstancias que concurren en la esencialidad del Modelo de utilidad definido en la anterior reivindicación, cuyo objeto es:

2.- "UN PIEZA DE CERAMICA PARA REVESTIMIENTOS".

20. Consta la presente memoria de tres hojas foliadas, mecanografiadas por una sola cara y del dibujo adjunto.

Barcelona, veintiocho de junio de mil novecientos sesenta.

P.A. de D. Pablo Ilopis Cervelló,
D. Francisco Ilopis Cervelló y
D^a Rosario Ilopis Cervelló,

L. DURAN CORRETJER
P. P.

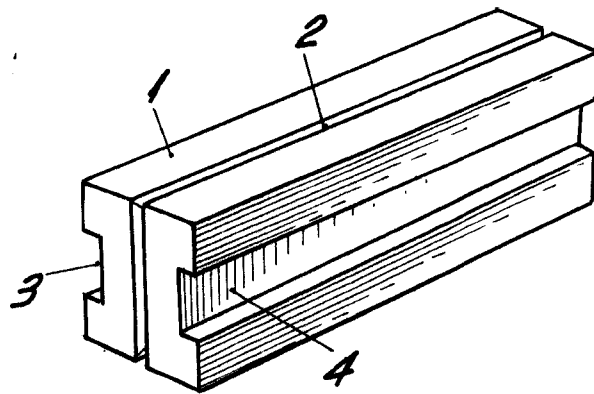

Fig. 1

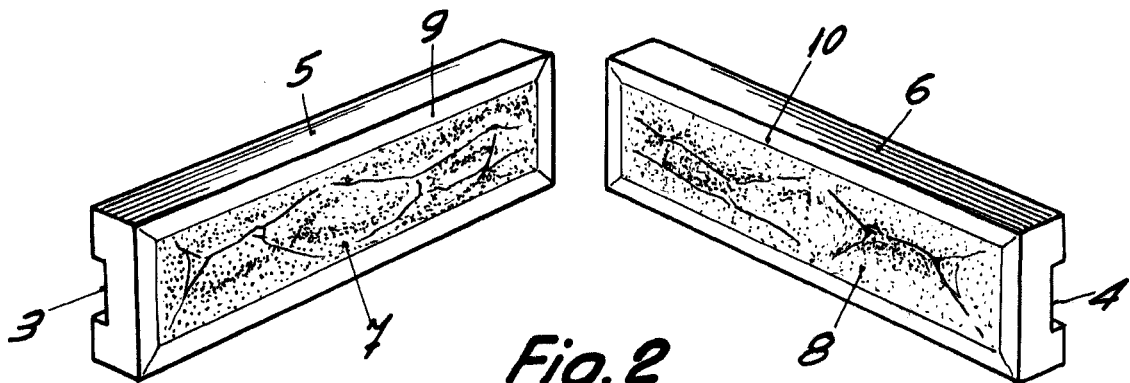

Fig. 2

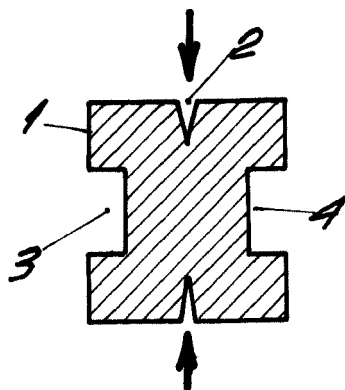

Fig. 3

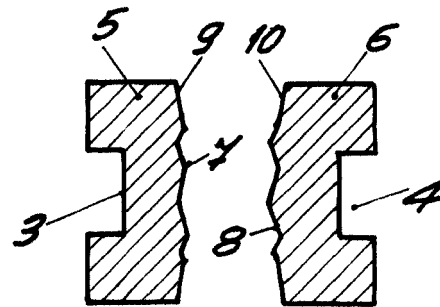

Fig. 4

BARCELONA, 28 JUNIO DE 1960

L. DURAN

P.P.