



82224

M O ; D E L O  
D E  
U T I L I D A D

para "UNA REGADERA DESMONTABLE", a favor de DON EDUARDO MIRALTA SEIX, domiciliado en BARCELONA, calle de Gomis, núms. 30-32.

= . =

MEMORIA DESCRIPTIVA

El presente modelo de utilidad se refiere a una regadera desmontable.

En el modelo se ha previsto una regadera completamente desmontable, pudiéndose por lo tanto recambiarse sus piezas, y dar un aspecto distinto al conjunto.

5.

Con el fin de facilitar la explicación, se acompaña a la presente memoria una lámina de dibujos en la que se ha representado un caso de realización que se cita a título de ejemplo.

10.

En el dibujo:



1 20224 20 J

La figura 1, muestra una vista del conjunto con todas sus piezas accesorias, situadas a punto de encajarse.

La figura 2, es un detalle de la alcachofa.

La figura 3, es el detalle del enganche del asa.

5.

La figura 4, representa en sección el soporte del tor-na-puntas.

La figura 5, es la sección detallada de los bordes del cuerpo y del casquete.

10.

Consiste esencialmente en un cuerpo 1, que sirve de depósito de agua, y cuyo borde superior forma un diente y un entrediente (fig.5) 12, en el cual encaja a presión el borde inferior 13 del casquete 2 acoplándose todo el casquete 2 (fig.1) sobre el contorno del cuerpo 1.

15.

El casquete 2 lleva un frente para evitar la caída del agua, al regar, el cual se estrecha y curva formando un asa 3 que termina en un enganche 4 por el que se fija a un puente 5 adosado al cuerpo 1.

20.

El cuerpo 7 es el tubo de riego que se ajusta a una boquilla oblicua exteriormente roscada 6 que sale del cuerpo 1 y además lleva un tornapuntas 8 de sección en T, que encaja en un cajetín 9 que lleva el bordón del cuerpo 1. El tubo de riego 7 que se estrecha por su extremo se acopla a su vez en tubo corto 11 que forma parte de la alcachofa (fig.2), la cual puede desmontarse por su parte frontal 10 consiguiéndose así el variar el diámetro de los agujeros, con el cambio de la misma.

25.

El modelo, dentro de su esencialidad, puede ser llevado a la práctica en otras formas de realización que difieran en detalle de la indicada a título de ejemplo en la descripción, a las cuales alcanzará igualmente la protección que se recaba. Podrá, pues, construirse en cualquier forma y tamaño con los materiales más adecuados por quedar todo ello comprendido en el espíritu

30.



N O T A

89224

Descrito el objeto y utilidad de la invención, lo que se declara como no divulgado ni practicado en España, comprende las siguientes reivindicaciones:

5. 1. Una regadera desmontable, caracterizada esencialmente por estar constituida por un cuerpo central al cual va acopladas las demás piezas que pueden ser desmontadas y recambiadas, comprendiendo como elementos integrantes, un cuerpo central o recipiente propiamente dicho, con embocadura en doble bordón con redientes, un capacete acoplable sobre este bordón mediante ranura con reborde interno, un tubo vertedor fijable a rbsca en un casquillo oblicuo que presenta el cuerpo y una alcachofa enchufable, descomponible para facilitar el recambio de la placa de agujeros.

15. 2. Una regadera, según la anterior reivindicación, en la que el capacete presenta un frente elevado contenedor del agua y una prolongación en arco que termina en forma de gancho y se acopla a un puente dispuesto en el recipiente general en posición diametralmente opuesta a la boquilla vertedora.

20. 3. Una regadera, según las reivindicaciones 1 y 2, en la que el tubo vertedor lleva un tornapuntas de la propia pieza que encaja en un cajetín dispuesto en el cuerpo en su zona anterior.

4. Una regadera desmontable.

25. Según se describe y reivindica en la presente memoria que consta de cuatro hojas, foliadas y escritas a máquina por



82224

una sola de sus caras, acompañadas de una lámina de dibujos.

Madrid, a 3 JUL. 1930

EDUARDO MIRALTA SEIX

p. a.

HOME (SERIA MIRALTA)  
A. P.

LR/.mp.

84224

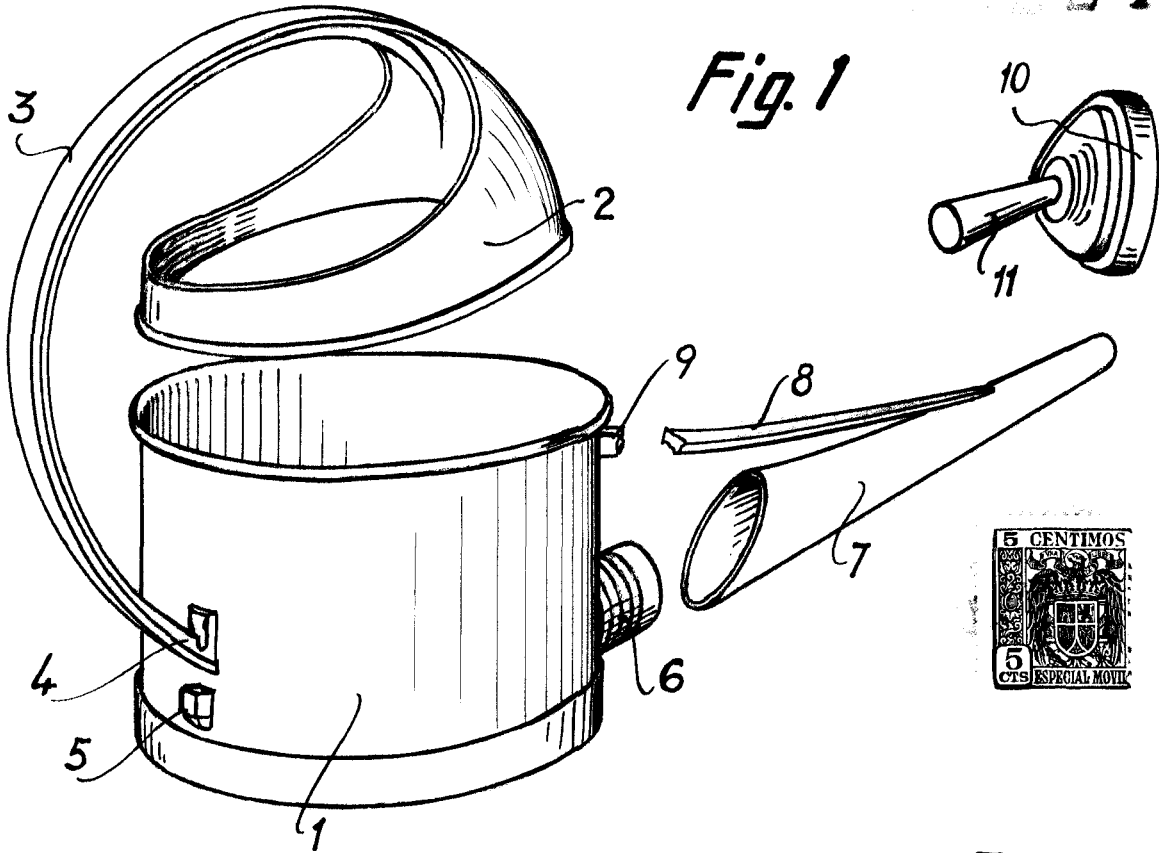

Fig. 1

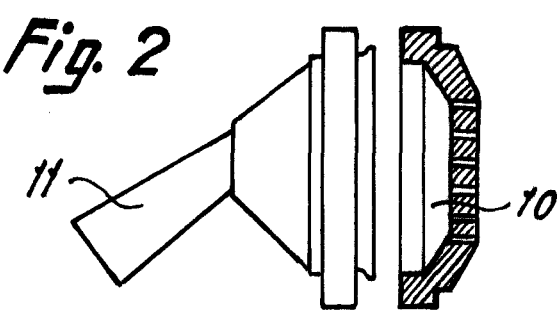

Fig. 2

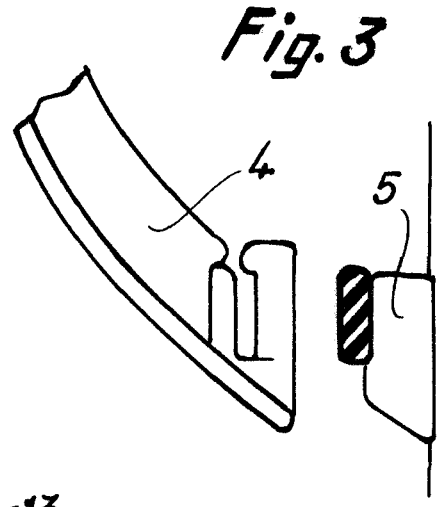

Fig. 3

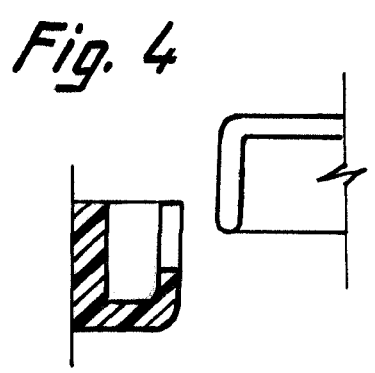

Fig. 4

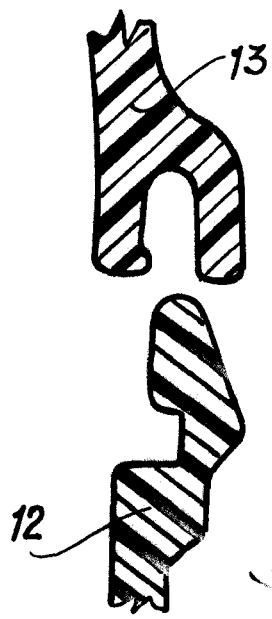

Fig. 5

Madrid, 1960  
Jaime Isern

p.p.  
*[Signature]*