

82209



82209

PATENTE DE MODELO DE UTILIDAD

por VEINTE AÑOS

a favor de Don José GIMENEZ Sanchez,  
de nacionalidad española, domiciliado en Barcelona, calle  
de Alcolea, número 95, por:

"DISPOSICION PERFECCIONADA PARA EL MONTAJE DE ESPEJOS RE-  
TROVISORES".

MEMORIA DESCRIPTIVA

1 El propio recurrente, con fecha veinte de octubre de  
1959, solicitó el registro del Modelo de Utilidad número  
76.672, en el que se reivindicaba una disposición perfec-  
5 cionada aplicable a espejos retrovisores, de acuerdo con  
la cual la extremidad del brazo soporte del espejo presen-  
taba una prolongación troncopiramidal, que encajaba en un  
alojamiento análogo previsto en la base o zócalo, uniéndose  
se entre sí la base y el zócalo por medio de un resorte.  
Esta disposición ha sido objeto de algunas modificaciones,



en vistas a simplificar el montaje y a permitir la libre variación de inclinación del brazo soporte. Resultado de estas modificaciones es el dispositivo que constituye objeto del presente Modelo de Utilidad.

5 Las referidas modificaciones estriban principalmente en proveer un acodamiento inferior, en el brazo-soporte del espejo, cuya extremidad libre termina en un cuerpo troncopiramidal de sección estrellada. Por su parte, la base o zócalo conforma un cuerpo sobresaliente, de forma  
10 generalmente aerodinámica, cerrado por su parte superior y abierto por la inferior, y presentando en su cara frontal una abertura troncopiramidal de eje paralelo e aproximadamente paralelo al plano de la placa-base, dispuesta para recibir por encaje al cuerpo sobresaliente de la extremidad del brazo, antes referido. Finalmente ambos elementos  
15 -brazo y zócalo- se solidarizan entre sí por medio de un fuerte muelle helicoidal a tensión cuyas extremidades se fijan, respectivamente, a una orejeta perforada que sobresale de la base del cuerpo troncopiramidal situado en la extremidad del brazo, y a un pitón solidarizado a la parte interior del cuerpo sobresaliente de la base. Con esta disposición, se consigue, desde luego, que el brazo pueda oscilar con respecto a la base, recuperando inmediatamente la posición normal -en cuanto cesa la fuerza exterior-, por la acción del  
20 muelle dicho. Se alcanza además la ventaja de que la extremidad del brazo pueda encajar en su alojamiento de la base en una multiplicidad de posiciones, determinando una diversidad de posiciones angulares del brazo con respecto al plano vertical, en cuyas posiciones queda inmovilizado por la acción del muelle dicho, pudiendo pasar con toda facilidad de una a  
25 otra. Por último, con esta disposición resulta evidente que se



simplifica en forma importante el montaje de los diversos elementos, en relación con la registrada con anterioridad.

5 Con el único fin de aclarar cuanto queda expuesto, con la presente Memoria Descriptiva se acompaña una lámina de dibujos en los que -sin caracter limitativo de ninguna clase- se ha representado un ejemplo concreto de realización práctica de la disposición perfeccionada que se registra.

10 En estos dibujos, la figura 1 es una vista lateral alzada de la parte inferior del brazo soporte y un zócalo de un espejo retrovisor, montado de acuerdo con la disposición que nos ocupa; la figura 2 es un corte alzado según el plano vertical de simetría de los elementos de la figura anterior; y, finalmente la figura 3 es un corte asimétrico alzado, según un plano ortogonal al del corte anterior, concretamente según AA de la figura anterior.

Refiriéndonos, pues, a estos dibujos:

20 El brazo soporte 1 del espejo retrovisor, presenta un accedamiento 2, en ángulo agudo, en las proximidades de su extremidad, y termina conformando una zona troncocónica 3, de sección estrellada, tal como puede verse en corte en la figura 3. Por su parte, el zócalo queda constituido por una placa 4, dotada de orificios 5 para paso de los tornillos o espárragos de sujeción, y de un reborde perimetral ortogonal 25 6, de apoyo sobre la carrocería del vehículo. Esta placa conforma un abultamiento o cuerpo sobresaliente 7, cerrado por su parte superior y abierto por la inferior, y presentando en su pared frontal 8 un orificio de forma troncopiramidal y sección estrellada, de eje paralelo o aproximadamente paralelo al plano de la placa 4, dispuesto para recibir por encaje 30 al cuerpo 3 sobresaliente de la extremidad del brazo 1. Pre-

22809



ferentemente, la base del cuerpo 3 presentará un área ligeramente inferior a la de la extremidad del brazo, de manera que se conforme una corona plana de apoyo contra la pared frontal 8 del sáculo, la cual por su parte superior se ajustará en forma y dimensiones a las de la extremidad dicha.

Finalmente, los dos elementos fundamentales referidos -brazo y sáculo- se relacionan entre sí por medio de un muelle helicoidal 9, cuyas extremidades se fijan con una cierta tensión, respectivamente, a la aleta perforada 10 sobresaliente de la base libre de la zona 3, y a su pitón 11 solidario de la parte interior del cuerpo 7.

Por lo demás y según se comprende y es lógico, en la realización práctica de la disposición perfeccionada que ha quedado descrita, cabrá introducir cuantas adiciones y modificaciones no afecten a lo que constituye la esencialidad de la misma.

N O T A

SE REIVINDICA:

1 - Disposición perfeccionada para el montaje de espejos retrovisores, de acuerdo con la cual el brazo soporte del espejo presenta un acodamiento inferior, cuya extremidad termina en un cuerpo sobresaliente de forma troncopiramidal y sección estrellada; mientras que el sáculo conforma un cuerpo hueco sobresaliente, cerrado por su parte superior y abierto por la inferior, en cuya pared frontal se sitúa un orificio troncocónico dispuesto para recibir por encaje al cuerpo sobresaliente dicho, del cual sobresale una aleta perforada a la que se fija la extremidad de un muelle cuya otra extremidad se fija a tensión a un pitón solidarizado al interior del cuerpo hueco dicho.

82209 8



2 - Disposición perfeccionada para el montaje de espejos retrovisores.

Consta la presente Memoria Descriptiva de cinco hojas mecanografiadas, escritas por una sola cara, numeradas del 1 al 5 y con sus líneas numeradas, a su vez, de cinco en cinco y de dibujos, anexos.

Barcelona, 8 Julio 1960.  
P.A.



FIG. 1

82209

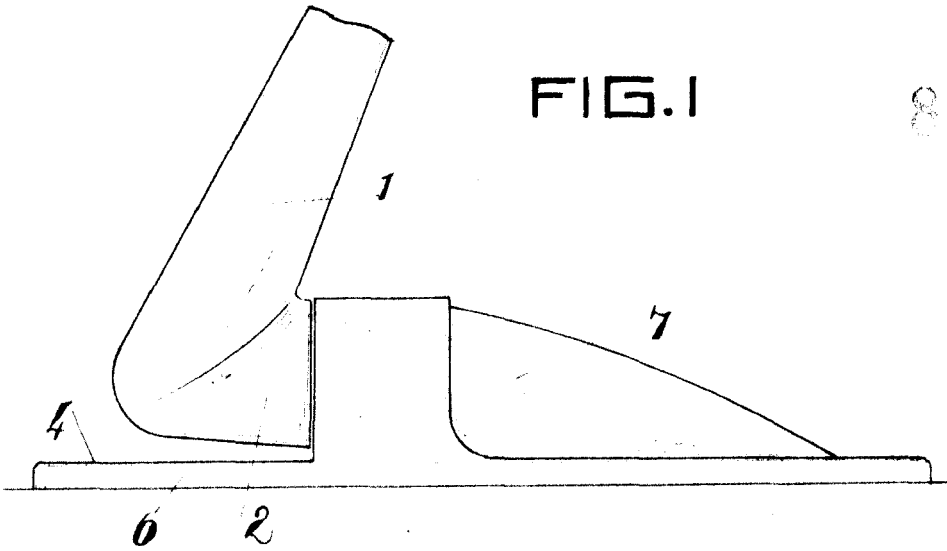

FIG. 2

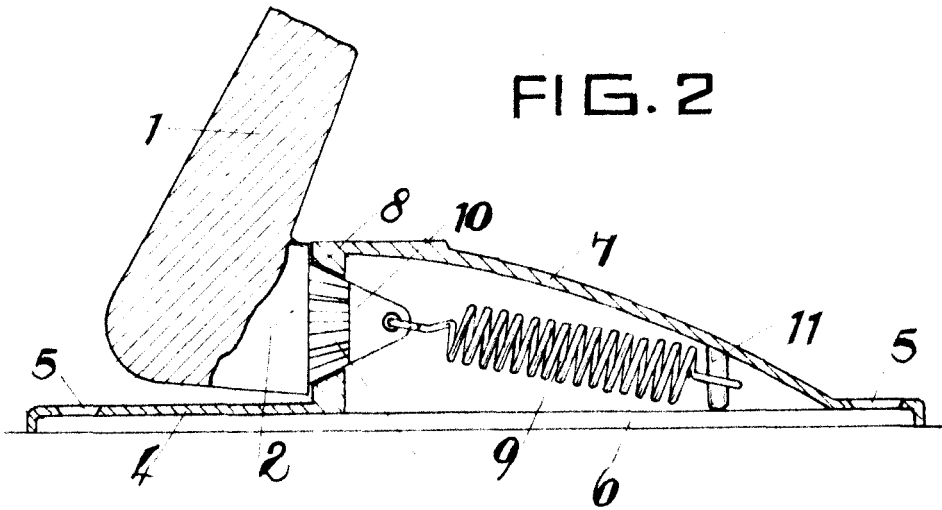
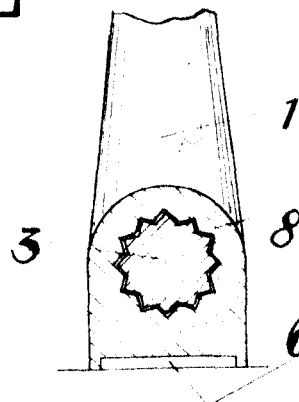

FIG. 3



Barcelona 8 Julio 1960  
P.A.