



7 J

M O D E L O
D E
U T I L I D A D

a favor de ARMETAL, S. A., entidad española, domiciliada en Barcelona, calle Mayor de Gracia, 88, pral., por "ASADOR PERFECCIONADO".

- . -

MEMORIA DESCRIPTIVA

La presente invención se refiere a un asador perfeccionado, conjunto de realización sencilla y fácil manipulación, el cual resulta sumamente adecuado no sólo para asar carnes y otros alimentos si no también para calentar viandas ya preparadas.

5.

El asador indicado consiste esencialmente en una placa de superficie asnalada, provista de orificios, la cual lleva superpuesto y solidarizado un cuerpo, a modo de casoleta invertida. Este cuerpo tiene su superficie también asnalada y su pared lateral

10.

7 JUL



dotada de aberturas amplias. Ambas piezas determinan una caja o cámara de fondo y paredes laterales taladradas, propia para establecer corrientes interiores convectivas cuando se dispone el conjunto sobre un foco calorífico. La placa base, lá provista de taladros, presenta una cavidad central, convexa hacia el interior, para recibir y concentrar la llama cuando el foco es de tal tipo. El conjunto descrito queda dotado de un mango, debidamente aislado térmicamente, y completado con una parrilla adaptable sobre la casoleta acanalada o superficie radiante propiamente dicha del asador.

Para la mejor comprensión de cuanto se indica en la presente memoria descriptiva, se acompaña un dibujo en el que, tan sólo a título de ejemplo, se representa un caso práctico de realización de un asador de características iguales a las del objeto de la invención.

En dicho dibujo la figura 1 muestra una vista en planta superior; la figura 2 una vista en alzado lateral seccionado; la figura 3 una vista en alzado lateral, estando separada la parrilla adaptable; y la figura 4 una vista en planta de un sector de la placa base o taladrada.

El aludido asador está constituido por una placa base -1-, de forma circular, cuya superficie presenta concéntricamente una pluralidad de canales -2- que llevan practicados en sus paredes una diversidad



de taladros u orificios -3- y en su centro forma una cavidad -4-, con la convexidad dirigida hacia la parte superior. Sobre la placa -1- va dispuesto un cuerpo -5-, a modo de casolota invertida, el cual queda solidarizado, en su reborde -6-, por el reborde -7- de aquella que queda doblado sobre él. Dicho cuerpo -5- presenta en su superficie de toda de aplanaduras concéntricas -8- y en su pared lateral lleva practicadas una pluralidad de aberturas -9-, alargadas. El conjunto descrito queda dotado de un asidero -10-, provisto en su empunadura de una cubierta -11-, térmicamente aislante.

15. Completa el asador una parrilla -12-, adaptable sobre el cuerpo -5-, la cual es fácilmente movible.

20. La placa base -1- forma con el cuerpo -5- una cámara interior -13-, en la cual, debido a los taladros u orificios -3- de la primera y a las aberturas laterales -9- de la segunda, se originan corrientes interiores de convección cuando se dispone el asador sobre un foco calorífico.

25. Como se deduce de la descripción hecha y por la observación del dibujo el empleo del asador objeto de la invención puede hacerse con o sin la parrilla -12-, lo que da lugar a dos aplicaciones distintas, la primera para el asado propiamente dicho y la segunda para preparar otros platos que requieran un calentamiento especial.

7 JUL



- Se comprende que serán independientes del objeto de la invención los materiales empleados en los diferentes elementos constitutivos del asador, así como la forma y dimensiones, tanto absolutas como relativas de los mismos y, en general, todo cuanto se refiera a su esencialidad.
- 5.

- . -

N O T A

Se reivindica como objeto del presente modelo de utilidad:

10. 1. Asador perfeccionado, que consiste esencialmente en una placa de superficie ondulada y dotada de orificios, sobre la cual queda dispuesto y solidarizado un cuerpo a modo de casoleta, de superficie estriada ondulada y con amplias aberturas en sus paredes laterales, determinando entre ambas piezas una caja de fondo y laterales aislados, para establecer corrientes interiores de convección cuando se dispone el conjunto sobre la llama de un quemador.
15. 2. Asador perfeccionado, según la reivindicación anterior, que se caracteriza por el hecho de que la placa con orificios presenta una cavidad central, destinada a recibir y concentrar la llama del quemador.
20. 3. Asador perfeccionado, según las reivindicaciones 1 y 2, que se caracteriza por el hecho de

7 JUL



que el conjunto queda dotado de un mango adecuadamente aislado térmicamente y va completado con una parrilla adaptable sobre la casoleta acanalada a superficie radiante propiamente dicha del asador.

3.

4. Asador perfeccionado.

La presente memoria descriptiva consta de cinco hojas foliadas, escritas a máquina por una sola cara.

Barcelona, a 7 de julio de 1960.

ARTMEYAL, S. A.

P. A.

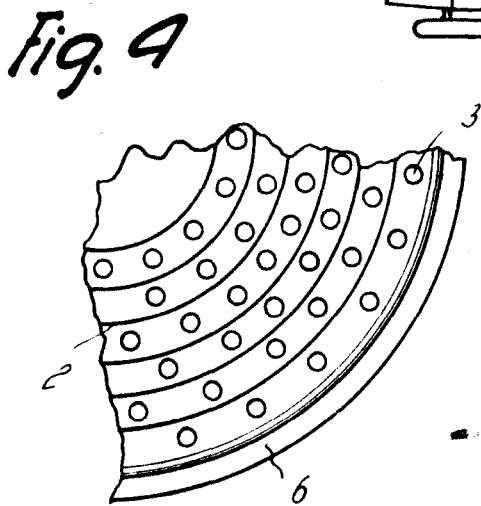
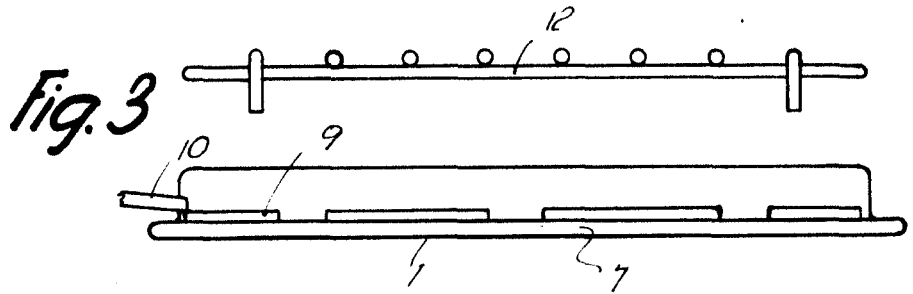
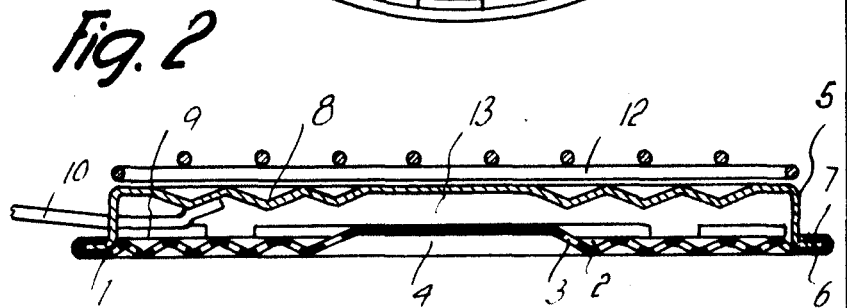
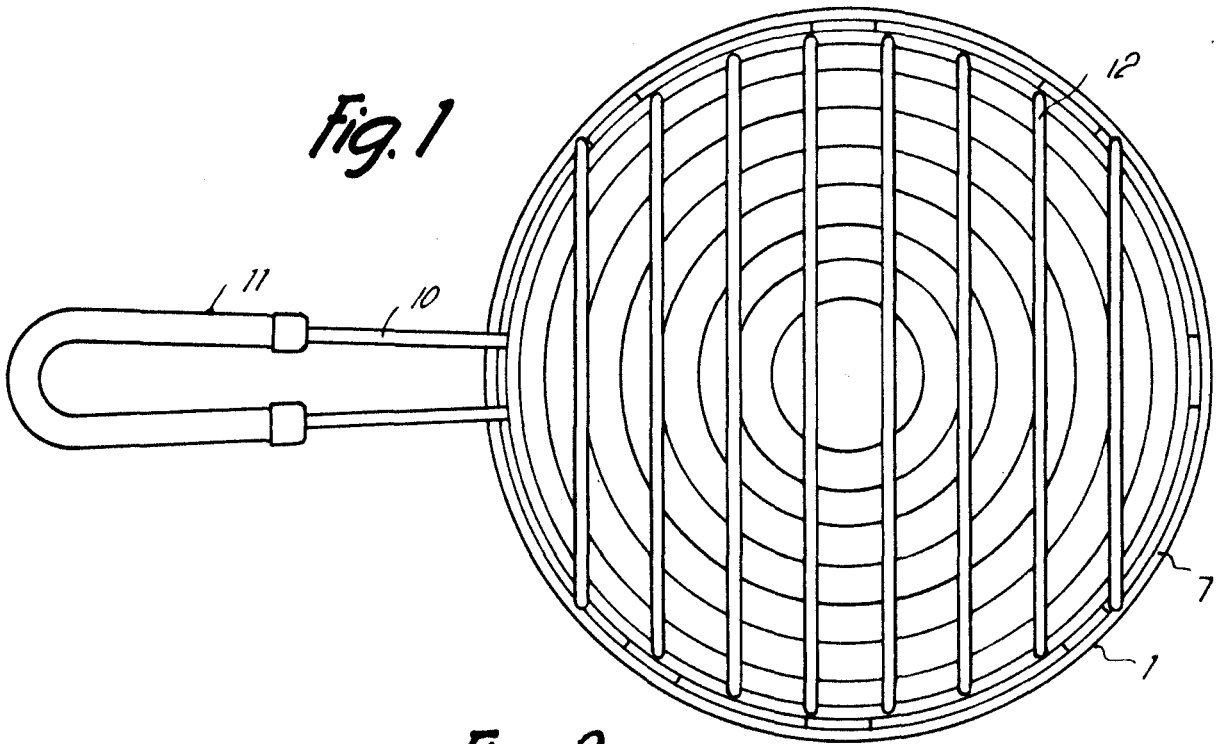

Barcelona, 7 Julio 1960
Armetal, S.A.

f.a.

7232