



82049

MODELO DE UTILIDAD

por 20 años

a favor de SOLER Y VILADEVALL, S.R.C., sociedad ESPAÑOLA, residente en Barcelona, Gerona, 34 - - - - - por: "ENVASE PERFECCIONADO PARA CORBATAS".

MEMORIA DESCRIPTIVA

El Modelo de Utilidad que se quiere patentar y cuya descripción, en lo que tiene de esencial, es objeto de ésta Memoria se refiere a un envase para corbatas perfeccionado en el sentido de que permite el envasado individual de una sola corbata en forma elegante y atrayente de manera que no solo cumple las funciones generales a todo envase de guardar al producto a que se destina y resguardarlo de deterioros y desgastes, sino que al mismo tiempo sirve de elemento de exhibición y decoración del propio producto y dá realce a sus condiciones tecnológicas convirtiendolo en agradable objeto de regalo.

Aparte las ventajas dichas y las que resaltan de la simple descripción del nuevo Modelo, éste reúne las condiciones de gran sencillez de fabricación y montaje y de especiales condiciones de acondicionamiento que corresponden a las condiciones características del producto a cuyo envasado se destina o sea las corbatas.



82049

- Teniendo en cuenta las condiciones apintadas y teniendo en cuenta que en la práctica pueden variar diversas circunstancias de industrialización concreta del nuevo Modelo, éste consiste en un
20. envase perfeccionado para corbatas que consta de un soporte de forma general trapezoidal alargada y sección en doble "Té" provisto en su extremo superior de un reborde de superficie curva y sin aristas y de dos orificios sujetadores de la corbata y una envolvente general en forma de caja de dimensiones y forma correspondientes a las exter-
25. nas del soporte dicho, siendo dicha envolvente exterior transparente.

Aunque cualquier modelo que pueda quedar descrito en la forma indicada deberá considerarse comprendido dentro de los límites de la protección legal solicitada, para aclarar los términos de la descripción y únicamente a título de ejemplo y sin caracter limita-

30. tivo alguno, en lo que sigue y en los dibujos adjuntos nos referiremos a un caso muy concreto de realización práctica del nuevo envase.

En la figura primera se dibuja en planta una hoja de carton, cartulina cartoncillo u otro material adecuado, a la que

35. se da la forma general trapezoidal representada y cuya parte superior se prolonga por una lengüeta -1- de forma general tambien trapezoidal, terminada por una pieza -2- con dos orejetas laterales -3-, -3-, que permiten, previo doblado de la lengüeta su sujeción en un orificio -4- labrado en la pieza base del soporte, con lo que

40. éste termina por su parte superior mediante una superficie curvada -1- perfectamente descrita gráficamente en las figuras segunda y terdera.

En la misma figura primera se indica la situación de un orificio central de forma general lenticular -5- que sirve para

45. la sujeción de la corbata en la forma indicada en la figura cuarta y se señala mediante líneas de trazos interrumpidos la forma de doblar los extremos laterales -6-, -6- para que queden dispuestos de la manera dibujada en las figuras segunda, tercera, cuarta y quinta,



- dando solidez al conjunto y conformando definitivamente la pieza-
50. soporte de la corbata -11- que se dispondrá de la manera explicada en las figuras cuarta y quinta, con lo que queda apoyada sin dobleces ni arrugas y dispuesta para su exhibición y envase con solo introducir el conjunto en una caja en forma de paralelepípedo recto de base trapezoidal como se señala en la figura sexta, cuya caja
55. por ser transparente permite la visualidad de la corbata envasada y de sus marcas o indicaciones que también pueden grabarse sobre la misma caja, como se indica en -9- (fig. 6ª) quedando únicamente oculto el extremo -7- (fig. 4ª) de la corbata.

- No alteraran la esencialidad del nuevo Modelo aquellas
60. variantes de tamaño, forma accidental o simplemente decorativa, color, materiales empleados y otras que no modifiquen fundamentalmente las características principales dichas.

NOTA:

Este Modelo se caracteriza por:

65. 1ª - Envase perfeccionado para corbatas que consta de un soporte de forma general trapezoidal alargada y sección en doble "Té" provisto en su extremo superior de un reborde de superficie curva y sin aristas y de dos orificios sujetadores de la corbata y una envolvente general en forma de caja de dimensiones y
70. forma correspondientes a las externas del soporte dicho, siendo dicha envolvente exterior transparente.

2ª - "ENVASE PERFECCIONADO PARA CORBATAS",

Todo tal y como queda descrito, reivindicado y dibujado en la hoja de dibujos adjunta.

75. Consta la presente Memoria de cuatro hojas foliadas escritas a máquina por una sola cara, debidamente reintegradas.

cientos sesenta.

P.A.

Javier Fina Coll

p. p.

A large, stylized handwritten signature in black ink, written over the printed name and 'p. p.'.

82049



49

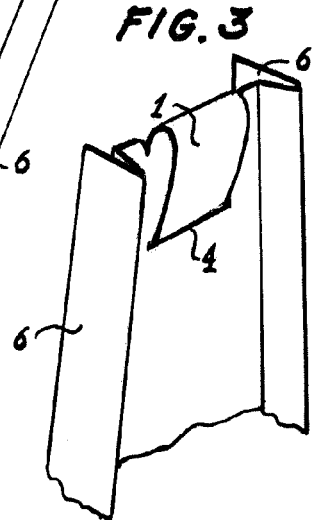
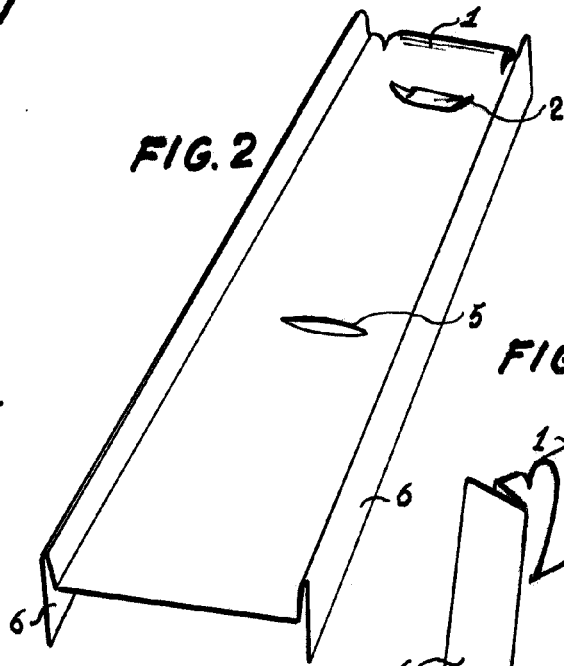
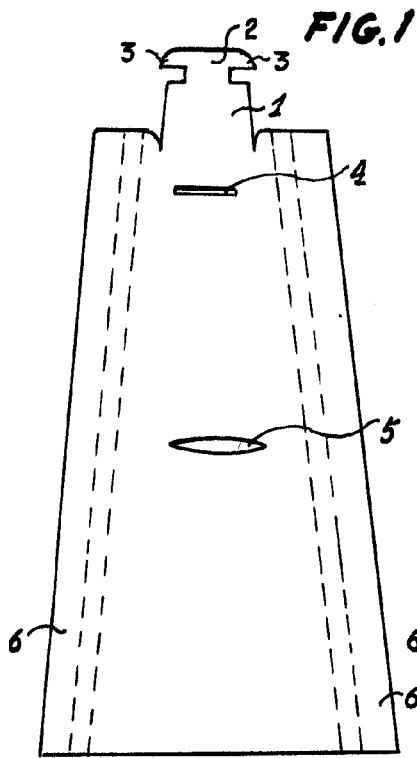

FIG. 4

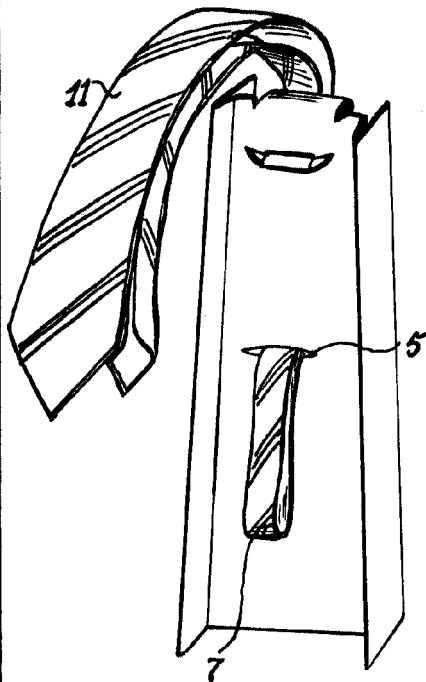
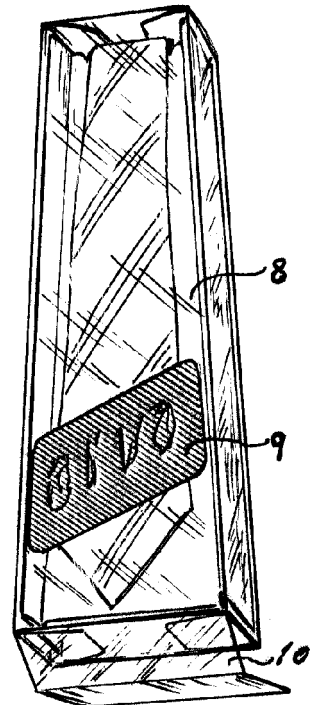

FIG. 5



FIG. 6



Escafe variable

3 JUL 1927  
Pat. Esp. 1011