



húmedo en su interior, sin peligro de que su humedad trans-
cienda al exterior. Esto no obstante, con ser importante
no constituye la verdadera característica del envase que
reside en el hecho de que tiene lo que pudieramos llamar
15 un doble fondo ó pared totalmente cerrada y hermética con
una boquilla apropiada para insuflar aire en su interior
é hinchar la cámara neumática que se forma, de tal modo
que convierte al envase en una almohada ó almohadilla -
apropiada para reposar la cabeza ó sentarse.

20 Vemos pues que se trata de un envase caracteri-
zado por su doble uso ó aplicación mixta, ó sea que actúa
como una bolsa ó envase normal y corriente para alojar el
traje de baño, pantalón de deporte, zapatillas, ó cual-
quier otro objeto de vestir y luego en el campo, playa ó
25 cualquier otro lugar, sirve de almohada para apoyar la ca-
beza al tenderse a reposar ó tomar el sol, ó simplemente
de almohadilla de asiento.

Este nuevo envase estará fabricado de cualquier
material impermeable tal como láminas de plástico, goma,
30 tela plastificada ó impermeabilizado ú otra materia apro-
piada y se compondrá de tres láminas ó planchas superpues-
tas, unidas por sus bordes mediante soldado, pegado ú otro
medio, constituyendo así una bolsa con una abertura pro-
vista de un cierre cualquiera, para alojar en ella el ba-
35 ñador ú otro objeto, mientras que entre las dos láminas
restantes se forma una cámara hinchable por medio de una
boquilla para formar la almohada ó almohadilla, la cual
tiene con respecto a la bolsa envase un lado ó pared común.

40 Con objeto de facilitar la comprensión de las
características generales que dejamos expuestas, se acom-



paña una lámina de dibujos con la representación de un caso de realización práctico de uno de estos envases, el cual debe interpretarse ampliamente y sin caracter restrictivo alguno, dada su condición de mero ejemplo.

45

Los mencionados dibujos representan en sus figuras como sigue:

Fig. 1 - perspectiva de un envase visto de frente.

Fig. 2 - vista del envase por su parte posterior

50

Fig. 3 - sección transversal del envase hinchado.

55

Valiéndonos de los referidos dibujos, vemos que el envase representado en ellos como ejemplo se compone de tres láminas -1-, -2- y -3-, soldadas por los bordes -4- formando entre las láminas -1- y -3- una bolsa -5- en donde puede alojarse el traje de baño ú otra prenda cualquiera, cuya bolsa tiene la abertura -6- que se cierra con un dispositivo cursor -7-.

60

Entre las láminas -2- y -3- se forma otra bolsa ó cámara -8- herméticamente cerrada, con un tubo boquilla -9- montado en un disco de refuerzo -10- disponiendo de un tapón -11- unido por un hilo -12- a un ojete -13- que actúa de refuerzo y sujeción de una zona angular -14- soldada para refuerzo, existiendo en el otro ángulo otra zona -15- también soldada y otro ojete -16-.

65

En la figura 3 se aprecian claramente que al insuflar aire por la boquilla -9-, se hincha la cámara -8- convirtiéndose el envase en una almohadilla.

70

Aunque el ejemplo descrito y representado se fabrica en plástico, puede emplearse cualquier material apropiado y variar las formas, tamaños, tipo de cierre y



75

colorido, así como que unas láminas sean transparentes, por ejemplo la -1- y las otras opacas ó todos transparentes ú opacas, pudiendo modificar cualquier detalle de fabricación, siempre que no se altere lo esencial que se expone en la siguiente

N O T A
=====

Los puntos nuevos y de propia invención que se presentan para su reivindicación en este Modelo de Utilidad, son:

80

1º.- Envase para trajes de baño y otros artículos, caracterizado por estar compuesto por tres láminas de naturaleza impermeable, unidas hermeticamente por sus cuatro lados formando una cámara neumática entre la lámina central y una externa, cuya cámara dispone de una boquilla, con su tapón que permite insuflar aire en su interior y convertir al envase en una almohadilla mientras que entre la lámina central y otra externa se constituye una bolsa con una abertura para meter y sacar objetos, disponiendo de un cierre de cualquier clase para cerrar dicha bolsa que compone el envase propiamente dicho. Y

85

90

95

2º.- "ENVASE PARA TRAJES DE BAÑO Y OTROS ARTICULOS", de conformidad en un todo en lo esencial y fines industriales a lo descrito en la precedente Memoria Descriptiva y gráficamente representado en los adjuntos planos para su mejor comprensión.

Esta Memoria consta de CUATRO hojas escritas ó mecanografiadas por una sola cara a doble espacio en 95 líneas.

Valencia, 30 de Junio de 1960

Por autorización del interesado



9

82043

Fig. 1

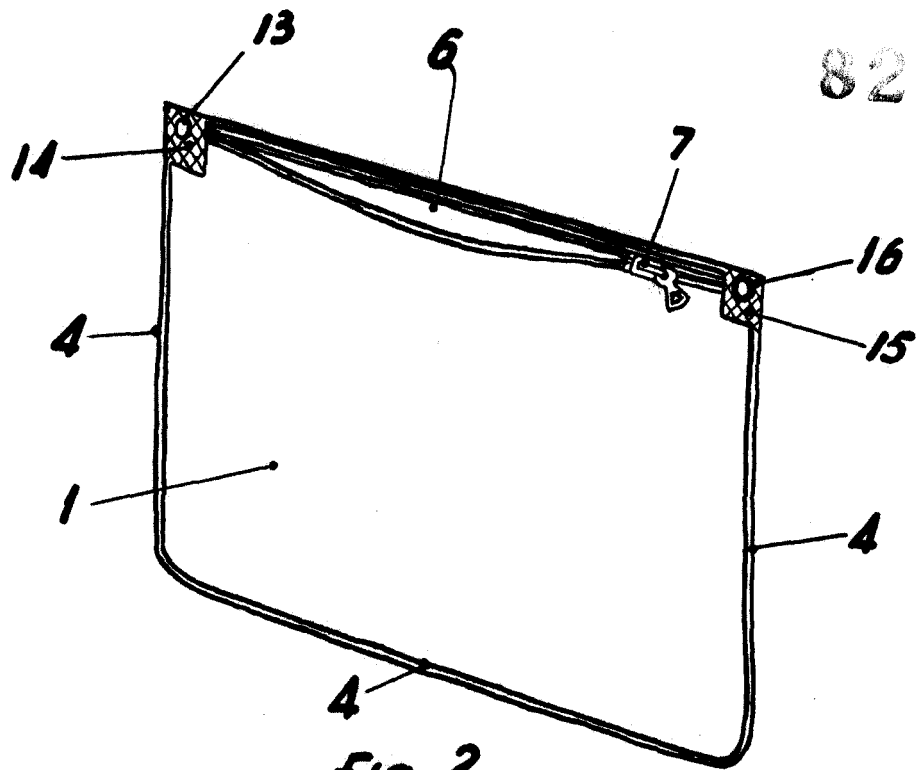

Fig. 2

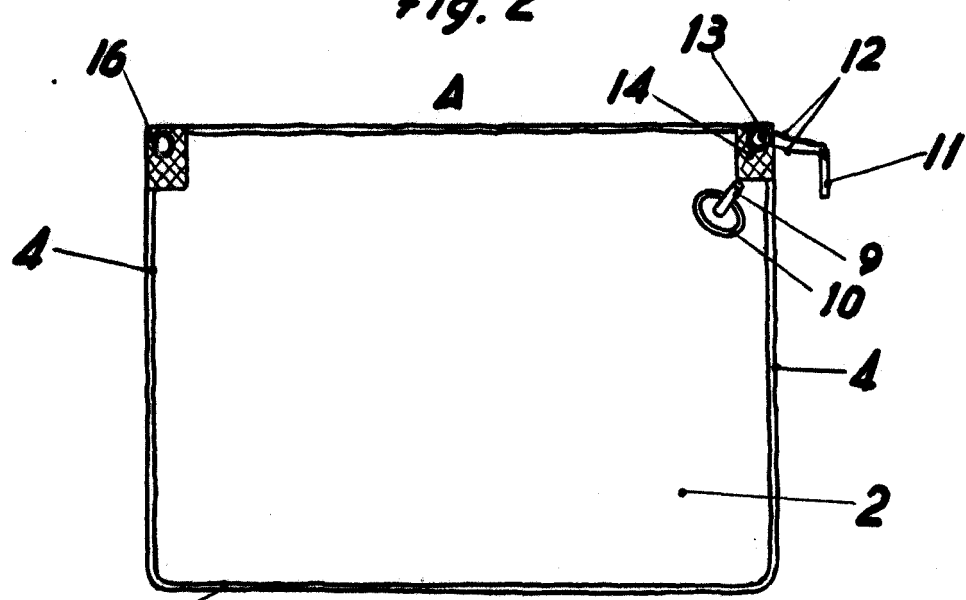
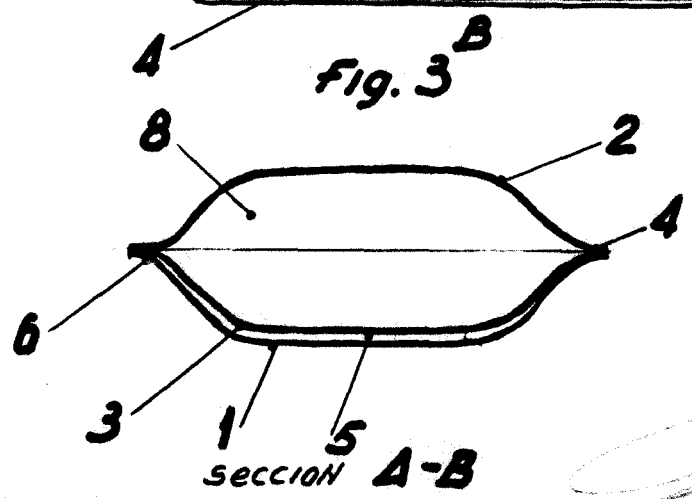

Fig. 3^B



ESCALA VARIABLE

VALENCIA, JUNIO 1960
P.A.