

82003



Nº 82003

MODELO DE UTILIDAD

por 20 años

por "UNA DISPOSICION PERFECCIONADA PARA CIERRE DE ENVASES", a favor de Inmuebles y Servicios Industriales, S.A., de nacionalidad española, domiciliada en Barcelona, Paseo General Mola, 89.

=====

MEMORIA DESCRIPTIVA

El presente Modelo de utilidad hace referencia a una disposición perfeccionada para el cierre de envases, especialmente de envases de boca ancha, como son vasos y tarros. Se la denomina disposición por cuanto está conjugada por la tapa propiamente dicha y el borde del
5. envase.

Presenta muy notorias ventajas en cuanto a poderse aplicar y extraer esta tapa con toda comodidad, sin que ello afecta para nada a su perfecto ajuste al gollete del envase.

Se halla fabricada esta tapa con un material algo flexible, como son los modernos plásticos poliovinílicos.
10.

Se comprenderá más fácilmente este objeto si se examina el adjunto dibujo, en el cual se representa una solución concreta, con un vaso 1 troncocónico, cuya parte superior o reborde 2 tiene una inclinación más acentuada que el resto del vaso, lo cual es característica
15. esencial para la fijación de la tapa 3, que presenta el faldón circular 4, cuya parte externa es lisa, pero cuyo interior tiene la protuberancia 5 a todo su alrededor, en la que quedará anclada y retenida.

82003



la parte superior de 2, a modo de cierre de bayoneta.

- Siendo el material de la tapa algo flexible, como se ha dicho,
20. se comprende que una ligera presión sobre la tapa bastará para que quede fijada en la ranura circular 6, firmemente y de un modo hermético. Para su extracción resulta asimismo sencillísimo, pues en el huelgo 7 que se forma podrá introducirse la punta del dedo para que, por la misma elasticidad de la tapa, se desplace a ésta de su alojamiento 6.
- 25.

En cuantas características no afecten la esencialidad del modelo descrito, éste será variable.

NOTA.

Se reivindica como objeto de este Modelo de utilidad.

30. 1. Una disposición perfeccionada para cierre de envases, caracterizada por el hecho de que el faldón de la tapa presente una protuberancia circular interior, de sección angular, formando una cavidad en la que se aloja el reborde del envase, el cual tiene su parte superior externa con una acentuada inclinación.
35. 2. La propia disposición de la anterior reivindicación, caracterizada porque la inclinación del reborde del envase, sea igual a la que tiene la protuberancia interior de la tapa, a efectos de lograr un cierre superior y lateralmente.

3. UNA DISPOSICION PERFECCIONADA PARA CIERRE DE ENVASES.

40. Consta la presente Memoria de dos hojas foliadas y mecanografiadas por una sola cara.

Barcelona, a quince de junio de mil novecientos sesenta.

Inmuebles y Servicios Industriales, S.A.
Gerente.

Don. Jant



FIG. 1

82003

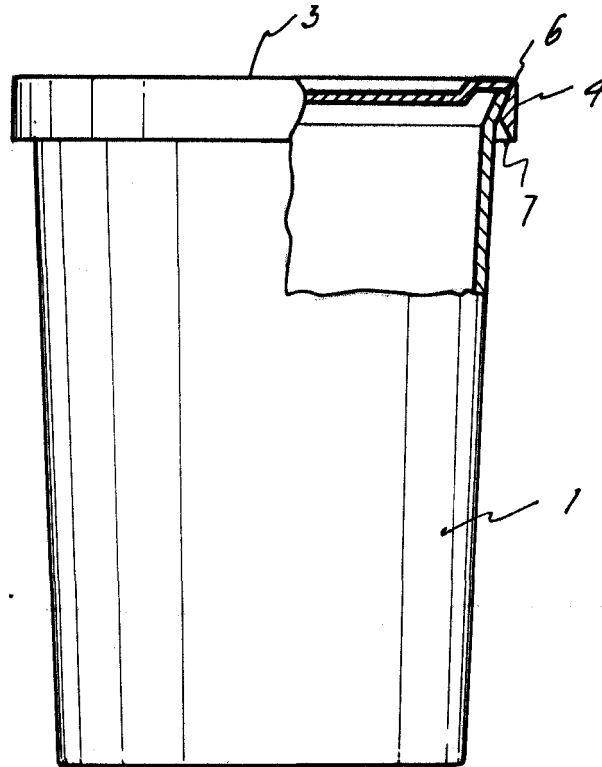
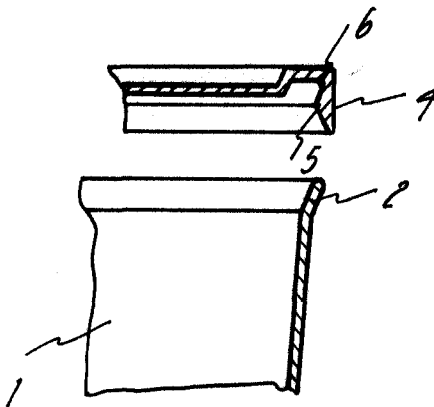

FIG. 2



Instituto de Patentes de España, S.A.
Madrid.

Cm. Font