

81979



MODELO DE UTILIDAD

por VEINTE años

a favor de Dña. Concepción Puig Costa

de nacionalidad española

residente en Barcelona, c/ Artesa de Segre 6

por:

"CAJA ARCHIVADORA DE DISCOS"

Memoria descriptiva

La presente invención se refiere a una caja archivadora de discos que responde a un principio de trabajo y constitución completamente distinto de todos los sistemas conocidos hasta el presente, mejorando a los aludidos sistemas antiguos, tanto en su funcionamiento como duración y economía de fabricación.

5.-

La característica principal de la novedad, se contrae en el hecho de haberse conseguido una caja para el menester antes apuntado que, independientemente de su sólida estructura, dado la forma de relacionar entre sí sus partes integrantes, cuenta con la especial disposición de un medio costado móvil y una tapa o cubierta que además de cumplir su

10.-



finalidad como tal, ejerce funciones de refuerzo habida cuenta uex ue-
sarrollo de sus laterales.

Para la mejor comprensión de la presente invención, se acompaña
una hoja de planos en los que la fig. 1a. es una sección transversal del
5.- conjunto mientras que la fig. 2a. es una perspectiva del mismo.

En ambas figuras la distinta numeración se corresponde y así tene-
mos:

- 1.- Receptáculo propiamente dicho
- 2.- Costado abatible, con una zona longitudinal rebajada.
- 10.- 3.- Lomo de refuerzo superpuesto en el costado opuesto al señalado
con -2-.
- 4.- Cubierta del conjunto, de mayor tamaño que el receptaculo -1-.
- 5.- Medios costados de naturaleza fija, adaptados a la base de la
15.- cubierta -4-, describiendo los dos laterales forma trapezoidal, y el
central, recto.
- 6.- Zona entrante de los costados laterales del receptaculo -1-
que adopta forma coincidente con los medios costados -5-.

Para la utilización práctica de la invención que se preconiza,
tenemos el receptaculo -1- con la zona entrante -6- y el costado abati-
20.- ble -2- con una zona rebajada que cubre longitudinalmente la mitad de
su superficie, mientras que en la parte opuesta a este, lleva adaptado
el lomo sólido -3-, cubriendo la parte superior, inferior y la corres-
pondiente al lomo, la cubierta -4- que a su vez comporta en la base in-
ferior, los medios costados trapezoidales -5- que se adaptan a la zona
25.0 coincidente -6- y un tercero recto, que encaja en la correspondiente al
ala abatible -2-.

Las ventajas de la nueva caja archivadora de discos, son eviden-
tes, puesto que su fabricación será económica, su montaje rápido y sin
posibles errores y finalmente su utilización, agradable, estética y
30.- cómoda.



Descrita suficientemente la naturaleza y objeto de este Modelo de Utilidad, se hace constar que las características esenciales sobre las que han de recaer la concesión del mismo, están comprendidas en las siguientes:

5.-

REIVINDICACIONES

1a.- Caja archivadora de discos, caracterizada por comprender un receptáculo con dos laterales que disponen de sendas zonas rebajadas en parte de su superficie exterior originando unas acotaciones trapezoidales; un lateral abatible mientras que el cuarto lo forma la disposición de un cuerpo rígido con sección de medio punto.

10.-

2a.- Caja archivadora de discos, caracterizada por comprender una envolvente de mayor tamaño que el receptáculo y que cubre la parte inferior, el lomo y la superior, emergiendo de esta última y de su base inferior, tres medios costados, coincidiendo en forma con las zonas rebajadas en los laterales inferiores, donde quedan adaptadas.

15.-

3a.- CAJA ARCHIVADORA DE DISCOS.

Todo ello tal y como se reivindica en la presente memoria descriptiva que consta de TRES hojas escritas por una sola de sus caras y planos que la ilustran.

Madrid, 6 de Julio de 1960



Fig. 1

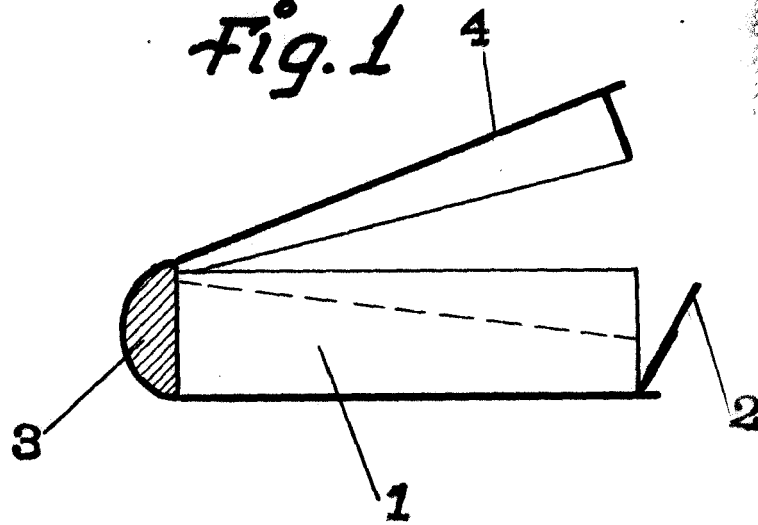

81979

Fig. 2

