

Nº 81929

9



81929

MODELO DE UTILIDAD

por 20 años

por "UN DISPOSITIVO PARA EVITAR FUGAS, EN LAS MAQUINAS DOSIFICADORAS DE JARABES Y SIMILARES", a favor de Viudas Vilella y Compañía, de nacionalidad española, domiciliada en Barcelona, Avenida José Antonio, 531.

=====

MEMORIA DESCRIPTIVA

El presente Modelo de utilidad se refiere a un dispositivo para evitar las fugas que se producen en los cuerpos de bomba de las máquinas dosificadoras de los ingredientes que componen los refrescos y bebidas similares, a causa de la poca estanqueidad que ofrecen aquellos recipientes, por ajuste incorrecto de sus partes.



- La gran profusión que han alcanzado hoy en día las bebidas carbónicas, jugos de fruta, refrescos, etc., ha hecho necesaria la introducción de máquinas automáticas o semiautomáticas de dosado, para que pueda,
5. no sólo mantenerse una elevada producción horaria, sino también una precisa regularidad en las características del producto envasado.

- Esencialmente dichas máquinas poseen un cuerpo de bomba, en el que puede deslizarse un émbolo durante un
10. cierto trecho, provocándose el suministro de una justa cantidad de producto, equivalente al volumen desalojado por el citado émbolo. Puesto que, en general, lo que se hace es distribuir el jarabe o concentrado que forma el ingrediente principal de la bebida, para después introducir en la botella -en cuyo interior se ha dispuesto
15. aquel concentrado- el ácido carbónico o el complemento que se disponga, será necesario que el volumen de jarabe introducido sea constante en cada operación, para asegurar un igual grado de calidad en el producto embotellado, es
20. decir análogas características de capacidad, sabor, color, concentración, etc.

- Ello es imposible, como se comprende fácilmente, cuando el cuerpo de bomba presenta fugas o pérdidas de líquido, porque las mediciones de los volúmenes entregados quedarán falseados. No pudiendo ser excesivo el ajuste entre pistón y cilindro, porque ello entrañaría dificultades de funcionamiento e incluso encarecería excesivamente la máquina, dado que para tales ajustes son precisos materiales de alta resistencia y gran pulimento,
25. es necesario arbitrar nuevos dispositivos que aseguren una estanqueidad perfecta, sin costo ni complicaciones
- 30.



81929

excesivas.

5. El dispositivo que se describe en la presente memoria, es una realización práctica de un nuevo tipo de cámara, que por evitar completamente las fugas y por ser muy simple formal y funcionalmente, ha de ser de gran utilidad en los diversos tipos de máquinas dosificadoras, a las que se aplique.

10. Esencialmente comprende una pieza flexible, preferentemente de un material deformable cual es el caucho o similar, que está conformada en forma de campana para servir de cuerpo de bomba efectivo, al estar ocluida en un cilindro que la rodea.

15. Para mayor comprensión de las descripciones pasamos a referirnos a los diseños que, a título de ejemplo explicativo, pero no limitativo, se incluyen en éste expediente.

20. La figura 1 representa una sección axial de la bomba de llenado, con el émbolo en posición elevada, viéndose el dispositivo que se reivindica, en su posición extendida.

La figura 2 es una vista del propio cuerpo inyector con el émbolo al final de su carrera de trabajo, y el dispositivo de referencia, replegado.

25. En estas figuras, -1- es el elemento que se reivindica, constituido por una pieza en forma de campana, hueca, con un reborde -2- en su boca inferior y un taladro en el polo que forma su cúpula. Las paredes del dispositivo -1- de referencia, quedan adyacentes a una camisa -4- interior al cuerpo de bomba -5-, cuya camisa produce la estanqueidad del espacio -6- utilizable para el dosado, al oprimir la pestanía -2- de la pieza -1-

30.



contra el asiento del cuerpo de bomba -5-. El taladro que posee la pieza -1- en su parte superior, queda obturado por un espárrago -3- con valona -7-, el cual produce una fuerte fijación de -1- con el émbolo -8- y por consiguiente la necesaria estanqueidad.

Las figuras 1 y 2, demuestran claramente la actuación del dispositivo evitador de fugas -1-, ya que, cuando el émbolo -8- desciende impulsado por el mango -9- (a través de un mecanismo que no se representa en el dibujo), dicho dispositivo -1- se va replegando produciendo la disminución del volúmen -6-, cuyo contenido (el jarabe en cuestión) pasa a la botella o recipiente, a través de la comunicación -10-. La flexibilidad de la pieza -1-, permite la maniobra y la fijación por -3-7- y -2- produce la estanqueidad absoluta de la cámara -6- de dosificación, todo ello con gran seguridad y simplicidad operativa.

Todo cuanto no afecte, altere, cambie o modifique la esencia del dispositivo anteriormente descrito, será variable a los efectos del presente Modelo.

N O T A.

Se reivindica como objeto de este registro por Modelo de utilidad:

1.- Un dispositivo para evitar fugas en las máquinas dosificadoras de jarabes y similares, caracterizado por constar de un elemento flexible y elástico, conformado según un cilindro con una de sus bases abierta y rebordada y con la otra cerrada por un casquete esférico, que quede dispuesto rodeando al émbolo y unido superiormente al mismo a través de un espárrago con arandela de junta hermética.

81929



Sean cuales fueren las circunstancias que concurren en la esencialidad del Modelo definido en la anterior reivindicación, cuyo objeto es:

- 2.- "UN DISPOSITIVO PARA EVITAR FUGAS, EN LAS MAQUINAS DOSIFICADORAS DE JARABES Y SIMILARES".
- 5.

Consta la presente memoria de cinco hojas foliadas, mecanografiadas por una sola cara y del dibujo adjunto.

- Barcelona, nueve de junio de mil novecientos
10. sesenta.

L. DURAN CORREJER  
P. P.





61979

BARCELONA, 9 JUNIO DE 1960  
L. VILLA  
P.P. 12

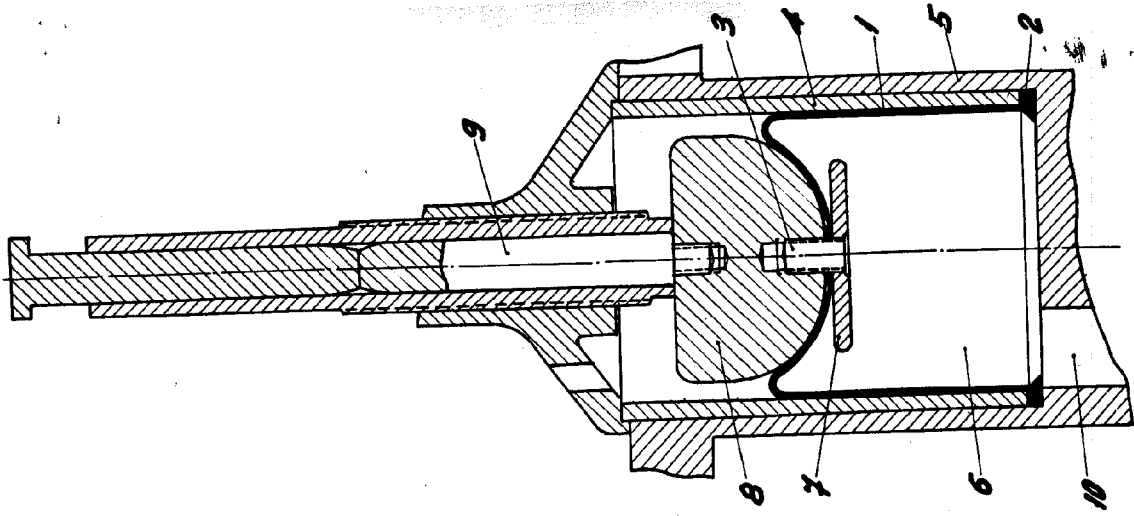

Fig. 1

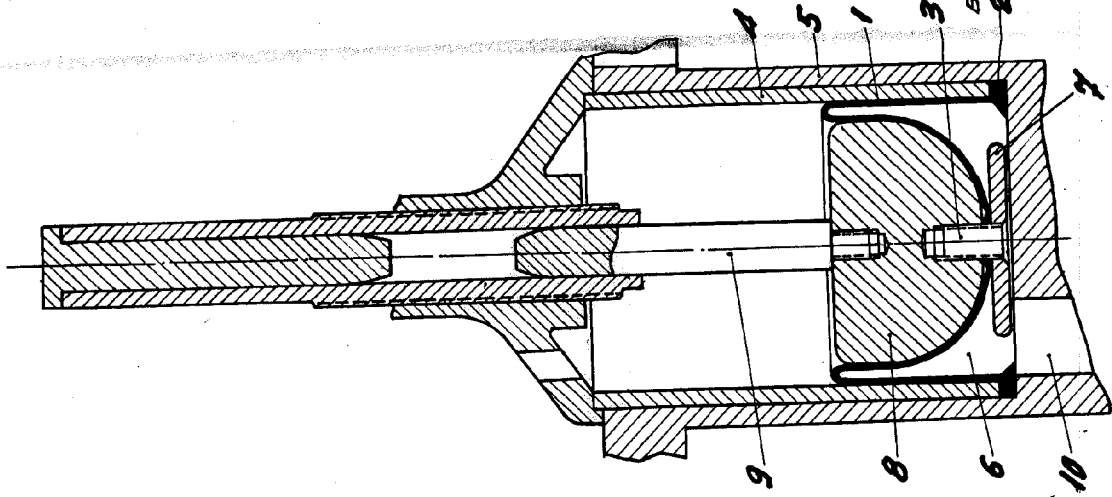

Fig. 2