

Nº 8 19 17



81917

MODELO DE UTILIDAD

que, por veinte años, se solicita como propio y nuevo, a favor de REFRIGERACION ROCHINA, S.L., entidad española y domiciliada en Madrid, calle Conde de Peñalver, núm. 92; y que ha de recaer sobre:

“ VITRINA FRIGORIFICA PERFECCIONADA ”

Memoria descriptiva.

-o-o-o-o-o-o-o-o-o-o-

5. El presente registro de Modelo de Utilidad, tiene por objeto garantizar la explotación exclusiva, en todo el Territorio Nacional, Colonias y Protectorado de Marruecos, de una vitrina frigorífica perfeccionada de acuerdo con la descripción detallada que de la misma se realiza, debiendo interpretarse siempre este concepto en su mas amplio sentido y nunca en limitativo.



81917

10. Para mejor comprensión de este objeto, se adjunta a la presente memoria descriptiva, una hoja de planos en la que a título de ejemplo, se representan todas y cada una de las partes que la forman y relación que guardan entre sí.

En la citada hoja de dibujos, se aprecian las siguientes referencias.

15. FIGURA PRIMERA.- La misma representa una vista en perspectiva de la vitrina frigorífica cuyo registro se preconiza.

FIGURA SEGUNDA.- Indica una sección transversal de la misma.

20. En la misma tenemos:

1 y 2.- Lunas transparentes acondicionadas en la parte anterior y superior del frente.

3.- Tablero de marmol.

4.- Rejilla.

25. 5.- Evaporador de tubo y aletas.

6.- Paneles aislantes.

7.- Bandeja receptora del goteo.

8.- Puerta de la cámara de almacenamiento.

9.- Evaporador de placas.

30. 10.- Bandejas de exposición.

35. Según esta ilustración realizada, esta vitrina refrigeradora, se caracteriza esencialmente por estar constituida por un cuerpo, el que permite la completa exposición del género contenido, que se sitúa en el tablero propiamente dicho de la misma y que queda protegido totalmente, por las lunas anterior y superior, quedando la primera en una posición relativamente inclinada para el mejor efecto de visibilidad.

Las zonas laterales del cuerpo referido complemen-

81917



40.       tan la cobertura establecida en la vitrina.  
El acceso al interior de la vitrina se realiza únicamente por la parte superior anterior, es decir entre el tablero de marmol y la luna de cobertura superior, actuando el indicado tablero como mostrador para el despacho de artículos.
45.       Esta vitrina en su interior comporta un evaporador de tubo dotado de aletas, cuya finalidad es determinar la refrigeración de dicho interior, estando protegido el indicado evaporador por su parte frontal, por medio de una rejilla dotada de lamas deflectoras, presentando una protección aislante a base de paneles de recubrimiento, de características especiales, que evitan la pérdida de transmisión.
50.       En la parte inferior del aludido evaporador, va instalada una bandeja receptora del posible goteo, que presenta el correspondientes medio de desagüe para facilitar la evacuación de la condensación del mismo.
55.       En la parte inferior de la vitrina, va situada una camara de reducidas dimensiones prevista para el almacenamiento, cuyo acceso tiene lugar por la parte posterior, siendo realizado el enfriamiento de la misma mediante evaporadores de placas.
60.       Descrita suficientemente la naturaleza del presente registró de Modelo de Utilidad, se hace constar expresamente que cualquier modificación de detalle que se introduzca en el mismo, se considerara incluida dentro de esta protección en tanto que no altere ó modifique esencialmente su finalidad característica.
65.       Por último se declaran de novedad y utilidad, las siguientes:
- 70.

REIVINDICACIONES



75. PRIMERO.- Vitrina frigorifica perfeccionada, caracterizada esencialmente por comprender un cuerpo, cuya zona inferior es sensiblemente paralelepipedica, comportando otra seccion posterior determinada en altura con respecto a la primera zona referida, presentando unos laterales de configuracion irregular e iguales entre si, que en cooperacion con dos lunas frontal y superior, completan la cobertura del conjunto estructural, presentando entre la luna superior y un tablero que actua de mostrador, una abertura que representa el acceso al interior de la vitrina, estando sustentado este cuerpo por una base conveniente.

85. SEGUNDO.- Vitrina frigorifica perfeccionada, caracterizada segun la reivindicacion anterior, esencialmente por comprender un evaporador de tubo y aletas cuya finalidad es determinar la refrigeracion del interior de la vitrina, yendo protegido este evaporador por su parte frontal, por medio de una rejilla dotada de una pluralidad de lamas deflectoras y un panel posterior de efecto aislante.

95. TERCERO.- Vitrina frigorifica perfeccionada, segun las reivindicaciones anteriores, caracterizada esencialmente por comprender en la parte inferior del indicado evaporador, una bandeja receptora del goteo que presenta un elemento de desague para facilitar la evacuacion de la condensacion del mismo.

100. CUARTO.- Vitrina frigorifica perfeccionada, segun las reivindicaciones anteriores, caracterizada esencialmente por comprender en la parte inferior de dicha vitrina, una camara de reducidas dimensiones para almacenamiento, cuyo acceso se realiza por la parte inferior y posterior del cuerpo, siendo determinado el enfriamiento

81917



to de la citada camara mediante evaporadores de placas.

105.

CINCO.- "VITRINA FRIGORIFICA PERFECCIONADA"

Todo ello tal y como se describe en el cuerpo de esta memoria, se reivindica en su nota y se representa a título de ejemplo en la adjunta hoja de planos.

110. Esta memoria descriptiva, consta de cinco hojas foliadas y mecanografiadas por una sola de sus caras y a dos espacios, para la mejor comprensión del invento.

Madrid, a uno de Julio de mil novecientos sesenta.

P.A. de REFRIGERACION ROCHINA, S.L.

114.-

E. Rodriguez Rivas  
ENRIQUE RODRIGUEZ-RIVAS  
POR PODER

81937

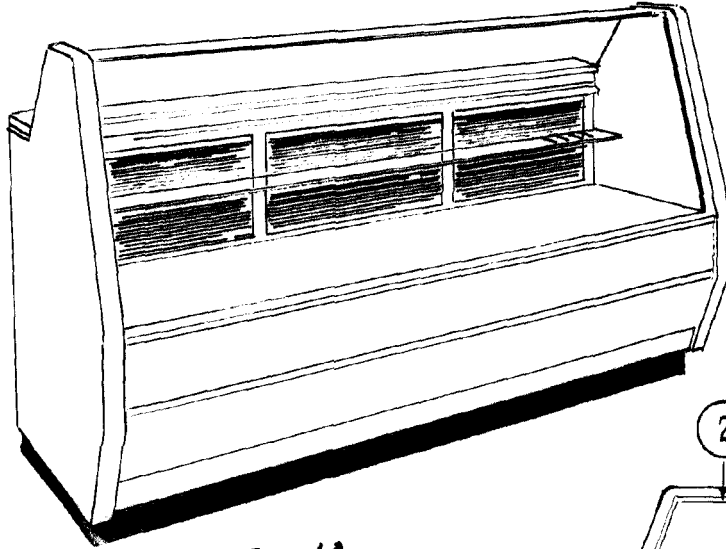

Fig. 1<sup>a</sup>

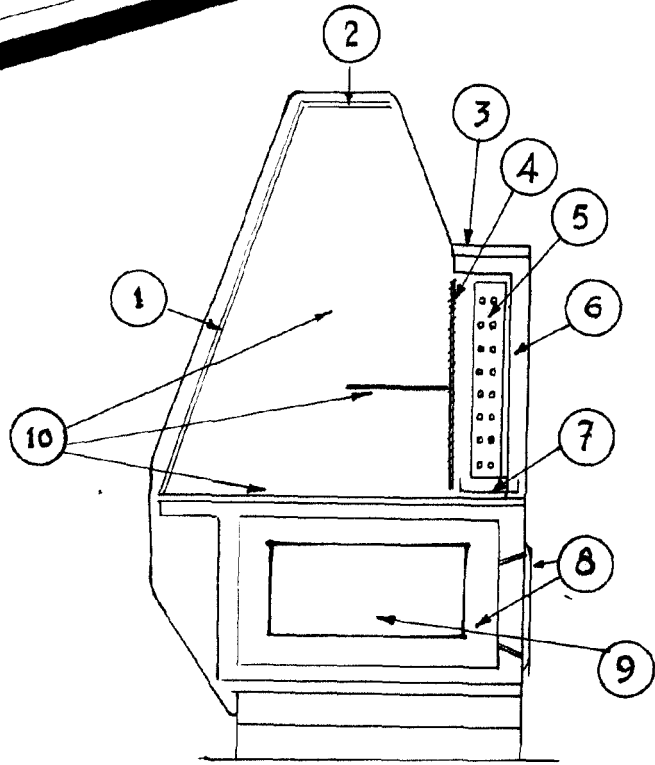

Fig. 2<sup>a</sup>

MADRID  
ENRIQUE RODRIGUEZ-RIVAS  
POR PODER

ESCALA VARIABLE