

81912 30



81912

MODELO de UTILIDAD

que por veinte años, se solicita, en España, a favor de la entidad española REFRIGERACION ROCHINA, Sdad. Ltda. domiciliada en Madrid, que ha de recaer sobre una  
VITRINA FRIGORIFICA MEJORADA.

\*\*\*\*\*

Memoria descriptiva.

El presente registro de Modelo de Utilidad, concierne como su enunciado indica, a una vitrina frigorífica mejorada de acuerdo con la descripción detallada que de la misma, se realiza, debiendo interpretarse siempre este concepto en su más amplio sentido y nunca en limitativo.

5.

Esta vitrina esencialmente esta constituida por los siguientes elementos:

- a- Vitrina mostrador refrigerada.
- b- Bandeja de exposicion de los productos.
- c- Camara de almacenamiento.

10.

La vitrina esta caracterizada esencialmente por presentar en su parte superior, una superficie expositora del genero, la cual es perfectamente accesible, por encontrarse abierta y cuya visibilidad es determinada por estar constituida por una luna transparente.

15.

La parte inferior del cuerpo, completamente cerrada, presenta el acceso correspondiente por dos puertas situadas en la parte posterior del mismo.



20.

Esta vitrina comporta en su cabecera posterior, un dispositivo evaporador frigorífico, que por efecto de la gravedad del aire, refrigera los productos contenidos en la bandeja y en un ciclo de ~~re~~ circulación continua, en tanto que en el interior de la cámara la referida refrigeración, se realiza por dos evaporadores de placas.

25.

En la parte superior de la cabecera va adaptado un mostrador de mármol y en cuya parte frontal, va acondicionada una instalación de luz, que ilumina directamente los artículos.

30.

Para mejor comprensión de este objeto, se acompaña a esta memoria, una hoja de planos en la que a título de ejemplo se representan todas y cada una de las partes que lo forman y relación que guardan entre sí.

En la citada hoja de dibujos, se aprecian las siguientes referencias:

35.

Figura primera : La misma muestra una vista en perspectiva de la bandeja cuyo registro se preconiza.

Figura segunda : Corresponde a una sección transversal de la misma, y en ella se han representado:

40.

Nº 1- Cámara de almacenamiento, de dimensiones adecuadas a su finalidad.

Nº 2- Evaporador de placas.

Nº 3- Panel de aislamiento anterior.

Nº 4- Lunas frontales transparentes.

Nº 5- Bandeja de exposición de productos.

Nº 6- Tubo de iluminación.

45.

Nº 7- Rejilla dotada de lamina deflectoras.

Nº 8- Evaporador de tubo y aletas.

Nº 9- Aislamiento posterior.

Nº 10- Bandeja receptora del goteo.

Nº 11- Tubo de desagüe de la misma.

50.

Nº 12- Puerta de acceso a la cámara.

Nº 13- Aislante inferior.

55.

Este conjunto, de configuración paralelepípeda, está sustentado sobre una base conveniente y podrá ser fabricado con los materiales mas adecuados y en las dimensiones mas apropiadas.

Descrita suficientemente la naturaleza del presente registro de Modelo de Utilidad, se hace constar expresamente que cualquier modificación de detalle que se introduzca en el





100.

estando complementado éste conjunto, por la disposición de unos paneles, frontal, inferior y posterior de efecto aislante térmicamente.

SEXTA - Por VITRINA FRIGORIFICA MEJORADA.

Tal y como queda descrito en la memoria precedente y para los fines, que en la misma, se dejan bien especificados.

La presente memoria, consta de cuatro hojas foliadas y mecanografiadas, por una sola cara, y otra de planos, en forma reglamentaria, para la mejor comprensión del invento.

Madrid, a treinta de junio de mil novecientos sesenta.

P. A. de REFRIGERACION ROCHINA, S.L.

E. Rodriguez de Rivas  
por poder,

105.

110.

E/ND-1

:::::c-

81912

30

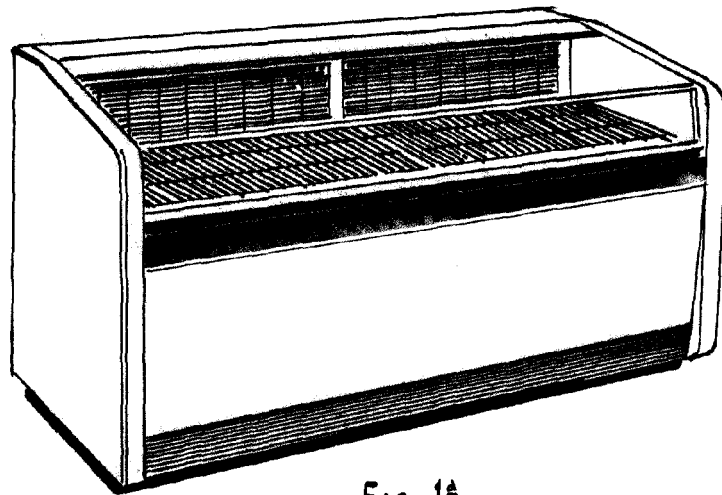

Fig. 1a

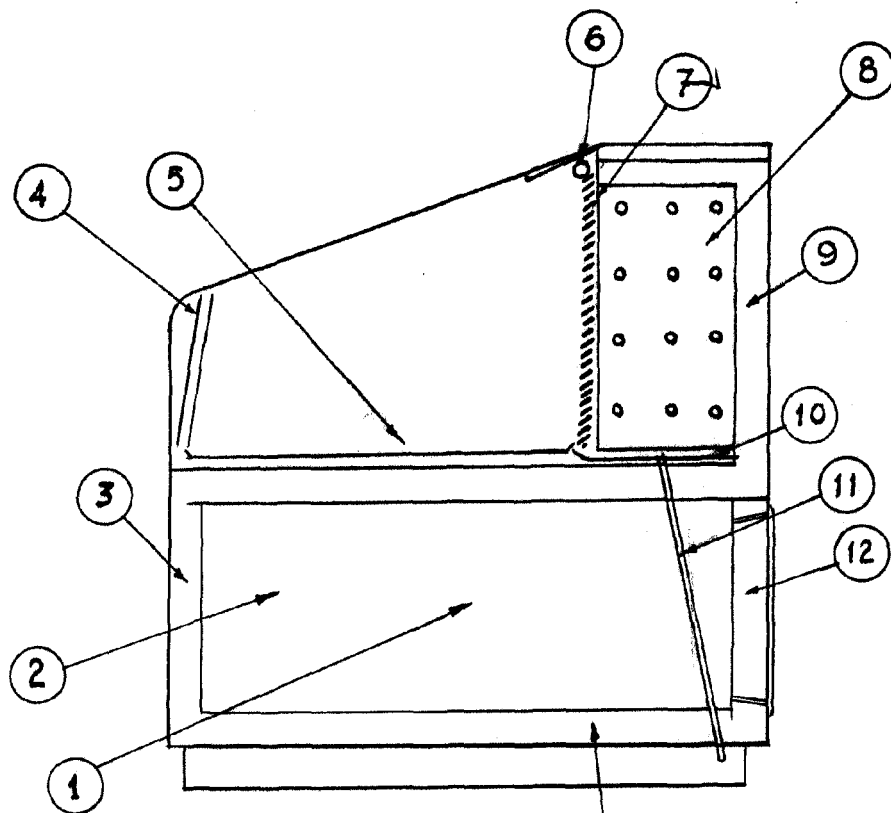

Fig. 2a

E. RODRIGUEZ DE NIÑAS  
P.P.

ESCALA VARIABLE