



30

81911

MODELO de UTILIDAD

que se solicita, por veinte años, a favor de REFRIGERACION ROCHINA, Sociedad Limitada, domiciliada en Madrid, que ha de recaer sobre una VITRINA FRIGORICA.

\*\*\*\*\*

Memoria descriptiva.

El presente registro de Modelo de Utilidad, con-  
cierne, como su enunciado indica, a una vitrina frigori-  
fica, de acuerdo con la descripcion detallada que de  
la misma, se realiza, debiendo interpretarse siempre es-  
te concepto en su mas amplio sentido y nunca en el li-  
mitativo.

5.

Para mejor comprension de este objeto, se adjunta  
a la presente memoria descriptiva, una hoja de planos,  
en la que a titulo de ejemplo, se representan todas y  
cada una de las partes que la forman y relacion que  
guardan entre si. En la citada hoja de dibujos, se a-  
precian las siguientes referencias:

10.

Fig. Hoja primera - La misma corresponde a una vis-  
ta en perspectiva de la vitrina cuyo registro se recono-  
niza.

15.

Figura segunda- Corresponde a una vista en sec-  
cion transversal de la misma, y en ella tenemos:

81911304



- 1- Panel de aislamiento frontal.
- 2- Deposito de almacenamiento y exposicion de los productos contenidos.
- 3- Tubo de iluminacion.
- 4- Luna espejo.
- 5- Rejilla.
- 6- Evaporador de tubo y aletas.
- 7- Zona de aislamiento posterior.
- 8- Bandeja de goteo.
- 9- Tubo de desague; y
- 10- Aislamiento inferior.

Segun esta ilustracion se identifica perfectamente de que esta vitrina, esta constituida por dos cuerpos, de forma rectangular y de material y dimensiones que convienen para su fin.

El cuerpo inferior, presenta el acceso por su parte superior, totalmente libre, siendo su interior el deposito para almacenamiento y exposicion de los generos congelados convenientes, en cuya zona posterior comporta un dispositivo evaporacion de tubo y aletas de refrigeracion para los productos, por efectos de la gravedad del aire, estando protegido dicho evaporador por una rejilla dotada de una pluralidad de lammas deflectoras.

En la parte inferior del referido evaporador, se acondiciona una bandeja apropiada con su correspondiente tubo de desague, para efectuar el desescarche del evaporador.

La parte superior de la vitrina, es una cabecera de configuracion sensiblemente trapezoidal, que sujeta una superficie reflexiva, con preferencia un espejo en posicion oblicua, con respecto a su eje de figura, lo que determina una perfecta visibilidad del genero almacenado y sobre el que se proyecta una iluminacion directa;

Todo el conjunto, esta soportado sobre una base apropiada.



55. Descrita suficientemente la naturaleza del registro de Modelo de Utilidad, se hace constar expresamente que cualquier modificacion de detalle que se introduzca en el mismo, se considerara incluida dentro de esta proteccion, en tanto que no altere o modifique esencialmente su finalidad caracteristica.

N O T A .

60. Por ultimo, se declaran de novedad y utilidad, las siguientes

R E I V I N D I C A C I O N E S .

65. Primera- Por una vitrina frigorifica, caracterizada esencialmente por comprender dos cuerpos, de seccion rectangular, y de material y dimensiones convenientes, presentando el inferior acceso por su parte superior totalmente libre y estando constituido el interior por un deposito apropiado para almacenamiento y exposicion de los productos, siendo la parte superior de la estructura, una cabecera de forma trapezoidal, que porta una superficie reflexiva, prevista en posicion oblicuada y que permite la total visibilidad de los generos, los que son iluminados directamente por una instalacion especial, presentando el deposito tres paneles aislantes, frontal, inferior y posterior y estando sustentado sobre una base adecuada.

75. segunda- Por una vitrina frigorifica, segun reivindicacion anterior, caracterizada esencialmente por comprender un evaporador de tubo y aletas que refrigera el genero contenido en el deposito, por efecto de la gravedad del aire, estando protegido dicho evaporador, por medio de una rejilla dotada de una pluralidad de lammas deflectoras, presentandose por la parte inferior del ya indicado evaporador, una bandeja receptora del goteo con su correspondiente tubo de desagüe, para efectuar el desescarche del evaporador.

80. Tercera- Por una VITRINA FRIGORIFICA.

- cuatro -



81911

90. Todo ello tal y como se describe en el cuerpo de esta memoria, se reivindica en su nota, y se representa, a titulo de ejemplo, en la adjunta hoja de planos.

La presente memoria, consta de cuatro hojas foliadas y mecanografiadas por una sola cara.

Madrid, a treinta de junio de mil novecientos sesenta.

95. Por autorizacion de

REFRIGERACION ROCHINA, S.L.

E. Rodriguez de Rivas,  
por poder,

98-

E/ND-1  
oooooooo

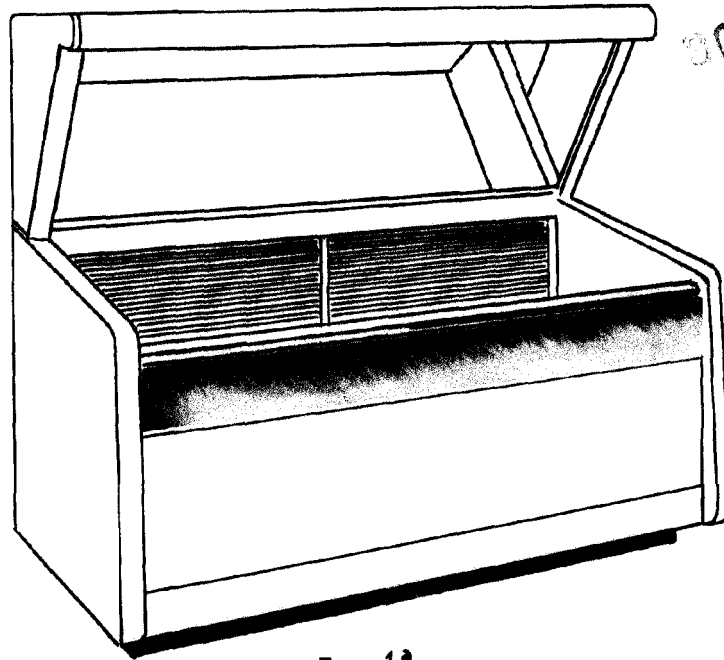

Fig. 1a

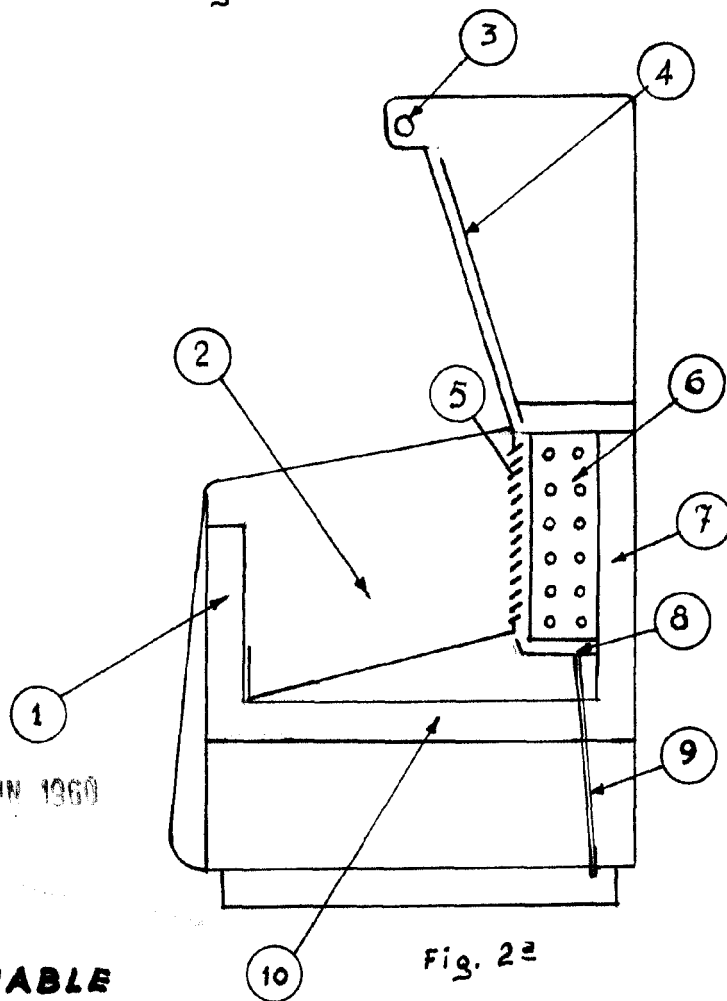

Fig. 2a

MADRID, 7 JUN 1960

ESCALA VARIABLE