



10 JUN

81829

81829

MODELO DE UTILIDAD

por 20 años

por "UNA CAJA DE ENCOFRADO PERDIDO PARA LA CONSTRUCCION DE CUPULAS LUCERNARIAS", a favor de Poliglas, S.A., de nacionalidad española, domiciliada en Barcelona, Cerdeña, 389.

=====

MEMORIA DESCRIPTIVA

El presente Modelo de utilidad se refiere a una caja de encofrado, destinada a la construcción, por la que se facilita el montaje y disposición de cúpulas lucernarias, o sea destinadas a proveer la iluminación interior del edificio mediante la luz natural exterior.

5.

Uno de los problemas más frecuentes del constructor, en las construcciones de determinados tipos de edificios y entre ellos los industriales, es el de la disposición de los necesarios medios de iluminación interna a base de la



5. luz natural exterior. La colocación de lucernas y claraboyas supone, en efecto, la solución del problema, pero es una solución difícil por cuanto supone una discontinuidad en la estructura, una debilitación de sus zonas de resistencia y otros efectos constructivos que los diferentes casos plantean.

10. Asimismo, ha preocupado a los constructores la dificultad de lograr un encofrado seguro y a la vez cómodo, para la determinación de las diferentes aberturas que constituirán el paso de la luz natural entrante. Los diversos sistemas de soportes hasta la fecha empleados, a base de madera y otros materiales, presentan numerosos inconvenientes.

15. Es por ello que ha sido concebido y realizado el objeto del presente Modelo de utilidad, consistente en una caja de encofrado que permite la adecuada formación de la abertura para la lucerna o claraboya, en el proceso de construcción de la cubierta del edificio. La presente caja se coloca en su ubicación y se deja en ella, es decir, el encofrado es permanente o sea del tipo perdido, lo cual presenta la ventaja de la seguridad absoluta de la operación de fraguado del hormigón o material de que se trate y con ella, la máxima estética en la presentación de la abertura, dado que permanece visible permanentemente la superficie interior de la caja.

25. Para su mejor comprensión, se acompaña a la presente memoria unos dibujos que ilustran, a título de ejemplo, una realización de la caja de encofrado objeto de la memoria.

30. La figura 1 presenta una sección longitudinal de la caja, montada en la estructura correspondiente, y la figura 2 una vista en perspectiva de la misma.



5. Como enseñan los dibujos, la caja consta de un cuerpo -1- de forma geométrica variable, pero con la característica de presentar una base superior de forma dada y otra base inferior de forma semejante, pero de mayores dimensiones. El cuerpo puede ser en tronco de pirámide, como el representado en la figura 2, de base cuadrada, rectangular, rómbica u otra, o bien en tronco de cono, de base circular, ovalada u otra.

10. En su base mayor formará la zona prismática -2-, de su misma forma, y en su base menor presentará una zona análoga -3-. La primera servirá para su inclusión en el cuerpo de la construcción, constituyendo así una boca de lucerna, mientras que la zona -3- servirá para la adaptación de la cúpula, de lo cual da idea la figura 1.

15. Es característica en la nueva caja de encofrado, la existencia en las caras de su superficie exterior, de unos salientes -4-, de forma variable, que en el caso de la figura se han representado como pequeños prismas de base triangular, y cuyo objeto es el de asegurar la perfecta adherencia y unión del cuerpo de la caja al material de la cubierta, sea hormigón, mampostería u otro, que en su periodo de fraguado precisa un íntimo contacto con el cuerpo que debe quedar comprendido en él.

20. Por las características constructivas que antes se han mencionado, se prevé la constitución de la caja de encofrado de una altura equivalente al espesor o ancho de la cubierta -5- en que debe figurar situada, de modo que las caras -6- y -7- vengán a coincidir con las bases de aquélla, con la salvedad ya mencionada de que la zona -3- podrá sobresalir para constituir el asiento de la cúpula.

30. Todo cuanto no afecte, altere, cambie o modifique la

81829⁰



esencia de la caja descrita, será variable a los efectos del actual Modelo.

N O T A.

81829

5. Se reivindica como objeto de este registro por Modelo de utilidad:

1.- Una caja de encofrado perdido para la construcción de cúpulas lucernarias, caracterizada por su estructura simétrica que presenta una base inferior de forma geométrica y otra base superior de la misma forma y de menores dimensiones, siendo una y otra abiertas y prolongadas en sendas zonas prismáticas de las mismas dimensiones, y porque la superficie de sus caras laterales presenta unos elementos salientes.

10.

Sean cuales fueren las circunstancias que concurren en la esencialidad del Modelo de utilidad definido en la anterior reivindicación, cuyo objeto es:

15.

2.- "UNA CAJA DE ENCOFRADO PERDIDO PARA LA CONSTRUCCION DE CUPULAS LUCERNARIAS".

Consta la presente memoria de cuatro hojas foliadas, mecanografiadas por una sola cara y del dibujo adjunto.

20.

Barcelona, diez de junio de mil novecientos sesenta.

P.A. de Poliglas, S.A.,

L. DURÁN CORREJER
P. P.



M

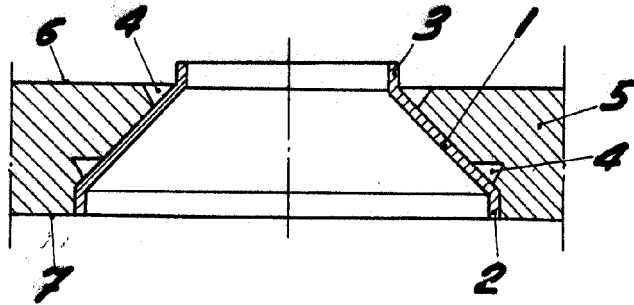

Fig. 1

81829

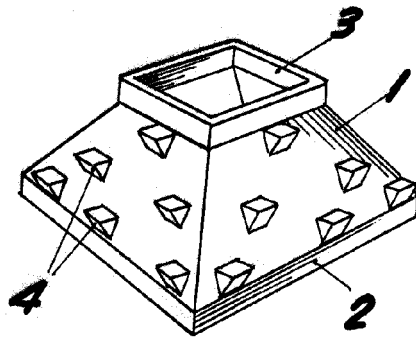

Fig. 2

BARCELONA, 10 JUNIO DE 1960

L. DUPIN

P.P.

ESCALA VARIABLE