



24 JUN 1960

NO 1801

81801

M O D E L O
D E
U T I L I D A D

para "UN ENVASE AL PROPIO TIEMPO EXTRACTOR PARA ELEMENTOS EN TIRAS", a favor de la razón social LABORATORIOS UNITEX, S.A., domiciliada en MATARO (Barcelona), Castaños, 71-81.

= . =

MEMORIA DESCRIPTIVA

El presente modelo de utilidad se refiere a un envase al propio tiempo extractor, para elementos en tiras.

Es particularmente aplicable para tiras curativas las cuales se pueden tener perfectamente envasadas y mediante un ligero movimiento del dedo se extraen del envase una a una según convenga.

Con el fin de facilitar la explicación, se acompaña a la presente memoria una lámina de dibujos en la que se ha representado un caso de realización que se cita a título de ejemplo.



24

81801

En el dibujo:

La figura 1, muestra en vista perspectiva el envase en posición de servicio.

5. La figura 2, indica en sección longitudinal alzada y en planta por la cara inferior, del envase mencionado.

10. Consiste esencialmente en una lámina de cartulina o similar adecuadamente cortada y doblada, para formar un cuerpo en forma de cuña según se indica en 1, en el que entra en consideración una ventana 2 dispuesta en su cara superior y unos labios 3 que se forman en la arista aguzada de la cuña.

Dentro del envase se colocan las tiras 4 (fig.2) las cuales bajo la acción de empuje del dedo que entra por la ventana 2, se pueden hacer ir saliendo una a una por entre los labios citados.

15. El reverso o fondo de este envase se forma mediante la solapa 5 cuyos extremos 6 entran por ranuras de la otra parte 7. El borde 8 de la solapa y un plegado 9 de la otra parte, forman el labio inferior, mientras que el superior del otro labio se forma con la parte prolongada de la cara superior.

20. El modelo, dentro de su esencialidad, puede ser llevado a la práctica en otras formas de realización que difieran en detalle de la indicada a título de ejemplo, en la descripción, a las cuales alcanzará igualmente la protección que se recaba. Podrá, pues, construirse en cualquier forma y tamaño, con los materiales más adecuados por quedar todo ello comprendido en
25. el espíritu de las reivindicaciones.

24



N O T A

81801

Descrito el objeto y utilidad de la invención, lo que se declara como no divulgado ni practicado en España, comprendelas siguientes reivindicaciones:

5. 1. Un envase al propio tiempo extractor para elementos en tiras, caracterizado por el hecho de estar constituido por una caja en forma de cuña, de anchura uniforme y que en el filo de la misma presenta dos labios por entre los cuales pueden salir una a una las tiras contenidas en apilamento dentro del envase, caracterizándose además por presentar una ventana en la cara superior, a través de la cual ejerce su acción el dedo para realizar el empuje de la tira superior hacia la zona de los labios.

10. 2. Un envase, según la anterior reivindicación, en el que, los labios que forman la salida están formados, el superior por la prolongación de la cara superior del envase y el inferior por la conjunción de los bordes de una tapa o solapa de cierre y la base en donde se afianzan los extremos laterales de esta solapa.

20. 3. Un envase al propio tiempo extractor para elementos en tiras.

Según se describe y reivindica en la presente memoria que consta de tres hojas, foliadas y escritas a máquina por una sola de sus caras, acompañadas de una lámina de dibujos.

Madrid, a 24 de Jun. 1960

25. LABORATORIOS UNITEX, S.A.

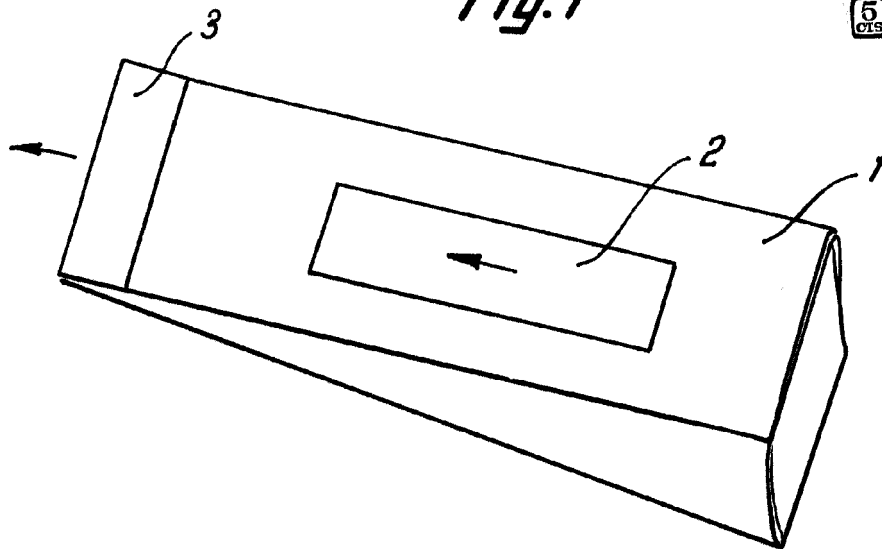
p. a.

JOSE ALONSO MORALES

R/.mp.

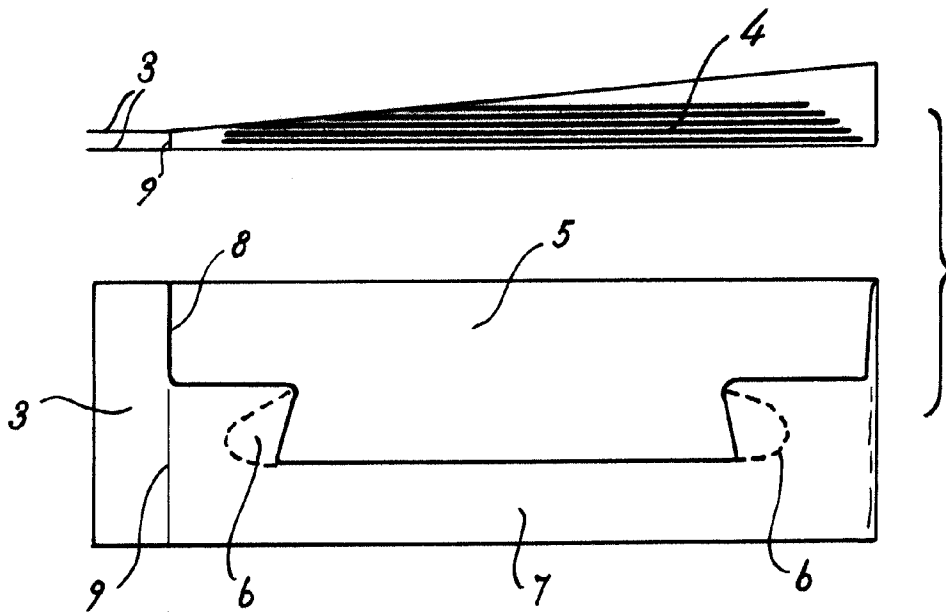


Fig. 1



81801

Fig. 2



Madrid, 1960
p.p. Jaime Isern