

Nº 8.1782

81782

23 JUN



M O D E L O D E U T I L I D A D

por veinte años,

para todo el territorio español por "NUEVA CAJA PRE
CINTABLE", cuyo privilegio se solicita a favor de
TALLERES AFA, S. A., entidad nacional, con domicilio
en BARCELONA, calle de Can Bruixa, 30 al 38.

M E M O R I A D E S C R I P T I V A

La nueva caja precintable que constituye, conforme se desprende de la lectura de su enunciado el objeto principal de la presente solicitud de Modelo de Utilidad, se aplicará especialmente a cajas de cartón.

5

Con este Modelo se consigue fácilmente la colocación de precintos de garantía, que, por otra parte, son fácilmente desmontados y que no destruyen la estética exterior de la caja.



5 El Modelo que se preconiza consiste, esencialmente
en un cuerpo paralelepípedo con dos tapas móviles
simétricas e invertidas provistas cada una de una so-
lapa en su borde del que se destaca, en su parte cen-
tral, una oreja recortada en la citada solapa, de ma-
10 nera que dicha oreja se enfrenta a otra oreja simétrica
que se destaca del borde de la boca de la caja que es-
tá cubierta por la tapa respectiva, cuyo borde corres-
ponde a la repetida solapa, todo ello de modo que am-
15 bas orejas correspondientes a una misma tapa sean sus-
ceptibles de unirse entre sí.

De esta manera queda una caja con dos orejas dobles
dispuestas en el centro de los bordes opuestos de sus
bases en una de las cuales se puede disponer, un pre-
15 cinto mientras que en el otro se disponen dos ojete-
s que pueden sustentar otro precinto desplazable, cor-
dón o análogo, constituyendo la abertura normal de la
caja, mientras la tapa inferior, queda normalmente ce-
rrada.

20 Otros detalles y características del Modelo de Uti-
lidad, cuyo registro en el de la Propiedad Industrial
se solicita, irán poniéndose de manifiesto en el trans-
curso de la descripción que se da a continuación y que
hace referencia a la lámina de dibujos que a esta Me-
25 moria se acompaña en la que, tan sólo por vía de ejem-
plo, se representan los detalles preferidos del Mode-
lo.

Estos detalles hacen referencia a un posible caso
de realización práctica, pero el Modelo no queda li-



81782
23 JUN

mitado a los detalles que se exponen, por cuanto esta descripción debe ser considerada desde un punto de vista ilustrativo y sin limitación de ninguna clase.

5 La figura 1 muestra la caja completamente desmontada mientras que la figura 2 es un conjunto de la caja ya montada.

10 Como se aprecia, la nueva caja consta de un cuerpo paralelepípedo, constituido por las caras 2, 3 y 4, con las bases cubiertas por las dos tapas móviles 5 y 6 situadas simétricamente e invertidas con una solapa 5' y 6', respectivamente, en su borde, de las que se destacan en su parte central las orejas 5" y 6" respectivamente, recortadas en las solapas respectivas 5' y 6'.

15 Una vez montada la caja, cada solapa 5" y 6" se enfrenta a otra segunda solapa 5" y 6" de modo que pueden coserse o unirse entre sí de manera inseparable o separable a voluntad, constituyendo un cierre perfecto de la caja.

20 Se hace constar a los efectos oportunos que en el presente Modelo podrán introducirse las variaciones que la práctica y la experiencia pudieran aconsejar, siempre y cuando las variantes que se introduzcan no alteren o modifiquen la esencialidad del objeto descrito, a cuyo fin se declaran de novedad y utilidad
25 las siguientes reivindicaciones que constituyen la

NOTA REIVINDICATORIA

1ª - "NUEVA CAJA PRECINTABLE", que se caracteriza, esencialmente, por constar de un cuerpo paralelepípedo con dos tapas móviles simétricas e invertidas,

81782



23 JUN 1960

5

provistas cada una de una solapa en su borde del que se destaca, en su parte central, una oreja recortada en la citada solapa, de manera que dicha oreja se enfrenta a otra oreja simétrica que se destaca del borde de la boca de la caja que está cubierta por la tapa respectiva cuyo borde corresponde a la repetida solapa, todo ello de modo que ambas orejas correspondientes a una misma tapa sean susceptibles de unirse entre sí.

2ª - "NUEVA CAJA PRECINTABLE".

10

Todo ello tal y conforme queda descrito y reindicado en la Memoria descriptiva que antecede y que consta de cuatro hojas escritas a máquina por una sola de sus caras y un plano que la ilustra.

MADRID, 23 de Junio de 1.960

TALLERES AFA, S. A.

P. A.

Firmado: J. J. MORGADES Y GRANER

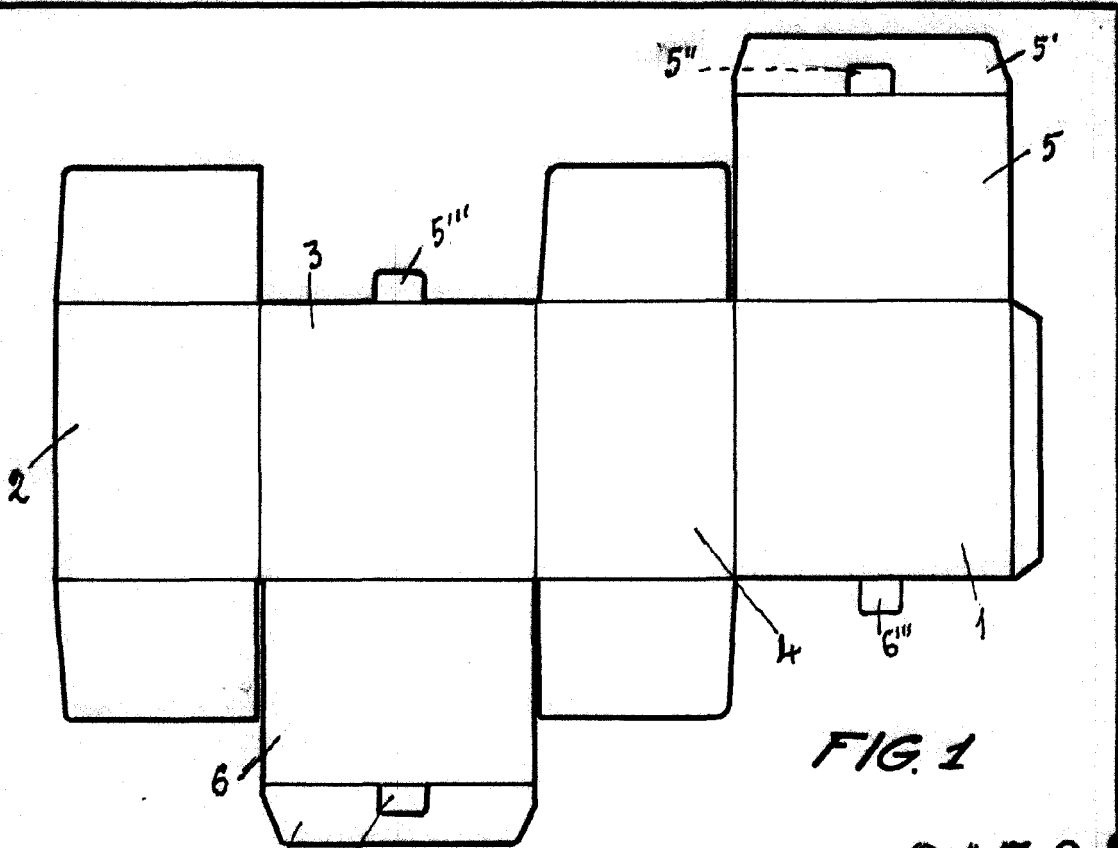

81782

FIG. 2

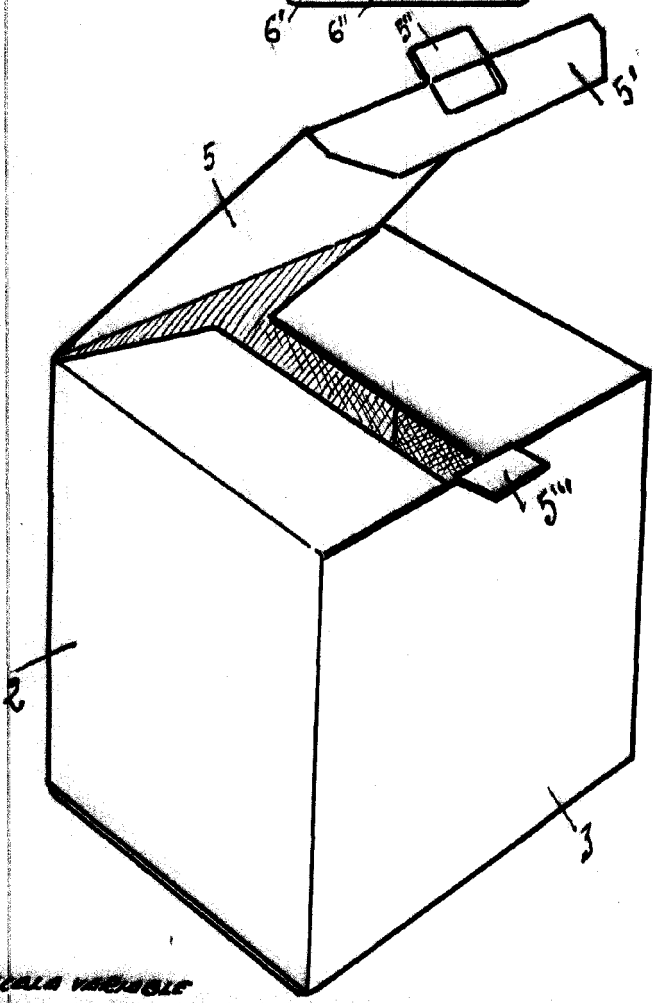

MADRID 23 JUN 1900
 p.a. J.J. NIÑOS DE GRANDE
 P.P.
J. G. Palau